



ЖУРНАЛ  
МОСКОВСКОЙ  
ПАТРИАРХИИ

7  
1991



РОЖДЕСТВО ЧЕСТНОГО СЛАВНОГО ПРОРОКА, ПРЕДТЕЧИ И КРЕСТИТЕЛЯ ГОСПОДНЯ ИОАННА  
Икона конца XVI века

1991 • 7

# ЖУРНАЛ МОСКОВСКОЙ ПАТРИАРХИИ

ИЗДАНИЕ МОСКОВСКОЙ ПАТРИАРХИИ

Журнал выходит ежемесячно на русском и английском языках  
Адрес редакции: 119435 Москва, Погодинская ул., 20

Главный редактор -  
председатель  
Издательского отдела  
Московского Патриархата  
МИТРОПОЛИТ  
ВОЛОКОЛАМСКИЙ  
И ЮРЬЕВСКИЙ  
ПИТИРИМ

Ответственный секретарь -  
профессор  
К. М. КОМАРОВ

	Встреча Патриархов Дмитрия I и Алексия II . . . . .	2
	Святейший Патриарх Алексий II, Свет во тьме . . . . .	2
	Визит в Рим . . . . .	5
	Вручение А. С. Бувескому ордена Дружбы народов . . . . .	5
	Дар детям Чернобыля . . . . .	5
<b>ЦЕРКОВНАЯ ЖИЗНЬ</b>		
	Служения Святейшего Патриарха Алексия II . . . . .	6
	Святая Пасха в патриаршем соборе . . . . .	8
	Наречение и хиротония архимандрита Викентия (Мораря) во епископа Бендерского . . . . .	11
	Геннадий Архипов. У порога дивеевской тайны . . . . .	14
	Татьяна Весёлкина. Архиепископ Иувеналий . . . . .	16
	Священник Александр Марченков. Оптинский старец Варсонофий. (Продолжение) . . . . .	20
	Ольга Юсова. Крест преподобной . . . . .	25
	Из жизни Духовных школ	
	Иеромонах Марк. Посещение Патриархом Алексием Московских Духовных школ . . . . .	30
	Советы старосте. Г. Волховский. Восстановление перекрытий . . . . .	32
<b>ПРОПОВЕДЬ</b>		
	Митрополит Сурожский Антоний (Блум). О любви к Богу . . . . .	33
	Праведный Иоанн Кронштадтский. Наставление при совершении Таинства Покаяния . . . . .	34
	Протоиерей Борис Пивоваров. Небесная Покровительница Сибири . . . . .	35
	Архиепископ Лука (Войно-Ясенецкий). В день памяти преподобного Серафима Саровского . . . . .	36
	Святые отцы о внимании самому себе . . . . .	37
<b>ЦЕРКОВНО-ОБЩЕСТВЕННЫЙ ОТДЕЛ</b>		
	I пленум Советского фонда милосердия и здоровья	
	Святейший Патриарх Алексий II: о социальном служении Церкви . . . . .	39
	Концепция возрождения духовного просвещения и благотворительности . . . . .	40
<b>ИЗ ЖИЗНИ ПРАВОСЛАВИЯ</b>		
	Григорий Скобей. На пути к единству . . . . .	42
	Второе согласованное заявление комиссии по богословскому диалогу . . . . .	43
	Протоиерей Иоанн Мейендорф. Халкидониты и не-халкидониты: шаги к единству . . . . .	44
<b>ЭКУМЕНИЧЕСКИЕ КОНТАКТЫ</b>		
	VII Ассамблея Всемирного Совета Церквей	
	Послание «Прииди, Дух Святой» . . . . .	48
	Заявление по войне в Персидском заливе, Ближнему Востоку и угрозе миру во всем мире . . . . .	49
	Заявление «Идти дальше слов» . . . . .	53
	Заявление по Прибалтийским государствам и другим регионам Советского Союза . . . . .	54
	Заявление по Тихоокеанскому региону . . . . .	55
	Заявление по внутренним конфликтам . . . . .	55
	Заявление по Южной Африке . . . . .	56
	Призыв по Шри-Ланке . . . . .	58
	Призыв по Сальвадору . . . . .	58
<b>БОГОСЛОВСКИЙ ОТДЕЛ</b>		
	Протоиерей Александр Мень. Как читать Библию. (Окончание) . . . . .	59
	Священник Валентин Асмус. «Патрология» Миня . . . . .	71
<b>ВЕРА И ЗНАНИЕ</b>		
	Архимандрит Платон. Взаимоотношение веры и знания . . . . .	73
<b>ИЗ БОГОСЛУЖЕБНОЙ ПРАКТИКИ</b>		
	Протоиерей Геннадий Нефедов. Таинство Елеосвящения. (Продолжение) . . . . .	77
	Размышления пастыря. Протоиерей Вячеслав Марченков. Общая исповедь . . . . .	78
	Спрашивают — отвечаем . . . . .	79
<b>БИБЛИОГРАФИЯ</b>		
	В. А. «Православное чтение», 1990, № 1—9 . . . . .	80
	Архиепископ Иларион (Троицкий). Христианства нет без Церкви . . . . .	80

# Встреча Святейших Патриархов ДИМИТРИЯ I и АЛЕКСИЯ II

С 12 по 17 апреля 1991 года в Фанаре состоялся первый официальный визит Патриарха Московского и всея Руси Алексия II Предстоятелю Константинопольского Патриархата Святейшему Вселенскому Патриарху Димитрию I.

Святейшего Патриарха Алексия сопровождали митрополит Смоленский и Калининградский Кирилл, председатель Отдела внешних церковных сношений Московского Патриархата, епископ Костромской и Галичский Александр, клирики, монашествующие и миряне — сотрудники синодальных учреждений Московского Патриархата. В аэропорту Стамбула Святейший Патриарх Алексей II был встречен делегацией Вселенской Патриархии и сопровожден в Патриархию, где был совершен молебен по случаю прибытия. Сразу же после этого Святейший Патриарх Московский и всея Руси Алексей II с большой братской любовью и сердечностью был принят Святейшим Патриархом Димитрием I в окружении членов Святого и Священного Синода и других иерархов Константинопольской Церкви.

На следующий день состоялись официальные собеседования под сопредседательством двух Патриархов и с участием членов патриаршей свиты и членов Синодальной комиссии по межправославным вопросам Вселенской Патриархии. Собеседования проходили в духе братской любви. Их предметом были как взаимная информация по интересующим стороны вопросам, так и обмен мнениями по общему положению Православной Церкви сегодня и о том, как сообща действовать перед лицом новых требований времени. В том же духе братской любви были обсуждены конкретные вопросы, относящиеся к взаимоотношениям между этими двумя Поместными Православными Церквями. Было решено продолжить начатые не-

сколько лет тому назад двусторонние неофициальные собеседования, полезные для решения возникающих проблем.

14 апреля, первое после Пасхи нынешнего года воскресенье, оба Патриарха совершили Божественную литургию в патриаршем соборе во имя великомученика Георгия в Фанаре в сослужении иерархов двух Церквей.

В тот же день в честь Святейшего Патриарха Московского и всея Руси Алексия II в Патриархии был дан официальный обед, на котором присутствовал Генеральный консул СССР Г. А. Павлушин.

В дни своего официального визита Святейший Патриарх Алексей с сопровождающими его лицами посетил Халкидонскую митрополию, правящий архиерей которой — митрополит Халкидонский Варфоломей устроил прием в честь гостей. В Стамбуле Святейший Патриарх Московский и всея Руси Алексей II посетил могилы усопших Патриархов и совершил там литию, а также посетил Троицкую обитель Халки с ее Богословской школой, достопримечательные и памятные места города.

Святейший Патриарх Алексей II и сопровождавшие его лица совершили паломничество в Никею — город I и VII Вселенских Соборов.

15 апреля в генеральном консульстве СССР Генеральный консул Г. А. Павлушин устроил прием в честь Предстоятеля Русской Православной Церкви.

17 апреля Святейший Патриарх Московский и всея Руси Алексей II и его сопровождающие после прощальной встречи со Святейшим Патриархом Константинопольским Димитрием I, провожаемые делегацией Константинопольской Церкви, отбыли в Москву.

## Свет во тьме

Интервью Святейшего Патриарха Московского и всея Руси  
АЛЕКСИЯ II от 6 апреля 1991 года корреспонденту  
газеты «Комсомольская правда»

— Сегодня наше Отечество переживает смутное время. Внутри Церкви активизировались силы, которые стараются навязать мнение, каким должен быть истинный путь Церкви, как надо перестраивать и обновлять жизнь. Ваше Святейшество, что Вы думаете об этом?

— К сожалению, часто считают, что задачи Церкви находятся в одном контексте с задачами политических партий. Поэтому неизбежны и неизживаемы конфликты между Церковью и государством, Церковью и властью. Они были всегда. С самого начала Церкви приходилось платить кровью своих мучеников за право жить без постоянной ориентации «направо» и «налево». Этот конфликт не был решен и когда государство стало христианским. И в Византии, и в России государи продолжали считать свои интересы абсолютными интере-

сами, а к Церкви относились как к некоему инструменту своей государственной политики.

— Утилитарное отношение государства к Церкви заметно и сегодня. Кстати, каково отношение Церкви к референдуму? Верно ли считать, что встреча Патриарха в Кремле стала своеобразным благословением Союзу?

— Во-первых, благословения никто не просил. Так что об этом речи нет. Наша страна является исторически сложившейся, со своими экономическими, духовными связями. Мы убеждены, что 1917 год не является ни началом, ни концом нашего исторического пути. Но идеологические и политические средства, которыми руководствовало государство все эти годы, исчерпаны. Мы надеемся, что в противостоянии сил, выступающих за раскол страны, и сил, желающих сохранить прежнюю

политическую систему практически неизменной, заявят о себе и иные силы, желающие нашему государству единства, но на принципиально новой политической основе. А требование однозначного «да» или «нет» — ведь это и есть большевизм мышления.

— Почему Патриарх приехал в Кремль накануне референдума, а не Президент прибыл в Патриархию?

— Даже князь Владимир приглашал к себе священнослужителей, крестивших Русь. Христос не стеснялся прийти не только к власти имущим, но и к последним грешникам.

— Не было ли попыток вовлечь Церковь в прибалтийский конфликт?

— Еще в прошлом мае Конференция Европейских Церквей, президентом которой я являюсь уже многие годы, приняла заявление, в котором говорилось: «Мы молимся о том, чтобы народы Балтики достигли самоопределения мирными законными средствами».

Январские же события в Вильнюсе вынудили меня уточнить позицию. 15 января в газете «Известия» применение вооруженной силы было мной охарактеризовано как грех.

— В чем суть конфликта Русской Православной Церкви с Зарубежной Церковью?

— Для нас эти разногласия печальны, потому что они носят сугубо политический характер. Для Русской Православной Церкви размежевание верующих на политической основе — вещь неприемлемая.

Нас разделяет прежде всего наличие у нас, оставшихся в России, такого опыта, которого, к счастью, нет у них. Это — опыт жизни Церкви в условиях репрессивного режима, который установился на необозримое время. Как выжить в условиях тоталитаризма, если нет надежд на его распад? Вспомним, что еще в 70-е годы Солженицын говорил о том, что скорее с исторической арены исчезнет западнодемократическая модель общества, нежели коммунистическая. Легко с позиции книжного морализма обвинять нас в том, что мы заплатили «кесарю» слишком большую дань. Но как же можно не понимать, что раз дань платили именно мы, то мы и переживали нравственную боль и муку несравнимо большую, чем наши далекие судьи...

Ведь и для Патриарха Тихона в послереволюционное время сложнее всего было понять: власть большевиков — случайность, кратковременность или она воцарилась надолго. Это не вопрос приспособления или конъюнктуры. Для Церкви этот вопрос очень важен и серьезен: надо распознать волю Божию о нас. Любая власть — если она власть, а не мираж — от Бога.

В христианской, да и в патриаршей проповеди тех лет постоянно звучит мысль о том, что в бедах, постигших нас, виновны мы сами: «Достойное бо по делом нашим приемлем». Именно приемлем, а не отвергаем, не убегаем. Это область глубоких христианских переживаний.

Вообще можно сказать так: духовная мудрость человека определяется его отношением к тем несчастьям, которые постигают его самого, его народ, Родину. Она измеряется тем, в какой степени мы готовы принять, осознать и, если хотите, оправдать те страдания, которые постигают всех нас. Распознать в них не какую-то случайность, а крест, тяжелый крест, через который человек и должен обновиться, прийти к спасению. Христианский путь — это путь узкий, скорбный, путь крестоношения.

— Что означает выражение «узкий путь»? Почему христианство при этом называют религией свободы? Почему Христос говорил: «Время Мое легко»?

— Есть путь широкий, путь без ориентиров. Путь, при котором человек не понижает себя ежедневно и еже-

часно к духовным усилиям. Этот путь не способствует внутреннему рождению человека. Но если этот преодолевает свои слабости, душевные и духовные беды, то он преображается. Об этом мы сейчас забыли. Любовь, страдание — это крест. Христос еще до Своего Распятия говорил: *Кто хочет быть совершенен, тот пусть возьмет крест свой и идет за Мной.*

Путь Христов тяжок. Это постоянное совершенствование. Любому, кто живет по совести, никогда не бывает легко. Но духовно — это поистине время легкое и благое. Ибо радостно послушание совести, послушание любви.

— Ваше отношение к священнослужителям, которые стали депутатами?

— Священники, епископы, любой христианин имеют право участвовать в общественной деятельности. Но они не имеют канонического права отождествлять свою позицию с позицией всей Церкви.

— Это — грех?

— По меньшей мере самозванство. Главное для Церкви — соединять людей там, где их можно соединить. Именно тогда, когда растет политическая поляризация, для Церкви важнее всего стать для всех убежищем и спасением. Обычно человек приходит в Церковь и священник его спрашивает: како веруеши? Но сейчас же ситуация обратная. Прихожанин намерен допросить священника о его политических взглядах и на основании этих ответов решить, будет ли он молиться у этого батюшки или нет.

— Как обустроить Россию? У России есть своя духовная миссия?

— У России своя судьба. И я убежден, что она отлична от путей иных народов. Но нельзя внешне вернуть то, что было 70 или 300 лет назад. Это утопия. Нельзя вернуть политическую систему. Но можно перейти, вернуться к утраченной системе ценностей. Когда говорили «святая Русь», то это не означало, что Русь считала себя святой. Русь стремилась к святости, чистоте и безгрешности. Если мы хотим возродить святую Русь, то мы должны возродить ту систему, иерархию ценностей, которой мы обязаны лучшими страницами своей истории.

— Каковы эти лучшие страницы?

— Страницы эти связаны с убежденностью, которую Русь, Россия впитала от Православия: только святость нормальна для человека. А грех, любой, даже самый маленький и самый распространенный, ненормален и искажает природу человека.

Абсолют, стремление к абсолюту — национальная черта России. Она проявлялась и проявляется во всех. Да в тех же большевиках в конце концов. Россия с болью, но пережила время служения богам ложным. Боюсь, однако, она не сможет пережить то время, когда человек вообще откажется служить чему бы то ни было, полагая свое маленькое и здешнее бытие вполне самостоятельным.

— Зарубежная Церковь давно уже причислила императора Николая II и его семью к лику святых. Почему это не сделала Русская Православная Церковь?

— Каждую неделю Патриархия получает по этому поводу послания и «за», и «против». Канонизация не означает ничего в судьбе того человека, который канонизируется. Божий суд над ним уже совершился. Канонизация имеет смысл как некий церковно-педагогический акт для людей, которые еще продолжают свое земное существование. Сейчас слишком сильна тенденция канонизировать все деяния его жизни. Не за то, как он умер, а за всю его политику и жизнь. Здесь есть опасность не канонизации, а идеологизации. Здесь спорных вопросов очень много. Пока не будет у людей выработано

православное отношение к мученичеству как к тому, что не столько завершает земной путь, сколько открывает новую жизнь, до тех пор эти вопросы будут возникать.

— Этот акт может вызвать конфликт между Церковью и властью?

— Сейчас по крайней мере церковное сознание озабочено гораздо больше сохранением мира в Церкви, нежели отношениями с властью. Не может быть речи о том, что царя Николая II не спешат причислять к лику святых в силу его царского происхождения. Ведь и в самые страшные времена мы не отказались от открытого почитания как святых князя Владимира или Александра Невского.

— Говорят, что Русская Православная Церковь — Церковь, тесно связанная с советской властью. Подтверждение тому ищут в конфликте с Русской Зарубежной Церковью...

— Легко заклеить вместо того, чтобы серьезно и взвешенно разобраться в реальном положении, в истории. Человеку, конечно, удобнее снять с себя ответственность перед Богом, чем вдумываться.

Схема вполне стандартна. Похожа на традиционную уловку бывших антицерковников. Взять какого-то отдельного священника или монаха и сказать: вот он какой нехороший. И все они такие...

— Есть слова Христа: *По пришествии Своем найду ли Я веру на земле?* Как это понять?

— Глаза боятся — руки делают. Эта русская поговорка о работе. Когда отстраненно посмотришь на религиозную запущенность российского общества, становится страшно. Но когда видишь, как то в одном, то в другом человеке зажигаются огоньки веры, любви, кротости и молитвы, отчаяние уходит.

Мы не знаем, какие судьбы ждут Россию. Но мы должны исполнить свой долг. Мы должны нашу радость о Христе Воскресшем подарить как можно большему количеству людей.

— Что значит русскому в России быть христианином?

— Наверное, то же самое, что и еврею. Помните, Иоанн Креститель говорит фарисеям: *Не вздумайте говорить о себе — отец у нас Авраам.* Так и нам, пожалуй, нет смысла восклицать: отец у нас — Сергей Радонежский, если мы лишь клянемся его именем, но не живем его молитвенной жизнью.

— Как Вы относитесь к патриотическим движениям?

— Патриотические движения у нас — крайних форм, но в них могут быть две вещи, дающие надежду на то, что их можно преобразить. Первое — это безразличие к судьбам своей страны. И второе — в них есть дух служения, о котором мы говорим. Они действительно хотят служить идее, может быть несколько неправильно понятой, извращенной, с неверно понятыми целями и задачами. Если бы у Церкви была возможность серьезного воспитания, то и это можно исправить. Есть религиозная дикость, но есть еще и одичалость национального сознания. Принцип церковной жизни здесь, как и во всей, наверное, человеческой жизни, такой: отсекай ничего нельзя. Надо преобразовывать.

— Ваш первый патриарший визит был в Израиль. Обсуждался ли там вопрос об антисемитизме в России?

— Я встречался с премьер-министром Й. Шамиром, с президентом Израиля Х. Герцогом, с религиозными лидерами Иерусалима. У меня сложилось впечатление, что они понимают, что христианство и Православие нельзя считать источником антисемитизма. Чрезвычайно важно и показательно было, что израильская сторона выразила готовность содействовать нашей Церкви в решении наших имущественных проблем в Палестине,

а также вопросов, связанных с возрождением паломничества во Святую Землю.

— Божья Матерь покровительствует России... В день отречения императора Николая II от престола была явлена икона Божией Матери, на которой изображена Богородица, держащая скипетр и державу, символы царской власти...

— В те дни при участии святителя Патриарха Тихона был написан акафист этой иконе, Державной иконе Божией Матери. В нем есть такие слова: «Премилостивый Господь и Создатель наш посла во дни гневаго Посещения Своего Ангела Пресветлаго новоявленна в образе Твоем Державном». Икона эта не предостережение. Это утешение нам. Даже в скорби своей Господь придет к нам. В испытаниях наших Господь близок к нам, он не оставит нас. Мы, очевидно, ушли далеко от Него и поэтому испытываем боль. То же самое можно сказать и о совершившемся 2 месяца назад возвращении мощей преподобного Серафима. В наступающие для народа, для страны тяжелые, скорбные дни нам тоже дается это духовное утешение.

— В чем скорбность будущих дней?

— Да в том, что на самых разных уровнях, в самых разных областях жизни людей постигает очень печальное нездоровье, начиная от уровня государственного, национального бытия. В душе человека тоже начинается идеологизация.

— Похоже, что самые трудные времена нас ждут впереди...

— Я думаю, что да. Мы не имеем права убаюкивать людей. Сейчас те группы, партии и лидеры, которые говорят: идите за нами и мы вам за столько-то дней или лет все устроим, несут очень большую, тяжелую ответственность, потому что очень разрушительно для человеческого сознания — обещать что-то и не выполнять. Но потом-то наступит ухудшение, это неизбежно. Надо честно предупредить людей о том, что начинаются тяжелые времена. К ним надо быть внутренне готовыми. В конце концов время нашей скорби может быть сокращено в зависимости от нашего внутреннего состояния.

Если мы придем к подлинному покаянию, только тогда возможно улучшение. Но покаяние означает перемену самой системы ценностей. Для чего мы живем? Опять тот же самый вопрос: во сколько мы оцениваем свою душу, свою жизнь?

— Как Вы думаете, монархия для России — лучшая политическая система?

— Дело в том, что монархия в России была разной. Скажем, великие князья домосковского периода, царствование московского периода и императоры петербургские — это разные модели государственного строения. И главное, религиозное самосознание было разное. Скажем, великий князь Киевский или Владимирский или Московские князья, до Ивана Грозного, ощущали себя служителями земли Русской. А начиная с Ивана Грозного, они чувствовали себя властителями. Не думаю, что так однозначно этот вопрос можно ставить или решать. Нельзя забывать, что для Церкви не могут существовать какие-то вечные и непреходящие национально-государственные устройства. Вечностью обладает человеческая душа. Все остальное может уходить. Нам нужно, решая вопросы будущего нашей страны, всматриваться не столько в наше прошлое, сколько вслушиваться в голос Божий, те события, которые сейчас происходят.

— Акафист Державной иконе Божией Матери был забыт официальной Русской Церковью и читался лишь в Катакомбной церкви. Значит, Русская Православная Церковь шла на поводу у богоборческой власти?

— Державная икона всегда почиталась. Она хранилась и в церквях, и дома у верующих. Акафист, службы переписывались и читались. Но есть слова апостола Павла: «Не давайте повода ищущим повода». Поскольку власти в этом акафисте видели обличение своего зла и поэтому боялись, то зачем же их провоцировать и вызывать на Церковь лишние беды, лишние гонения? Для понимания христианской политики чрезвычайно важно уяснить, что христианство вообще — реальность иерархическая. Существует иерархия ценностей: что важнее всего, что необходимее всего? Для Церкви важнее всего сохранить себя, сохранить для людей, для возможности доступа к Чаше Христовой, к чаше причастия.

Есть правило: христианину приходится брать на душу грех, чтобы избежать греха большего. Если хотите, типичный пример — война; Церковь не вольна в этом. Ей приходится благословлять солдат, защищающих Родину. Убийство остается убийством даже на войне, и это грех. Солдат, вернувшись с войны, должен нести покаяние.

— Но ведь убивать — не желание солдата, а его долг...

— Долг есть долг, но любое убийство отравляет душу. На войне солдат ненавидел кого-то. Рана душе нанесена.

— А если человек не идет на войну?

— Грех еще больший.

Но есть ситуации, в которых человек, христианин, должен жертвовать личной чистотой, личным совершенством. Для того чтобы отстоять нечто большее.

— Отечество?

— И Отечество, и Церковь, и вообще ближних.

— Нежелание служить в армии — большой грех?

— Это не в традициях Русской Церкви. Иоанн Креститель сказал солдатам Римской армии, по сути оккупационной: «Слабых не обижайте». Он не говорил: уходите из армии, поворачивайте оружие против ваших эксплуататоров. «Слабых не обижайте».

Так же и в области церковной политики. Вот преподобный Иоанн Лествичник в VI веке говорил в наставлении к пастырям: «Можно оставить одно добро ради другого, большего добра. Так поступил тот, который бежал мученичества не по страху, но для пользы спасаемых под его руководством».

Так и в отношении Митрополита Сергия, последующего церковного руководства при советской власти. Приходилось говорить неправду, приходилось говорить, что у нас все нормально. Но ведь шли гонения на Церковь. Делались заявления о политической лояльности. Отказывались от полноты церковной жизни, от благотворительности, от милосердия, от Державной иконы Божией Матери тоже. Шли на компромиссы. Ради того, чтобы оставили Церковь людям. Чтоб Церковь не ушла совсем в катакомбы. Чтоб человек мог найти, если у него есть желание, этот храм. Чтоб он мог хотя бы причаститься и исповедоваться. Митрополит Сергий, когда подписывал декларацию, сам находился в тюрьме, но он подписал не для того, чтобы выйти. Есть сведения, что ему сказали так: если вы не подпишете, все епископы, которые находятся в заключении, будут расстреляны. Это свыше сотни человек. Вот вопрос: можно ли покупать чистоту собственных одежд ценой сотни жизней? Хорошо заявлять об абсолютистских позициях, находясь за океаном. В таком случае я могу сказать митрополиту Виталию: если вы убеждены, что миром правят масоны, то почему вы не анафематствуете президентов США?

— Может ли повториться гапоновщина?

— Может, пока у нас будут священники, которые полагают, что их главная задача — не совершение Таинств, не священнослужение, а политика.

## Визит в Рим

Председатель Отдела внешних церковных сношений митрополит Смоленский и Калининградский Кирилл с 18 по 21 марта 1991 года находился в Риме, где имел встречи с Его Святейшеством Папой Иоанном Павлом II, государственным про-секретарем архиепископом Анджело Содано, председателем Папского Совета по содействию христианскому единству архиепископом Эдвардом Кассиди и верховным архиепископом Львовским кардиналом Мирославом Иваном Любачивским.

Предметом состоявшихся переговоров было возобновление усилий обеих Церквей по урегулированию конфликтной ситуации во взаимоотношениях между православными и греко-католиками на Западной Украине в соответствии с рекомендациями, принятыми во время встречи представителей Римско-Католической Церкви и Московского Патриархата в Москве 12—17 января 1990 года.

## Вручение А. С. Буевскому ордена Дружбы народов

22 марта в Кремле состоялась церемония вручения ответственному секретарю Отдела внешних церковных сношений А. С. Буевскому ордена Дружбы народов. Высокую государственную награду А. С. Буевскому вручил Председатель Совета Союза Верховного Совета СССР И. Д. Лаптев. На церемонии присутствовали заместитель председателя ОБЦС архиепископ Калужский и Боровский Климент и ряд сотрудников Отдела.

Обращаясь к А. С. Буевскому, И. Д. Лаптев поздравил его с наградой. Выступавший подчеркнул важность усилий Русской Православной Церкви и всех верующих Советского Союза по утверждению на нашей Земле духовности, нравственности, добрых отношений между людьми. В ответном слове А. С. Буевский поблагодарил Президента СССР М. С. Горбачева за высокую оценку его трудов.

## Дар детям Чернобыля

17 марта 1991 года в г. Ахене (Германия) состоялась встреча архиепископа Дюссельдорфского Лонгина, главного редактора журнала "Leben und Erziehen" («Жизнь и воспитание») д-ра Эртеля и президента Папской миссии для детей монсеньора Арнольда Полла. Главный редактор журнала д-р Эртель передал представителю Русской Православной Церкви архиепископу Лонгину 20 тысяч марок для приобретения медикаментов детям, пострадавшим в результате чернобыльской катастрофы.

Во время передачи дара



## Служения Святейшего Патриарха АЛЕКСИЯ II

20 марта Святейший Патриарх Алексий II совершил в сослужении епископа Истринского Арсения литургию Преждеосвященных Даров, а накануне — всенощное бдение в храме Святителя Николая в Хамовниках. Во время литургии Его Святейшество посвящал во диакона инока Германа. После окончания литургии Святейший Патриарх Алексий совершил молебен перед чудотворной иконой Божией Матери «Споручница грешных». После молебна настоятель храма протоиерей Николай Дмитриев поблагодарил Его Святейшество за посещение храма и молитвы. В своем слове после богослужения Святейший Патриарх сказал:

*Патриаршее служение сравнимо с крестом: его приходится нести, отвечая за всю Церковь, ее устройство и благополучие. Я нахожу силы в молитвах Церкви, которые возносятся о Святейшем Патриархе за каждым богослужением. Сегодня Святая Церковь совершает празднование иконы Божией Матери «Споручница грешных». Все мы грешны. И для всех нас Преблагословенная Дева Мария является Споручницей, Ходатаицей, Предстательницей и Молитвенницей перед Престолом Всевышнего. В тропаре сегодняшнего праздника поется: «Умолкает ныне всякое уныние, и страх отчаяния исчезает, грешницы в скорби сердца обретают утешение и Небесною любовью озаряются светом». Вдумаемся в эти слова: «умолкает ныне всякое уныние». В великопостной молитве Ефрема Сирина мы молимся: «Господи Владыко живота моего! Дух праздности, уныния...» Когда мы впадаем в уныние, когда мы тяготимся своим крестом, когда мы теряем веру в помощь Божию, в Промысл Божий, то мы грешим. Молясь перед чудотворным намоленным образом Царицы Небесной, мы говорим: «Страх отчаяния исчезает, грешницы в скорби сердца обретают утешение и Небесною любовью озаряются светом». Действительно, Преблагословенная Владычица озаряет нас Своей материнской любовью, согревает наши сла-*

*бые сердца любовью к Богу и к ближним.*

*Русь издревле называется Домом Матери Божией. И действительно, на Русской земле были созданы тысячи храмов, посвященных Пречистой Богородице и святым ее намоленным иконам, в наименовании которых люди вкладывали свою веру и упование: Она и Споручница грешных, и Отрада, и Утешение, и Радость для всех скорбящих, и Путеводительница по святому пути.*

*Поздравляю всех вас с праздником Царицы Небесной. Идет вторая половина Великого поста. Дай Бог каждому из нас в добром духе и молитвенном настроении пройти оставшееся время поста.*

22 марта, в день памяти сорока Севастийских мучеников, Его Святейшество совершил в сослужении епископа Арсения литургию Преждеосвященных Даров в Никольском храме в Кузнецях. Во время литургии иподиакон Борис Куликовский был хиротонисан во диакона. Затем был отслужен молебен перед чудотворным образом «Утоли моя печали». После молебна со словом приветствия к Его Святейшеству обратился настоятель храма протоиерей Владимир Рожков. Он подробно рассказал о приходской деятельности общины. В ответном слове после литургии Святейший Патриарх сказал:

*Спасибо Вам, отец настоятель, за рассказ о том, как расширяется сегодня приходская деятельность. О вере должны свидетельствовать наши добрые дела. Мы должны думать о будущем нашей Церкви: кого мы воспитываем, кто примет от нас дело общественного церковного служения. Мы надеемся, что дети, которые занимаются сегодня в церковноприходских школах, активно займутся в будущем делами милосердия. Наш народ всегда был жертвенным и откликнулся на боль и беду ближних. Эта жертвенность чаще всего сводилась к материальным пожертвованиям, а не к практическому служению ближним. Поэтому опыт вашего прихода и опыт, который вы перенимаете у наших*

*православных и инославных братьев и сестер, является полезным и нужным всем.*

Святейший Владыка осмотрел приходской дом, крестильню и здание, в котором предполагается устроить богадельню.

Вечером того же дня Святейший Патриарх в сослужении епископа Арсения совершил вечернее богослужение с пением акафиста Похвалы Пресвятой Богородицы в Богоявленском патриаршем соборе.

23 марта Святейший Патриарх освятил подворье Оптиной пустыни — храм Живоначальной Троицы в Останкино — и совершил там Божественную литургию и молебен Божией Матери. Его Святейшеству сослужил епископ Арсений. Было совершено две хиротонии: иеродиакона Феодосия — во иеромонаха и монаха Герасима — во иеродиакона. По окончании богослужения Его Святейшество обратился со словом к братии Оптиной пустыни и прихожанам. Он, в частности, сказал:

*Ваше Преосвященство, досточтимый отец наместник, возлюбленные сослужители мои, дорогие братья и сестры! Я благодарю отца наместника и отца Феофилакта за святую просфору и образ святытеля Московского Алексия.*

*Сегодня мы совершили освящение еще одной святыни первопрестольного града. Зажглась лампада в одном из древних храмов — и Свято-Введенская Оптина пустынь стала ближе к Москве. Ближе, потому что здесь открылось ее подворье, в котором будут нести свое служение члены братства Оптиной пустыни.*

*Это шестнадцатый храм, который начиная с 1988 года мы с Владыкой Арсением освятили. Часто это были храмы порушенные, оскверненные, в которых сохранились только стены. Но сегодня у нас не было такого чувства, что храм пустовал десятилетиями. Буря, пронесшаяся над Отечеством и Церковью, в меньшей мере коснулась этого храма. Господь сохранил его силой и благодатью Живоначальной*



*Троицы среди волнений бурного житейского моря, когда силы зла восстали на Церковь.*

*Сегодняшнее торжество совершается в день Похвалы Пресвятыя Богородицы. Я усматриваю в этом знамение милости Божией и предстательство Царицы Небесной. Для всех нас сегодняшний день останется памятным и благодатным днем молитвенного общения.*

24 марта, в Неделю 5-ю Великого поста, в Богоявленском патриаршем соборе Его Святейшество совершил Божественную литургию в сослужении митрополита Ростовского и Новочеркасского Владимира, архиепископа Корсунского Валентина, епископов Истринского Арсения, Тобольского и Тюменского Димитрия. Во время богослужения иеродиакон Геласий был хиротонисан во иеромонаха, монах Филарет — во иеродиакона. Монахиня Георгия, назначенная настоятельницей женской Горненской оби-

тели в Иерусалиме, возведена в сан игумении.

После окончания литургии состоялся молебен по случаю предстоящего паломничества Его Святейшества в Святую Землю. Перед началом молебна Святейший Патриарх обратился к верующим со словом:

*В среду я во главе паломнической группы Русской Православной Церкви, состоящей из иерархов, клириков и мирян, направляюсь в Святой Град Иерусалим. Это мой первый зарубежный визит после избрания на Московский патриарший престол. Мы будем там в великие дни, связанные с земной жизнью и подвигом Спасителя. Поклоняясь Живоносному Гробу Господню, мы будем молиться за всю всероссийскую паству, за страну нашу, которая сейчас переживает трудности и испытания. К великим дням Страстной седмицы мы приведем вам благословение от Гроба Гос-*

*подня и от других святых мест. В свою очередь просим и ваших молитв, чтобы они сопутствовали нам в этом паломническом путешествии.*

Затем к Святейшему Патриарху от лица всех православных верующих обратился митрополит Владимир. Он пожелал Его Святейшеству благоуспешного путешествия в Град Иерусалим: «Нынешнее путешествие является особым: Вы впервые отправляетесь в Святую Землю как Предстоятель Русской Православной Церкви. Мы просим Вас, Ваше Святейшество, во время пребывания во Святой Земле вознести молитвы о всех нас и зажечь свечу на Гробе Господнем о всем нашем народе». После окончания молебна Святейший Патриарх приложил к мощам святителя Московского Алексия и преподобного Серафима Саровского, а также к иконе Казанской Божией Матери.

## В годовщину чернобыльской трагедии

26 апреля в Богоявленском патриаршем соборе состоялся молебен и панихида по жертвам чернобыльской аварии. Его Святейшеству сослужили митрополиты Ростовский и Новочеркасский Владимир, Харьковский и Богодуховский Никодим, архиепископ Дюссельдорфский Лонгин, епископы Истринский Арсений, Подольский Виктор. Перед

началом молебна Святейший Патриарх обратился к собравшимся со словом. Он, в частности, сказал:

*Священный Синод нашей Церкви создал специальную комиссию по ликвидации последствий чернобыльской аварии. Мы помним день этой трагедии. И сегодня, в ее пятую годовщину, мы со всеми верующими совершаем молебное пение Гос-*

*поду Богу и просим, чтобы Господь отвратил праведный гнев Свой, помог выжить, сохранить детей, которые страдают от последствий аварии, и помог преодолеть беду.*

Богослужение Святейшего Патриарха Алексия и его слово получили отражение в программе «Время» Центрального телевидения, о них сообщалось в прессе.



Святейший Патриарх Алексий II в сослужении иерархов совершает молебен в Богоявленском патриаршем соборе о здравии пострадавших от чернобыльской аварии

# Святая Пасха в патриаршем соборе

В дни Страстной седмицы Святейший Патриарх Алексий II совершал богослужения в патриаршем Богоявленском соборе. 3 апреля 1991 года, в Великую Среду, в сослужении епископа Истринского Арсения совершил литургию Преждеосвященных Даров, после которой, поздравив причастников, сказал: *Всем вам передаю благословение от*

*Живоносного Гроба Господня, перед которым мы молились во время нашей паломнической поездки в Иерусалим, молитвенно вспоминая всю нашу всероссийскую паству, Отечество наше, народы Земли нашей, прося у Господа умиротворения сердец человеческих.*

4 апреля, в Великий Четверг, Святейший Патриарх совершил Божественную литургию в сослужении епископов Истринского Арсения и Подольского Виктора. После Великого входа Святейший Патриарх совершил чин мироосвящения.

Вечером того же дня Святейший Патриарх совершил в сослужении епископа Арсения утреню с чтением двенадцати страстных Евангелий. По окончании богослужения Святейший Владыка сказал: *Сегодня мы слышали двенадцать Евангелий Страстей Господних и прошли за Господом до Голгофы, до Креста и до крестной смерти Сына Божия за спасение мира. Не раз мы повторяли слова благоразумного разбойника: Помяни мя, Господи, когда приидеши в Царствие Твое (Лк. 23, 42). Каждый из нас должен осознать, что за наши грехи принял Господь вольные страдания. И Его крестными страданиями, пролитой на Кресте бесценной Кровью осуществлено искупление рода человеческого. Наша временная земная жизнь является подготовкой к Вечной Жизни. От того, как пройдем мы жизненный путь, зависит и ответ на Суде Господнем. Дай Бог, чтобы жизнь наша была прожита по-христиански, исполнена добрых дел, чтобы каждый из нас получил добрый ответ на Суде Господнем. Да поможет Господь пройти нам путь жизни с честью и достоинством.*

5 апреля, в Великую Пятницу, Святейший Патриарх совершил днем вынос Святой Плащаницы, а вечером — утреню с чином погребения Спасителя. 6 апреля, в Великую Субботу, Его Святейшество в сослужении епископа Арсения совершил Божественную литургию.

7 апреля Пасхальная утреня и первая Божественная литургия со-

вершена Святейшим Патриархом в сослужении архиепископа Корсунского Валентина и епископа Истринского Арсения. Первые пасхальные богослужения полностью транслировалось из Богоявленского собора по Всесоюзному радио и телевидению. На богослужении присутствовали Председатель Верховного Совета РСФСР Б. Н. Ельцин, Премьер-министр СССР В. С. Павлов, депутаты Моссовета. В 23 часа 45 минут при пении стихир «Воскресение Твое, Христе Спасе...» под праздничный перезвон начался крестный ход, который возглавил Святейший Патриарх. Тысячи свечей зажглись в руках верующих. Ровно в полночь в соборе впервые прозвучало патриаршее пасхальное приветствие: *Христос воскрес!* — на которое множество голосов отозвалось: *Воистину воскрес!* По окончании литургии, обращаясь к прихожанам собора и многомиллионной теле- и радиоаудитории, Его Святейшество сказал: *Молитвенно желаю всем вам в радости приветствовать пасхальный праздник Пасхи. Святой апостол Павел говорит: Если Христос не воскрес, то и проповедь наша тщетна, тщетна и вера ваша (1 Кор. 15, 14). Мы в праздник Светлого Христова Воскресения ощущаем радость о воскресшем Господе Спасителе. Ею мы живем, она помогает нам переносить трудности и скорби. Носителем пасхальной радости был преподобный Серафим Саровский, святые мощи которого находятся в нашем кафедральном соборе. Каждого приходящего к нему он встречал словами: «Радость моя. Христос воскрес!» Да дарует и нам Господь быть носителями этой пасхальной радости о воскресшем Господе Спасителе. Я приветствую вас вечно живым, идущим от апостольских времен приветствием, которое радует и волнует наши сердца: Христос воскрес!*

На второй день Пасхи, 8 апреля, Святейший Патриарх Алексий совершил Божественную литургию в Успенском соборе Московского Кремля. Его Святейшеству сослужили митрополиты Крутицкий и Коломенский Ювеналий, Воронежский и Липецкий Мефодий, архиепископ Корсунский Валентин, епископы Филлиппопольский Нифон (Антиохийский Патриархат), Можайский

Святейший Патриарх Алексий II за пасхальным богослужением в Богоявленском патриаршем соборе 7 апреля 1991 года





Митрополит Крутицкий и Коломенский Ювеналий поздравляет Святейшего Патриарха Алексия II с Пасхой Христовой 8 апреля 1991 года

Григорий, Истринский Арсений и Подольский Виктор. После литургии состоялся крестный ход, во время которого Святейший Патриарх обратился к верующим с пасхальным поздравлением:

*Я сердечно поздравляю всех вас со светлым, радостным праздником Христова Воскресения. От Живоносного Гроба, где Господь судил мне молиться, я хочу передать всем вам радость о воскресшем Господе Спасителе нашем. Пусть будет на душе у вас светло, радостно и торжественно, как светел, радостен и торжественен праздник Пасхи Христовой. С воскресшим Господом Спасителем мы должны превозмочь все трудности и испытания. С праздником! Христос воскрес!*

На богослужении в Кремле присутствовали депутаты Моссовета, представители творческой интеллигенции, прихожане московских храмов.

Вечером в Богоявленском патриаршем соборе состоялось традиционное пасхальное поздравление Святейшего Патриарха. После вечернего богослужения, за которым Его Святейшеству сослужили митрополиты Крутицкий и Коломенский Ювеналий, Волоколамский и Юрьевский Питирим, Воронежский и Липецкий Мефодий, архиеписко-

пы Корсунский Валентин, Дмитровский Александр, епископы Можайский Григорий, Истринский Арсений и Подольский Виктор, митрополит Ювеналий прочитал Пасхальное послание Святейшего Патриарха Алексия. Затем митрополит Ювеналий обратился к Святейшему Патриарху со словом поздравления:

Ваше Святейшество! Христос воскрес! С этим приветствием не только те, которые собрались в Вашем соборе, архипастыри, пастыри и многочисленные Ваши духовные чада обращаются к Вам, но мысленно по всему лицу нашей Святой Руси православные христиане

и чада нашей Церкви в рассеянии сущие, члены Священного Синода, представители синодальных учреждений, святые обители, Духовные школы — вся Полнота нашей Церкви мысленно предстоит перед Вами, обращая к Вам это всепобеждающее, всерадостное пасхальное приветствие. И я имею радость и честь святые чувства их вложить в свои уста, обращая к Вам это праздничное поздравление.

Обычно, Ваше Святейшество, приветствуя Предстоятеля Церкви, мы несем ему все наши радости, а больше — скорби и заботы. Но сегодня мне хотелось бы сделать исключение по многим причинам: во-первых, потому что Вы, входя во всю глубину патриаршего управления, больше, чем кто-либо из нас, знаете все нужды нашей Церкви, знаете те заботы, те тревожения, которыми живет вся Ваша паства и наша страна. Я не буду об этом говорить, потому что, встречая Пасху Господню, мы свято верим, что Спаситель мира Сам по молитвам Церкви может это уврачевать. Именно об этом размышляя, святой Иоанн Златоуст восклицал: «День Воскресения Господа нашего Иисуса Христа — основание мира, начало примирения, прекращение вражды, разрушение смерти, поражение дьявола». Мы верим, что Вашими святыми молитвами Воскресший Господь даст все



Его Святейшество принимает поздравления с Пасхой Христовой от московского духовенства

эти блага нашей Святой Церкви и нашей любимой Родине.

Но сегодня, помимо великих праздников, — Ваша первая патриаршая Пасха. К этому дню Вы подошли особым способом и через это усугубили всецерковную радость. Накануне Своей первой патриаршей Пасхи Вы возжелали посетить Святой Град Иерусалим, поклониться Живоносному Гробу Господню и всем святыням, связанным с Рождением, жизнью, проповедью, крестными страданиями и Воскресением Господа нашего Иисуса Христа.

Мне на всю жизнь запомнился рассказ одного монаха Святогробского братства, когда после ночной службы у Гроба Господня он в простоте сердца сказал: «Господь на земле оставил два Евангелия — одно письменное, а другое в Святой Земле, где каждый камень проповедует Христа. И никогда не изгладится с лица земли это Святое Евангелие, эта проповедь о живом Боге». Вот почему, Ваше Святейшество, мне не хочется сегодня говорить о том, что многим уже по-человечески надоело, от чего сердца людей исполняются болью. Люди тянутся к Богу. Не случайно они сегодня заполнили этот великолепный собор. Они хотят слышать Слово Божие, они хотят получить ответ от Бога на свою молитву. И Вы, благодатно овеянный поклонением святым местам, как бы приникший к этому второму Евангелию, можете нести нам новое утешение, новое вдохновение, новую проповедь, которая укрепит и возродит наши сердца.

Ваше Святейшество, по церковному обычаю, как наше свидетельство о глубокой вере в Воскресшего Господа примите это пасхальное яйцо с просьбой Ваших святых молитв. Христос воскрес!

В ответном слове Святейший Патриарх Алексий сказал: *Ваше Высокопреосвященство, дорогой Владыка митрополит! Сердечно благодарю Вас за слова пасхального поздравления. Недавно я посетил Святую Землю, и священные воспоминания о совершенных там богослужениях живы во мне. В памяти живы священные минуты богослужения в ночь на Лазареву субботу на Живоносном Гробе Господнем, когда*

*мы за неделю до праздника Светлого Христова Воскресения ощутили радость Святой Пасхи, радость о воскресшем Господе Спасителе нашем. В пятницу, на шестой неделе Великого поста, я совершил литургию Преждеосвященных Даров в Вифлеемской пещере, где родился Спаситель мира. В субботу мы совершили путь от Вифании до Иерусалима, а утром в Лазареву субботу прошли крестным ходом из Вифании к пещере праведного Лазаря. В день праздника Входа Господня в Иерусалим в совместном служении с Патриархом Диодором мы совершили Божественную литургию в храме Воскресения Христова. А в понедельник — литургию Преждеосвященных Даров на Голгофе, где Господь пролил Свою бесценную Кровь за спасение мира. И вот с этими бесценными воспоминаниями мы возвратились на Родину, возвратились, чтобы, пережив дни Страстной седмицы, дни страданий Спасителя, встретить светлый день Пасхи Христовой. И от Живоносного Гроба Господня мне хочется всем вам принести радость о воскресшем Господе Иисусе Христе, радость, которой живет православный верующий человек.*

*За первые десять месяцев своего патриаршего служения я не совершал никаких выездов за рубеж. Паломническая поездка к Живоносному Гробу Спасителя стала первой. Мы молились от всей Полноты Святой Церкви о нашем народе и Отечестве; мы взяли с собой по просьбе верующих огромное количество записок с именами живых и усопших*

*и прочитали их на Святой Земле.*

*Нелегкие дни приходится переживать всем нам: стране, народам Земли нашей, Святой Церкви. Но мы верим, что Господь не оставит нас. На каждом из нас лежит долг служения Церкви Христовой, своему народу. Этот долг мы должны исполнять, укрепляемые благодатью Господней, благодатным покровом и заступничеством Пречистой Богоматери и святых угодников Божиих.*

*Во второй день праздника Рождества Христова я говорил о том, что Господь, посылая нам скорби, дает и радость, и на вечерне я сообщил о втором обретении мощей преподобного отца нашего Серафима, Саровского чудотворца. Сегодня я могу сообщить об обретении мощей святителя Иоасафа, епископа Белгородского. Его мощи находятся в Казанском соборе города на Неве. В 1970-е годы они должны были быть уничтожены, но руки добрых людей их спрятали на чердаке собора. Один из этих людей сегодня жив и указал место, где были сокрыты мощи. После освидетельствования мощей мы можем сообщить о том, что это подлинные мощи святителя Иоасафа. Вот так Господь посылает нам духовные радости и утешения в годину скорбей и испытаний.*

*Сейчас у Церкви есть большие возможности проповедовать слово Божие, просвещать народ светом Евангелия, совершать Таинства, призывать людей к милосердию, добру, к умножению любви. Я сердечно благодарю Вас, Высокопреосвященнейший Владыка митрополит,*



Премьер-министр СССР В. С. Павлов и Председатель Верховного Совета РСФСР Б. Н. Ельцин с супругами на пасхальном богослужении в Богоявленском патриаршем соборе

и в Вашем лице членов Священного Синода, епископат, клир града Москвы, представителей синодальных учреждений, обителей нашей Святой Церкви и приходов за поздравления и молитвенно желаю всем вам сил, щедрой помощи Божией в служении Церкви Христовой. Да поможет воскресший Господь всем нам осуществить наше служение с честью и достоинством. Христос воскрес!

Под пение соборным хором пасхальных песнопений до позднего вечера поздравляли Святейшего Патриарха с праздником сослужившие ему архиереи, клирики московских храмов, сотрудники синодальных учреждений, многочисленные верующие. Каждого из подходивших Святейший Патриарх благословлял иконкой «Воскресение Христово» с надписью на обороте: «Благословение Святейшего Патриарха Московского и всея Руси Алексия II. Освящена во время пребывания в Святом Граде Иерусалиме 27—31 марта 1991 г. на Гробе Господнем».

В тот же день поздно вечером Святейший Патриарх Алексей прибыл в Троице-Сергиеву Лавру, в Троицком соборе совершил молитву и приложился к святым мощам Преподобного Сергия. Здесь же Его Святейшество встретили наместник

Лавры архимандрит Феогност с братией.

На следующий день, 9 апреля, во вторник Светлой седмицы, Святейший Патриарх посетил Свято-Троицкую Сергиеву Лавру. Божественную литургию в трапезном храме Его Святейшество совершил в сослужении епископа Арсения. Во время богослужения состоялись хиротонии: иеродиакона Георгия во иеромонаха и монаха Максима во иеродиакона. Во время крестного хода Святейший Патриарх обратился к молящимся со словом:

*Дорогие отцы, братья и сестры! Поздравляю вас с праздником светлого Христова Воскресения! Молитвенно желаю вам радости о воскресшем Господе Спасителе. Храните эту радость в своем сердце, живите, укрепляйтесь ею в трудностях и скорбях. Воскресший Господь дает нам силы переносить все испытания. Он призывает нас к духовной радости в это трудное и беспокойное время. Мы были свидетелями обретения мощей преподобного Серафима Саровского. Вчера я объявил о том, что обретены мощи и святителя Иоасафа, епископа Белгородского. Он связан с Троице-Сергиевой Лаврой, ибо три года был здесь наместником и много потрудился в*

*этой святой обители. Его мощи, обретенные в городе на Неве, будут перенесены в Москву, а затем в Белгород, где он совершал свое епископское служение. Господь послал нам еще одну духовную радость. И мы вместе с апостолом Павлом можем сказать: Все могу во укрепляющем мя Господе Иисусе. Я желаю всем вам радостного, светлого праздника Пасхи Христовой и приветствую вас вечно живым, идущим с апостольских времен приветствием: Христос воскрес!*

После богослужения Святейший Патриарх возглавил праздничную трапезу с братией святой обители. От имени лаврской братии Святейшего Патриарха Алексия с праздником Пасхи поздравил наместник архимандрит Феогност. В ответном слове Его Святейшество выразил благодарность за слова поздравления, рассказал о паломнической поездке в Святую Землю и просил молитв в связи с предстоящим официальным визитом к Вселенскому Патриарху Димитрию I в Стамбул.

На прощание Святейший Патриарх Алексей каждому присутствовавшему иноку подарил по иконке Воскресения Христова, освященной на Гробе Господнем.

## Наречение и хиротония архимандрита ВИКЕНТИЯ (Мораря) во епископа Бендерского

Постановлением Святейшего Патриарха Алексия II и Священного Синода от 20 июля 1990 года епископом Бендерским, викарием Кишиневской епархии, определено быть архимандриту Викентию (Морарю), насельнику Троице-Сергиевой Лавры.

1 сентября 1990 года после всенощного бдения в Христорождественском соборе г. Кишинева Патриарх Московский и всея Руси Алексий II, архиепископ Ясский, митрополит Молдовы Даниил (Румынский Патриархат), митрополиты Ростовский и Новочеркасский Владимир, Одесский и Херсонский (ныне Херсонский и Таврический) Леонтий, архиепископ Кишиневский и Молдавский Владимир, епископы Истринский Арсений и Бельцкий Петр совершили чин наречения архимандрита Викентия во епископа Бендерского, викария Кишиневской епархии.

При наречении во епископа архимандрит Викентий произнес речь: Ваше Святейшество Святейший Владыко и Отец, богомудрые архипастыри и отцы!

Предстоя перед вами в этот неповторимый и волнующий момент моей жизни, я хочу открыть перед вами то, что наполняет мое сердце и волнуется мою душу, хотя и чувствую, что очень трудно говорить в такие минуты.

Когда я впервые услышал определение Вашего Святейшества и Священного Синода, моя душа исполнилась великим трепетом и смущением. В моем сознании появились мысли о большой ответственности архиерейского служения, высоте этого служения, о моем личном недостоинстве и многих моих немощах. Мое душевное смущение усугубилось неожиданностью назначения, ибо я не искал этого служения, не стремился к нему, потому что

не видел в себе соответствующих нравственных и интеллектуальных качеств, необходимых для высокого и ответственного архиерейского служения. Вопреки моей воле было принято это определение. И в этом я вижу перст Божий, вижу волю Божию, ибо, как говорит апостол Павел, *Бог избрал немудрое мира... и уничиженное и ничего не значащее... для того, чтобы никакая плоть не хвалилась пред Богом* (1 Кор. 1, 27—29).

Великие святители Христовы, сильные верой, твердые духом, святые по жизни, и те страшались этого призвания. Что же могу я сказать о себе и чем похвалиться? — Только немощами моими, ибо я юн годами и неопытен.

С глубоким страхом и сознанием своего недостоинства вспоминаю слова апостола Павла, определяющие нравственный облик епископа: *Епископ должен быть непорочен,*

как Божий домостроитель... держащийся истинного слова, согласного с учением, чтобы он был силен наставлять в здоровом учении (Тит. 1, 7, 9). Смогу ли я свое служение Церкви Христовой назвать добрым, могу ли я почитать себя Божиим домостроителем, заслуженно ли принимаю на себя степень епископского служения?

В ответ на эти вопросы вспоминаю свою жизнь, глубоко задумываюсь над ней и вижу больше телесного, чем духовного. Вижу иной закон, противоборствующий закону ума моего и делающий меня пленником закона греховного (Рим. 7, 23).

Могу ли похвалиться глубоким знанием Священного Писания настолько, чтобы это знание даровало силу не только исполнять основы истинного слова, но и наставить других в истинном учении, что является первой обязанностью каждого епископа?

Желающий стать преемником апостолов должен быть готов пить чашу, которую пил Христос, и не помышлять о том, чтобы сесть во славе по правую или по левую сторону от Христа. Но имею ли я дерзновение сказать, что я готов пить чашу епископства. Господи, если возможно, да минует Меня чаша сия; впрочем, не как Я хочу, но как Ты... если не может чаша сия миновать Меня, чтобы Мне не пить ее, да будет воля Твоя (Мф. 26, 39, 42).

Принимаю избрание на епископское служение как волю Божию и твердо верю, что всеобъемлющая благодать Святаго Духа изольется на меня через возложение ваших святительных рук и укрепит на великое служение Церкви Христовой, поможет ходить достойным того звания (2 Фес. 1, 11), к которому я ныне призываюсь. Прошу Вас, Ваше Святейшество, богомудрые архипастыри, возлагая свои руки на недостойную главу мою, вознесите теплые молитвы к Пастыреначальнику Христу, да дарует Он мне мудрость и силу, чтобы право править слово истины.

В эти минуты мое сердце с надеждой на благодатную помощь Божию обращается к Дому Живоначальной Троицы, Лавре Сергиевой, где я принял иноческий постриг, закончил свое богословское образование, где я особенно любил молиться перед святыми мощами великого угодника Божия Преподобного Сергия.

Я очень благодарен Вам, Ваше Святейшество, что по Вашему благословению я сподобился вместе с паломнической группой перед нача-



лом нового моего служения посетить Святую Гору Афон, поклониться святыням этого славного места — удела Царицы неба и земли — и принять благословение многих святынь Православной Греции на мое архипастырское служение.

Уповая на помощь Божию, заступничество Божией Матери, благодатную силу Преподобного Сергия, игумена Радонежского, и всех святых, на Горе Афонской просявших, я молю Бога, чтобы Он не оставил меня в моем служении. Верю и надеюсь, что всесильная десница Божия будет руководить мною в многотрудном служении, дабы мне быть подлинным образцом для верных в слове, в житии, в любви, в духе, в вере, в чистоте (1 Тим. 4, 12).

Усердно прошу Вас, Ваше Святейшество, и вас, богомудрые архипастыри, возлагая свои руки на меня, грешного, испросите у Господа и Спасителя нашего Иисуса Христа, да дарует Он мне дух смиренномудрия и сокрушения о грехах моих, дабы мое служение было непостыдным и непосрамленным, дабы предстать мне пред Престолом Божиим и наследовать Жизнь Вечную.

\* \* \*

2 сентября за Божественной литургией в Христорождественском соборе архиереи, участвовавшие в наречении, совершили хиротонию

архимандрита Викентия во епископа Бендерского.

По окончании литургии, вручая новохиротонисанному епископу архиерейский жезл, Святейший Патриарх Алексей обратился к нему с братским приветствием.

Преосвященный епископ Викентий, возлюбленный собрат наш и сослужитель! Ныне через возложение рук архиерейских принял ты сугубую благодать священства. Велико это Таинство, ибо в нем подаются от Бога нам силы окормлять вверяемую нам паству. Как епископ, ты призван к руководству пастьями и пасомыми, которые ожидают увидеть в тебе исполнителя заповедей Пастыря Доброго — Господа нашего Иисуса Христа.

Промыслом Божиим и изволением Священноначалия Русской Православной Церкви определено тебе быть епископом Бендерским, викарием Кишиневской епархии. Труды архипастырского служения суждено тебе совершать на твоей родине. Это должно подвигнуть тебя на ревностное прохождение поприща епископского. Ты знаешь благочестивый народ Молдавии, знаешь его душу, чаяния и нужды, и здесь Церковь ожидает от тебя благих плодов апостольского служения. С юных лет ты жил Церковью, неразрывно соединив свою судьбу с верой православной. Эта святая вера вселила в народ молдавский твердость духа и взрастила в нем истинно христианское благочестие. Народ и поныне хранит веру, укрепляя в сердцах наших уверенность в будущем. Православие есть средоточие его жизни, смысл бытия в Боге и направляющее на путь, ведущий в вечность.

Много славных деяний совершенно православным народом молдавским за столетия, прошедшие со времени принятия им Святого Крещения. Из своей среды дал он такого подвижника веры и благочестия, как преподобный Паисий Величковский, утвердивший в пределах этой земли оплот Православия — Нямецкую обитель и возродивший иноческое подвижничество на Руси. Вижу, что святая вера жива и поныне в сердцах твоих соотечественников, потому что открывается здесь множество храмов, возрождаются обители, и вновь, как и прежде, Церковь Христова становится духовным светочем для всех.

Тебе предстоит усердно трудиться на сем поприще: укреплять веру святую в душах благочестивых и возвращать ее ростки в приходя-

щих к Богу. Верю, что и твоим участием *Бог воззовет прошедшее* (Еккл. 3, 15) и Молдова будет славна тем, чем соделали ее предки, — землей, живущей Святым Православием и благочестием.

Ты призван днесь быть *домостроителем таин Божиих* (1 Кор. 4, 1). Движимый долгом, обращаю к тебе слово назидания пред лицом тех, кто молится сейчас Господу Богу о даровании им доброго архипастыря. Подвизайся *представить себя Богу достойным, делателем неукоризненным, верно преподающим слово истины* (2 Тим. 2, 15). Будь истинным хранителем апостольских преданий, помни, что *епископ должен быть непорочен, как Божий домостроитель, не дерзок, не гневлив... но страннолюбив, любящий добро, целомудрен, справедлив, благочестив, воздержан, держащийся истинного слова, согласного с учением, чтобы он был силен и настаивать в здравом учении, и противящихся обличать* (Тит. 1, 7—9).

Деланием евангельских заповедей возгревай дар благодати, сообщенный тебе ныне чрез наше руководство; стремись быть во всем примером пастве своей и пастырям, к руководству над которыми ты избран, ибо только тогда явятся благоуспешными и плодотворными твои усилия, если окажешься исполнителем того святого учения, на благоговествование которого ты посылаешься. Доброе свидетельство о тебе многих утверждает надежду нашу, что, поставленный vicарием епископом Кишиневской епархии, будешь ты *путеводителем слепых, светом суущих во тьме, наставником для невежд, учителем младенцев* (Рим. 2, 19—20) и добрым и надежным помощником правящего архипастыря Кишиневской епархии.

Сегодня требуются особое усердие и великая мудрость пастырей, и прежде всего архипастырей, потому что десятилетия забвения благотворных начал веры не прошли бесследно; посему многие недугуют слепотой, стали младенцами в духовной жизни и оказались погруженными в сумрак неведения путей Божиих; оттого человеческие души обуревают опасности впасть в соблазн разделения и вражды.

Никогда не отступай в словах от учения церковного и в делах архипастырского служения от истины, и Господь подаст тебе Свою всемогущую помощь. Блуди *единство духа в союзе мира* (Еф. 4, 3) и любви Христовой; храни непоколе-

бимой верность Православие, ибо в сем залог незыблемости и благоденствия народа твоего; не уставай учить сему и утверждать благочестие церковное; будь верен своему призванию ко спасению многих; помни Пастыря Доброго, пришедшего не для того... чтобы Ему служили, но чтобы послужить... для... многих (Мф. 20, 28), и полагай душу свою за овец твоего стада, которое вручается тебе ныне чрез нас Богом и за которое имеешь дать ответ Пастыреначальнику Христу.

Особую заботу прояви в деле приготовления достойных пастырей для окормления благочестивого народа Божия. Назидай тщательно, дабы ищущие степеней священства были чужды какого-либо порока и имели доброе свидетельство от внешних, нерадивых же исправляй беспристрастно как Божий слуга, и стадо твое пребудет целым и нерасхищенным. Питай пастырей,веряемых тебе, чистым церковным учением, чтобы и они могли право руководствовать верных ко спасению.

Пред тобой — обширное поле для возделывания добрых плодов. Народ, пробужденный к вере, ищет помощи от тех, кто может научить людей благу, и обращается за этим к Церкви. Ныне поэтому не только в храмах возвещается слово Божие, но поистине везде, где только живы человеческие души для Бога: в школах, больницах, домах милосердия, детских домах, местах заключения и собраниях народных. Духовное возрождение общества невозможно без самого деятельного участия Церкви. Твой долг как епископа — указать народу Отчества своего и пастве пути *обновления духа* (Рим. 7, 6).

Верно и неутомимо исполняй возложенные на тебя труды, воспитывая в пастве совершенную преданность Богу, Святой Церкви и действительную созидающую любовь к Отчеству. *В усердии не ослабевай, духом пламеней, Господу служи* (Рим. 12, 11). У тебя будет немало забот: это общий удел пастырей, но *сила Божия в немощи совершается* (2 Кор. 12, 9). В полном уповании на Бога носи воистину *благое иго* (Мф. 11, 30) следования Христу стезей архипастырской — и опытно изведешь силу этих апостольских слов.

Спаситель избрал Своих учеников для благовестия, обещав Свою благодатную всеукрепляющую помощь. Стяжи ее неуклонным исполнением заповеданного, помни, что Христос

Спаситель искупил всех нас ценой Своей Пречистой Крови. Подвиг исповедничества веры православной ожидает и тебя, как и каждого, призванного к служению архипастырскому. Утверждай веру, укрепляй благочестие, возвещай истину, *возгревай дар Божий, который в тебе чрез наше рукоположение; пребывай в том, чему научен и что тебе вверено; переноси скорби, совершай дело благовестника, исполняй служение твое* (2 Тим. 1, 6; 3, 14; 4, 5).

Хочу назиданием апостольским запечатлеть в памяти твоей слышанное: *Пред Богом, все животворящим, и пред Христом Иисусом... завещеваю тебе соблюсти заповедь чисто и неукоризненно, даже до явления Господа нашего Иисуса Христа* (1 Тим. 6, 13—14).

Приими же сей жезл, вручаемый тебе нами как от руки Христовой, в знамение силы и власти святительского служения; проходи сие послушание церковное с мудростью. Да будет жезл этот охраняющим твое стадо и направляющим его ко спасению.

Теперь взойди на это священное место и преподай свое первое архипастырское благословение народу Божию, чающему видеть в тебе образ *доброго пастыря* (Ин. 10, 14) и молящегося о сем ко Христу, Спасителю нашему.

\* \* \*

Епископ Викентий (в миру Виктор Александрович Морарь) родился 4 октября 1953 года в с. Скуляны Унгенского района Молдавской ССР, в семье служащих. По окончании средней школы с 1970 по 1973 год работал слесарем. В 1974 году поступил в Московскую Духовную Семинарию, в 1982 — в Московскую Духовную Академию. В 1981 году пострижен в монашество и рукоположен во иеродиакона, в январе 1982 года — во иеромонаха. С 1982 года нес послушание ризничего в Троице-Сергиевой Лавре. 28 августа 1990 года возведен в сан архимандрита.

## У порога дивеевской тайны

Вот и настало время — исполняются самые загадочные пророчества: мощи преподобного Серафима Саровского, всея России чудотворца, вновь обретают покой в святой обители. И хотя захоронен был великий старец не в Дивееве, а в Сарове, лежать ему надлежит, по собственному предсказанию, именно здесь, в любимом Серафимо-Дивеевском монастыре, куда летом будут торжественно перенесены из Москвы его святые мощи.

Пройдя через подвиг поста и молитвы, искушение смертельной болезнью, достойно свершив подвиги столпничества, молчаливчества и затвора, он в 1815 году по велению Божией Матери взял на себя бремя старческого служения и посвятил оставшуюся жизнь душеспасительному назиданию и руководству ближних.

Именно с этого времени местечко Дивеево с небольшой общиной сестер под руководством матушки Александры постепенно входит в круг попечительства отца Серафима. Еще в своей саровской пустыньке он принимает в числе прочих насельниц Дивеевской общины, наставляет их, благословляет на монашество вдов и девиц, пришедших к нему со всех концов России; дальновидно возлагает на помещиков Мантуровых — Михаила и Елену — «подвиг самопроизвольной нищеты» в самом Богом избранном месте. А выйдя из затвора в 1825 году, великий подвижник получает от Царицы Небесной еще одно указание: основать в Дивееве новую, Мельничную общину монахинь. Вот как повествуется об этом в «Летописи Серафимо-Дивеевского монастыря», составленной в начале века архимандритом Серафимом (Чичаговым; впоследствии митрополит; † 1937): «И Божия Мать, ударив землю жезлом так, что искипел из земли источник фонтаном светлой воды, сказала ему: «Зачем ты хочешь оставить заповедь рабы Моей Агафьи — монахини Александры? Ксению с сестрами ея оставь, а заповедь сей рабы Моей не только не оставляй, но и потщись вполне исполнить ее; ибо по воле Моей она дала тебе онучу. А Я укажу тебе другое место, тоже в селе Дивееве, и на нем устрой эту обетованную Мною обитель Мою. А в память обетования, ей данного Мною, возьми с места кончины ея из общины Ксении восемь сестер...» И указала, как обнести это место канавою и валом, и с сих восьми сестер повелела ему начать обитель сию Ее четвертого вселенскаго жребия на земле, для которой приказала сначала из саровского леса ему срубить двухпоставную ветряную мельницу и кельи первыя, а потом по времени соорудить в честь Рождества Ея и Сына Ея Единороднаго, двухпрестольную церковь для сей обители...» (Летопись Серафимо-Дивеевского монастыря / Сост. архимандрит Серафим (Чичагов). СПб., 1903, с. 182).

Ревностно выполняя указание Божией Матери, отец Серафим купил землю для небольшой Мельничной девичьей общины, построил на ней мельницу и кельи и дал первым ее насельницам новый устав и правила, еще нигде, ни в одной обители не существовавшие, поскольку дарованы они были свыше — самой Богородицей, взявшейся быть всегдашней Игуменьей этой обители. И окружил это место канавою, в точности следуя словам своей Повелительницы Небесной. Непростая эта была канавка, о ней рассказывала своим сестрам монахиня Капитолина: «...потому она так вырыта, что это та самая тропа, где прошла Царица Небесная, взяв в удел Себе обитель. Тут стопочки Царицы Небесной прошли! «Стопочки Царицы Небесной, матушка! — так бывало и задро-

жит весь (отец Серафим. — *Ред.*), как это и говорит-то. — Она, Мать-то Божия, все это место обошла, матушка! Вы и землю-то, когда роете, не кидайте так и никому не давайте, а к себе же в обитель, в канавку-то и складывайте! И скажу тебе, матушка, кто канавку с молитвой пройдет да полтора молитв Богородице прочтет, тому все тут: и Афон, и Иерусалим, и Киев!» — «На что, говорю, нам канавка, ограда бы лучше, батюшка!» — «Глупая, глупая! — говорит. — На что канавку? Когда век-то кончится, сначала станет антихрист с храмов кресты снимать да монастыри разорять и все монастыри разорит! А к вашему-то подойдет, а канавка-то и станет от земли до неба, ему и нельзя к вам взойти-то, нигде не допустит канавка, так прочь и уйдет!» (Там же, с. 258).

Почти ничего не сохранилось до наших дней от Мельничной общинки, кроме водокачки, в которой устроена прачечная... Были уничтожены и сестринские кельи, и церковь Преображения Господня, и сама мельница. Тот, кто засыпал канавку, желал навсегда стереть с лица земли небесное деяние Матери Господа нашего. На этой благословенной земле устроили детский интернат и школу, утверждая в юных умах и душах сомнительные ценности мира сего.

И все же канавка сохранилась. И по ней почти каждый день с четками в руках проходят богомольцы, вычитывая сто пятьдесят раз *Богородице Дева, радуйся...* Ориентиром им служат полутораревковые дубы, посаженные когда-то вдоль канавки. Из поколения в поколение, от одного старожила к другому передается этот дивный путь Царицы Небесной. И теперь уже никому не стереть его в памяти человеческой. Даст Бог, придет время — и благодарные руки вновь отроют канавку и обсадят ее кривовником, как было встарь. И в ее черте соберутся верные православные люди, дабы почтить избранника Божия Серафима.

А пока границу Девичьей общины беспрестанно пересекают во всех направлениях все, кто хочет, — часто без молитвы, без крестного знамения, без сердечного трепета. Позаботиться предстоит не только о канавке. Перед Русской Православной Церковью, да и всем христианским миром стоит задача восстановления Серафимо-Дивеевского монастыря. Единственный ныне действующий здесь Троицкий собор готовится принять вскоре мощи преподобного Серафима. Службы начались в нем весной прошлого года.

Рака с мощами будет скорее всего установлена у левого столпа средней части храма. А у правого встанет резной киот с иконой Божией Матерью «Умиление». «Радость всех радостей» — так именовал ее отец Серафим в своей саровской пустыньке. По воле Божией эта чудотворная икона была сохранена и теперь займет положенное место в храме. На нее особо уповал отец Серафим и незадолго до своей кончины много раз говаривал дивеевским сестрам, посещавшим его келью: «Поручаю и оставляю вас на попечение вот этого образа Царицы Небесной» (Там же, с. 442).

Священной реликвией храма являются и вещи преподобного: железный крест, кожаные рукавицы, поручь и кусочек мантии, вероятно той самой, о которой в летописи говорится, что она обладает способностью исцелять трудноизлечимых детей. Целый ряд вещей преподобного Серафима Саровского после его кончины были взяты в частные руки как памятные реликвии: два портрета, кувшины, топорик, рясы, Евангелие, мед-



ный и железный кресты, волосы с головы, выпавшие во время болезни, камни, на которых преподобный Серафим совершал свой великий подвиг, келья ближней пустыни...

К великому сожалению, не все уцелело и осталось на родине в годы гонений на Церковь. Один из портретов преподобного теперь находится в Америке. Келейку, как и столпные камни, разобрали по кусочкам многочисленные паломники. Неизвестна участь топорика, опираясь на который отец Серафим ходил из Сарова в Дивеево. Исчез и медный крест. Но, верим, пусть рано или поздно, но все эти вещи силою Духа Святого объявятся в надлежащем месте. Об этом свидетельствует история, приключившаяся с другим портретом преподобного. Ее рассказала сестра Антонина из Троицкого собора Дивеева.

Портрет этот оказался на сохранении у инокини Ирины, живущей под Арзамасом. Она по какой-то причине долго не хотела брать его к себе. И однажды во сне ей явился сам преподобный и настойчиво потребовал взять к себе этот портрет. Проснувшись, видит Ирина: портрет уже проносятся к ней в калитку двое незнакомец... Но на этом чудеса не кончились. Как-то раз в ее дом проникли воры, похитили вещи, иконы, портреты. А этот портрет незаметно выпал из нечестивых рук у самой входной двери! По Дивееву ходят и другие не менее поучительные рассказы, приключившиеся с лампадой, распрятием, с иконой Божией Матери «Знамение». Святыней в полном смысле слова должна считаться каждая пядь земли Дивеевской обители, каждый ее предмет.

Вблизи Троицкого собора мертво и грандиозно возвышается совершенно пустой и поруганный «Новый» собор. Это тот самый храм, о котором предрекал преподобный Серафим матери Евпраксии, сподобившейся вместе с ним видеть Богородицу: «Тот, матушка, на диво будет собор! Подойдет антихрист-то, а он весь на воздух и поднимется, и не сможет он взять его. Дстойные, которые взойдут в него, останутся в нем, а другие хотя и взойдут, но будут падать на землю. Так и не сможет достать вас антихрист-то; все равно как в Киеве приходили разбойники, а церковь-то поднялась на воздух; достать-то они ее не могли. Так вот и собор ваш, и канавка поднимутся тоже до неба и защитят вас, и не сможет ничего вам сделать антихрист! И при том соборе время придет такое у вас, матушка, что Ангелы не будут поспевать принимать души, а вас всех Господь сохранит, только три из вас примут мученье, трех антихрист замучит!» (Там же, с. 454).

Сбывается сегодня предсказание о Казанском соборе, который батюшка Серафим не разрешал называть приходским, наперед зная, что быть ему монастырским. И хотя монастыря еще нет в полном смысле слова, так как сестрам негде жить, Казанский зимний собор уже частично возвращен Серафимо-Дивеевской обители, получена верхняя передняя его часть — церковь Рождества Христова; там уже сделан ремонт и идут занятия воскресной школы.

Для чего мы приводим эти подробности? В Казанском соборе, а именно в церкви Рождества Богородицы, расположенной под Христорожественской церковью, по пророчеству избранника Царицы Небесной со временем обретут покой мощи преподобного Серафима.

Хорошо известна была насельникам Дивеевской обители одна из заповедей преподобного, касающаяся этих храмов: дабы неугасимо горели в них свеча и лампада — одна перед иконой Спасителя в церкви во имя Рождества Христова, другая пред ликом Богоматери в посвященной Ей нижней церкви. А кроме того, запове-

дано было сестрам денно и ночью читать Псалтирь, а в воскресенье перед литургией служить Параклис Божией Матери. «Она же вечно будет питать вас! И если эту заповедь мою исполните, то все хорошо у вас будет, и Царица Небесная никогда не оставит вас. Если же не исполните, то без беды беду навивете», — говорил своим чадам угодник Божий.

Как известно, монахини новой общины неукоснительно соблюдали все заповеди своего духовного наставника. Принимали в Мельничную общину только девиц, в отличие от Казанской общины матушки Александры. И девиц же ставили на все начальнические должности: настоятельницы, благочинной, казначей, не говоря уже о клиросных послушаниях. По совету отца Серафима приобщались Святым Христовых Таин во все четыре поста и двенадцатые праздники, а по возможности и чаще. Строго исполняли новый молитвенный устав, предписанный Самой Матерью Божией. И паче всего старались беспрекословно повиноваться своему Священноначалию. «Монах только тогда и монах, когда, как лапти, будет всеми отбит и отрепан», — говаривал им отец Серафим. И все же по смерти преподобного немало горя испытала его «конопля Дивеевская». Видно, так нужно было Господу — провести духовных чад Матери Божией через голод, холод, унижения и гонения; закалить их бедами в огне веры Христовой.

Постепенно появляются в стенах Серафимо-Дивеевского монастыря будущие насельницы: стоят на клиросе, прислуживают в храме, готовят пищу паломникам. А живут пока по домам. Большая часть сохранившихся помещений монастыря пока, к сожалению, используется для чисто мирских нужд.

Покаяться и причаститься Христовых Таин в этом избранном Богом месте приезжают в Дивеево паломники со всех концов нашей земли. Монастырская обитель гостеприимно открывает им двери. Богомольцам готовят горячие обеды во временно устроенной при храме столовой, предоставляют ночлег в церковном доме. Настоятель Троицкого собора отец Игорь надеется, что к июлю основные работы по реставрации и благоустройству действующего монастырского храма будут закончены. Будет также в значительной степени отреставрирован и «Новый» собор. Предполагается заложить гостиницу для паломников на пятьсот мест и добиться наконец возвращения Церкви храма Рождества Богородицы.

Трудно представить себе, что будет в Дивеево с прибитием сюда святых мощей преподобного старца.

Трудно постичь сокровенный смысл предстоящего события. Несомненно одно: православные люди стоят на пороге раскрытия «великой дивеевской тайны» святого чудотворца и молитвенника. Эту тайну преподобный приоткрыл Н. А. Мотовилову, а в пересказе С. А. Нилуса и отца Павла Флоренского она стала известна всем. Согласно пророчеству преподобного Серафима, он должен однажды перейти из Сарова в Дивеево, дабы проповедовать там всемирное покаяние. Мотовилов пишет в своих записках, что великий старец открывает в Дивеево четверо мощей, прежде чем ляжет среди них пятым. И тогда именно «настанет и конец всему...».

Это пророчество преподобного Серафима заставляет нас глубоко задуматься о грядущих событиях и со всей тщательностью готовить себя к их последствиям. Тайное пока остается тайным. И каково значение четвертого вселенского жребия Божией Матери на земле, открытого Пречистой своему избраннику? Бог весты!.. Опираясь на свой грешный разум, мы не можем ответить на этот судьбоносный для православного мира вопрос.

Геннадий АРХИПОВ

## Архиепископ Иувеналий

Трудные, страшные, голодные годы начала 20-х — середины 30-х в памяти многих пожилых рязанцев остались светлыми, содержательными, давшими духовный импульс и опору для всей последующей жизни. Во главе Рязанской епархии стоял тогда Владыка Иувеналий (Масловский).

Архиепископ Рязанский и Шацкий Иувеналий (в миру Евгений Александрович Масловский) родился 15 января 1878 года в городе Ливнах Орловской губернии в дворянской семье. Там же учился в гимназии. О его школьных годах рассказывают, что и тогда он уже отличался от своих сверстников: если у одного гимназиста лежал в столе роман или сборник стихов, то у Жени Масловского — Евангелие.

В 1900 году Евгений поступает в Казанскую Духовную Академию и в следующем году принимает монашеский постриг. В 1903 году, окончив Академию кандидатом богословия, указом Святейшего Синода он назначается преподавателем гомилетики в Псковскую Духовную Семинарию, где сближается с иеромонахом Алексием (впоследствии Святейшим Патриархом).

Спустя три года иеромонаха Иувеналия назначают настоятелем Спасо-Елеазарова Великопустынского монастыря Псковской епархии с возведением в сан игумена. В 1910 году архимандрит Иувеналий возглавляет Юрьев-Новгородский первоклассный монастырь.

24 августа 1914 года архимандрит Иувеналий митрополитом Петроградским Владимиром (Богоявленским; † 1918) и другими членами Священного Синода хиротонисан в Троицком соборе Александро-Невской Лавры во епископа Каширского, викария Тульской епархии. В 1923 году возведен в сан архиепископа и назначен Курским и Обоянским. В 1924 году «за антисоветскую пропаганду» Владыка Иувеналий сослан на Соловки.

В 1928 году, когда Владыка, умудренный годами ссылки, прибыл в Рязань прямо из Соловков, за его плечами был опыт управления двумя епархиями. Поселился он в небольшом, сохранившемся до сих пор сером домике, часть которого занимали его келейник и прислуга — матушка Екатерина, глубоко преданная Владыке.



Святитель был человеком высокообразованным, щедрой души, к которому можно было прийти в любое время, он принимал всех с любовью, каждый получал у него утешение. Когда он служил, его молитвенная настроенность передавалась верующим, которые не просто присутствовали на литургии, но становились ее подлинными участниками. Глубокой ночью люди спешили в Иерусалимский храм, где по благословению Владыки Великим постом совершались по-монастырски полунощницы. И как бы долго ни длилось богослужение, прихожане не замечали ни времени, ни усталости, а вскоре по окончании вновь спешили в собор, куда архиерей должен был прибыть на Преждеосвященную литургию.

В собор Владыка ездил обычно на белой лошади, которая сама знала дорогу в храм. Часто верующие приходили еще до приезда Владыки и, собравшись у храма, вглядывались вдаль. Но вскоре кучеру запретили возить архиерея, и Владыка стал, прихрамывая, ходить пешком. (Хромать Владыка стал после Тульской тюрьмы.) Высокий, величественный, с окладистой седеющей бородой, в черной рясе и черном клобуке, он большей частью шел в сопровождении детей — храмы в то время посещало еще много молодежи.

Подстать архиепископу было и рязанское духовенство. Хор духовенства, который собрал Владыка, превосходил «правые» хоры собора и всех приходских церквей. За всеобщими бдениями стихир пелись на глас, обязательно с канонархом, так что содержание их, все до последнего слова, было понятно молящимся.

Особенно трогательными были великопостные службы: пассии с чтением акафиста Страстям Христовым и пением ирмосов «Волною морскою».

В богослужебный порядок Владыка ввел некоторые новшества. Так, в течение всего Успенского поста ежедневно по вечерам совершались особые длительные службы с пением на два хора канона Божией Матери «Многими содержимь напастьми», чтением акафиста Успению Божией Матери и Евангелия.

После праздника Успения вечером совершался чин погребения Божией Матери с пением стихов из Псалтири и чтением похвальных статей в честь Успения. Впервые при Владыке Иувеналии над плащаницей Божией Матери была сооружена временная деревянная сень, которую рязанцы с энтузиазмом украшали ветками клена и белыми астрами. Завет Владыки «сохранить наши умиленные Успенские моления» сохраняется в Рязани и по настоящей день.

Глубоко чтит архиепископ Иувеналий святителя Василия Рязанского и все время пребывания в Рязани часто служил ему молебны, а воскресными вечерами совершал в Вознесенском храме молебны нараспев перед Казанской иконой Божией Матери.

В престольные праздники Владыка служил в каждом храме Рязани — Благовещенском, Иерусалимском, Вознесенском, Воскресения Сгонного, Николо-Ямском, Троицком, Спаса на Яру, Скорбященском, Лазаревском, Симеона Столпника и других, действовавших в те годы.

В своих проповедях Владыка призывал прихожан к вере и любви ко Господу Иисусу Христу, пострадавшему за нас на Кресте, призывал к покаянию и жизни во Христе.

В одно из воскресений Великого поста Владыка сказал: «Мы должны иметь Божественную любовь потому, что Кто был Господь, пришедший на землю, как не Любовь? Что

лежало в основе пришествия Господа на землю, как не эта Божественная любовь ко всему роду человеческому? И, совершая дело Божественной любви, совершая вечное спасение, этим самым Господь говорит нам, чтобы и мы восприняли в сердце свое эту Божественную любовь, этот двигатель всех добродетелей, приближающий нас к Господу Богу и к Вечной Жизни. Но эту Божественную любовь мы можем только тогда почувствовать в своем сердце и можем только тогда воплотить ее в своей жизни, когда начнем исполнять заповеди Божии. Это вполне понятно. Если мы кого-нибудь любим, то мы стараемся исполнять все то, что он говорит, что он любит, стараемся даже воспринять его обычаи и привычки, даже в мелочах стараемся подражать ему. Точно так же и с любовью к Господу. Если мы любим Господа, то мы должны воспринять все то, что Он говорил о вечном спасении, а для достижения этого вечного спасения, для достижения блаженной жизни Он звал нас исполнять Его Святой Закон, Его Святые заповеди... Это-то и подаст нам Господь восчувствовать, и не только восчувствовать, но и только понять, но и усвоить в своей жизни, чтобы наши слова не расходились с делом. Раз мы верим в Господа, раз мы сознаем и чувствуем, что Господь совершил великое дело на Голгофе — принес Себя в жертву за спасение рода человеческого, пострадал за всех нас и дал нам возможность воспользоваться плодами Своих страданий, обрести вечное спасение, то мы должны действительно, жизнью своей, своими добрыми делами показать, подтвердить нашу веру и претворить ее в жизнь».

После елеопомазания Владыка обычно выходил в мантию и становился на маленькой кафедре у иконостаса бокового придела, где и молился с прихожанами до конца службы. Потом шел на амвон и благословлял каждого, помня слова Спасителя: «Знаю моих, и мои знают Меня».

Постоянными прихожанами собора были дочь профессора Московского университета и внучка Саввы Морозова Мария Геннадиевна Смольянинова, секретарь Владыки Анна Константиновна Арнольди, дочь помещика, окончившая два факультета университета, бывший генерал Вениамин Дмитриевич Чемякин с женой, Софьей Константиновной, и другие представители местной интеллигенции. Как-то после служ-

бы, пропущенной генералом, Владыка заметил ему: «В прошлую субботу, когда я кадил внутри храма, вместо Вас нашел «пустое место».

В те годы духовенство жило бедно. Практически все церковные доходы уходили на налоги, без конца возраставшие. Соборяне, в большинстве своем состоявшие из старой интеллигенции, как могли материально поддерживали Владыку, хотя и сами жили впроголодь. Бесплатно работали художники: самоучка Вениамин Дмитриевич Чемякин делал митры и украсил раку мощами святителя Василия Рязанского на левом клиросе Христорожественного храма, а его жена вышла вместе с помощницами покров для раки.

В то же время и сам Владыка по мере сил никогда не упускал возможности помочь бедствующим и сиротам.

Не раз приходилось Владыке просить в долг. А матушка Екатерина рассказывала: «Подходит какой-нибудь большой праздник. Надо бы сходить на рынок, Владыка это знает, однако не зовет и денег не дает, значит — нет... Наступает праздник. Пока длится долгое праздничное богослужение, кто-нибудь пирожков принесет, кто-то рыбки, кто-то свежих помидоров. Приготовишь прямо с огня картофельное пюре, и когда Владыка с отцом Евгением приезжают, на столе все свежее и праздничное». «Были приготовлены деньги, — делилась воспоминаниями сестра Владыки Надежда Александровна, — но пришел какой-то сельский батюшка — у него не хватало на налог, брат ему и отдал. Еще кто-то бедствующий пришел — и тому тоже денег дал. И ничего не осталось».

В 1928 году, когда настоятель Иерусалимского храма отец Евгений Климентовский находился в ссылке на Соловках, а матушка его, работая землекопом, бедствовала с пятью детьми, это не ускользнуло от внимания Владыки Иувеналия. Как-то под вечер к ней по поручению Владыки пришел келейник отец Евгений, чтобы снять мерку с ножки младшей девочки, четырехлетней Шурочки, и шить ей зимнюю обувь — «бурочки». Вскоре мягкие, теплые, синего цвета «бурочки» были готовы.

Таким и запомнили Владыку Иувеналия рязанцы — добросердечным, улыбчивым, с сияющими голубыми глазами, но, главное, были в нем необыкновенная одухотворенность и смирение.

Бывшая псаломщица Борисоглебского собора матушка Анна (она же монахиня Серафима, схимонахиня Василия) вспоминала случай, когда после закрытия монастыря, где жила, пришла к старенькому священнику, отцу Филарету, за советом, куда ей теперь идти. Батюшка посоветовал: «Поезжай в Рязань. Там Владыка Иувеналий — это столп от земли до неба. Я иногда туда приезжаю».

Уже в Рязани матушка Екатерина, прислуживавшая у Владыки Иувеналия, рассказала матушке Анне: «Приехал к Владыке как-то старенький священник из Сарова — отец Филарет. Владыка вышел в коридор встретить его, и оба упали друг другу в ноги, и ни один ни другой не встает первым». Тогда матушка Екатерина, на глазах которой это произошло, произнесла: «Владыка, пожалей старца». И Владыка встал первым.

А в какой-то праздник, когда Владыка служил в соборе, вошла матушка Анна в алтарь. Владыка стоял на горнем месте. Запели Трисвятое, и вдруг она видит необычный свет, который осиял горнее место: Владыка стоял в лучах этого света. Видение также внезапно кончилось. В конце службы Владыка сам давал крест. Когда матушка подошла ко кресту, Владыка сказал ей: «Матушка, умолчи!» Повела она об этом видении лишь незадолго до своей кончины, в 1982 году.

В сентябре 1934 года в Борисоглебском соборе был отслужен молебен по случаю 20-летия епископской хиротонии Владыки Иувеналия.

Отвечая на приветствия собравшихся во множестве священников и прихожан, Владыка говорил: «Я прошу помолиться за меня, чтобы Бог укрепил меня в моей трудной деятельности епископа в такое тяжелое для Православной Церкви время. Я и в дальнейшем буду работать над укреплением православной веры в народе и защитой церкви от разрушения, хотя мне за это уже довелось пострадать».

А за стенами храмов текла в те дни совсем иная жизнь. Союз воинствующих безбожников планирует «безбожную пятилетку», а в 1930 году газета «Правда» публикует указ, по которому сотни тысяч семей «лишенцев» — в основном лиц, принадлежавших к духовному сословию, — были выселены из своих квартир. Священникам отказывают не только в хлебе и крове, но и в

медицинской помощи, выселяют из городов.

В 1935 году приехавший к Владыке священник села Ястребки Сапожковского района Леонид Садовский рассказывал: «Приход очень бедный, весь народ в колхозе. Хлеба по трудодням получили очень мало, сами колхозники живут очень плохо. Церковь верующие колхозники посещать лишены возможности, так как обычно в праздники их выгоняют на работу».

Андрей Прозоров, священник села Саватьмы Ермишинского района, прислал о переводе его в другое село: «Говорят, я являюсь помехой в коллективизации».

Владыка успокаивал священников, советовал жить мирно с советской властью и колхозами. В случае закрытия церквей давал совет подавать ходатайство в вышестоящую инстанцию согласно закону. Одновременно давал указания священникам о том, что «сельские батюшки должны все приказы власти переносить терпеливо, жить в христианской дружбе с народом, хранить православную веру и Церковь».

Акции государства против Церкви тем временем подходили к «победному» концу. Русская Православная Церковь лежала в руинах. Митрополит Куйбышевский и Сызранский Мануил (Лемешевский; † 1968) составил краткие биографии русских православных иерархов, которые собрал в четыре толстых тома. Большую часть биографий 1920—1930-х годов он вынужден был завершать стандартной фразой: «С такого-то года епархией не управлял. Когда скончался и где похоронен — неизвестно...»

В 1935 году арестовали келейника Владыки Иувеналия, отца Евгения, а 22 января следующего года, под Крещение, — и самого архиерея. Его приезда ждали в Скорбященском храме, где он должен был служить, а когда сообщили об аресте, такая скорбь охватила прихожан, что зарыдал весь храм.

Владыку поместили в Таганскую тюрьму. Из протокола допроса: «— Ваши политические взгляды и отношение к советской власти?»

— К советской власти отношусь лояльно, но, как верующий, не могу согласиться с мероприятиями советской власти по насильственному закрытию и ликвидации монастырей, закрытию и разрушению храмов, хотя с юридической точки зрения эти мероприятия вполне законны.

— Следствию известно, что вы

давали указания духовенству о необходимости объединения верующих вокруг храмов, а также вовлекали верующих в борьбу с существующей властью...

— Объединением верующих вокруг храмов и пастырей я преследовал цели защиты церковей от закрытия, не преследуя вовлечения верующих в борьбу с советской властью, причем защиту церковей от закрытия я ставил в связь с существующими на то законами.

— Кого из ссыльных священников и монахов вы устраивали?

— Всех священников и монахов, отбывших наказание за «контрреволюционную деятельность» в лагерях и ссылках и обращавшихся ко мне, я действительно устраивал на приходы в Рязанской епархии.

— Какую цель вы при этом преследовали?

— Я делал это из сострадания, они находились в бедственном положении. Я сам тоже отбывал наказание «за контрреволюционную деятельность», потом был назначен на епархию, поэтому я, учитывая их нужду, принимал к себе на приходы.

— Приведите факты ваших контрреволюционных суждений.

— Не отрицаю, что принимал участие в «контрреволюционных» разговорах на моей квартире с приехавшим ко мне духовенством из епархии и других мест. Мы действительно обсуждали создавшееся тяжелое положение Православной Церкви и духовенства на Украине, где подавляющее большинство храмов закрыто и духовенство лишлось приходов и находится в бедственном положении.

— Признаете ли вы себя виновным в предъявленных вам обвинениях по статье 58 пункт 10?

— В предъявленном мне обвинении виновным признаю себя только в том, что на моей квартире в моем присутствии некоторые из приезжавших священников вели контрреволюционные разговоры (по понятиям того времени.— Авт.).»

На отношении Владыки Иувеналия к печально известному обновленческому расколу проливают свет показания на допросе священника Петра Сурина, настоятеля храма в селе Долгинино под Рязанью, арестованного одновременно с Владыкой. Он показал, что архиепископ «в беседах со мной высказывал недовольство на церковное разделение, говорил, что обновленцы ведут Православную Церковь России к гибели...»

Постановлением Особого Совещания Масловский Евгений Александрович обвиняется в том, что «являлся организатором и вдохновителем контрреволюционной группы духовенства; систематически с духовенством из числа арестованных вел контрреволюционные суждения, давал установки контрреволюционного характера, в частности о переводе Церкви на нелегальное положение, лично сам отслужил панихиду по бывшему русскому царю Николаю II, произнес в церкви речь контрреволюционного содержания во время своего двадцатилетнего юбилея (служения епископом.— Т. В.), разрешал производство тайных постригов, комплектовал в контрреволюционных целях вокруг церкви учащуюся молодежь и т. п., то есть в преступлениях, предусмотренных статьей 58, пункты 10 и 11 УК РСФСР».

По Постановлению Особого Совещания при НКВД СССР 4 апреля 1936 года «Масловский Евгений Александрович за участие в контрреволюционной группе заключен в исправительно-трудовой лагерь сроком на 5 лет. Для отбытия наказания отправлен в Сиблаг (г. Мариинск Кемеровской области)». Большинство священнослужителей и мирян, разделивших участь Владыки, мученически окончили жизнь на бескрайних просторах севера и востока страны. Храмы были закрыты и большей частью разрушены. Из девяноста рязанских храмов оставалась действующей лишь одна кладбищенская церковь, промыслительно посвященная иконе Божией Матери «Всех скорбящих Радосте».

Долго не было вестей от Владыки из ссылки, а когда узнали адрес, переписку с ним, с риском для собственной жизни, стала вести учительница-пенсионерка, бывший секретарь Владыки Анна Константиновна Арнольди. Она же собирала ему посылки.

«...Подъезжаем к Новосибирску,— сообщает Владыка Иувеналий в первой открытке с дороги.— Завтра будем в Мариинске. Настроение у нас бодрое, веселое, радостное...»

Нахожусь я в бараке, занимаю место на нарах. По существующему правилу мне пришлось надеть мирскую одежду и постричь волосы, что сделал Владыка Феофан, бывший игумен в Рязани у Иерусалима. Борода моя осталась в неприкосновенности: здесь ее разрешают носить».

Так началась у Владыки Иувеналия другая «служба» — сторожем

в зернохранилище, счетоводом на ферме...

«Вспоминаю незабываемую Рязань, живу воспоминаниями всего прекрасного, высокого, красивого в лучшем понимании этих слов. За последний квартал, июль-сентябрь, я получил за работу зачет в 30 дней, и, таким образом, срок сидения сокращен на 1 месяц. Меня неожиданно перебросили на центральную усадьбу. Последнее время в конторе мне было трудновато, так как работали мы целый день с 9 часов утра до 12—1 часа ночи, а иногда и до 2—3 часов ночи с часовыми перерывами на обед и ужин. А здесь мы выходим на работу в 7 часов утра и работаем до 7 вечера...»

С терпением и смирением переносил Владыка испытания, никогда не впадая в уныние. «После плетения корзинок я работал на зернохранилище. Там я набивал бочки квашеной капустой и откатывал их, потом рубил капусту, перебирал в подвале гнилую картошку. А теперь наша бригада работает на свежем воздухе. Бригадиром назначен епископ Красноярский Феофан Еланский. Бригада наша единственная заслужила доверие и теперь выходит за ворота с пропуском без конвоя.

Нас перебросили в село Чистюньку на разборку моста, который во время ледохода прорвало, а также на постройку нового, деревянного. Работа тяжелая. Первый день я с бригадой грузил лодки пшеницы. Пришлось таскать мешки по пять пудов — ничего не поделаешь. Конечно, такие, как я, таскали мешок вчетвером на удивление посторонних зрителей...

На второй день я вертел точило, на котором точили топоры, а на третий день уже сам работал с топором. Не удивляйтесь — довольно удачно тесал бревна, хотя и впервые.

...Меня, как старца, определили дневальным в наше помещение. Теперь я подметаю, каждый день мою полы, чищу уборную, караулю вещи своих собратьев. Слава Богу за все. Временами я думаю — а не на даче ли я?

В селе Чистюньке есть хорошая церковь. Есть в ней и служба Божия, но посещать ее нам не велят: не можем мы одни выходить из барака...»

Летом 1937 года Владыку Иувеналия переводят в Томск. «Вчера открыла действие прибывшая к нам судебная комиссия, — сообщает он уже с нового места, — но она по бытовым статьям. Освободила много «бытовиков». По нашим статьям

будет нам на днях врачебная комиссия, а через неделю — особая спецкомиссия, которая пересмотрит наши дела и решит нашу участь. В октябре, как нам объявили, ожидается широкая амнистия».

Открытка 24-я, последняя: «Дорогая Анна Константиновна! Мне здесь хорошо, и люди меня окружают хорошие. Хотя погода стоит хорошая, но приближение осени чувствуется...» (22 августа 1937 года).

На этом переписка обрывается. Уже в 1948 году Анна Константиновна Арнольди направляет прошение Сталину о помиловании архиепископа Иувеналия. «В последний раз он был выслан в лагерь на пять лет, — пишет она, — а продолжает сидеть двенадцать. У него нет близких, родных, поэтому я, тоже семидесятилетняя старуха, бывшая когда-то близка к их семье, осмеливаюсь просить Вас о помиловании этого уже глубокого старца, чтобы он хоть последние дни своей жизни мог провести в условиях свободной жизни и скончаться в христианской обстановке... Блаженны милостивые, ибо они помилованы будут», — заканчивает она свое послание.

Просьба осталась без ответа. Да и не знала Анна Константиновна, что 2 сентября 1937 года Владыка Иувеналий, находясь в Томской исправительно-трудовой колонии, вновь был осужден «как участник контрреволюционной группы» и 13 октября «тройкой» УНКВД по Новосибирской области приговорен к расстрелу. 24 октября 1937 года Владыки не стало.

Место захоронения, как и многих священномучеников, до сих пор неизвестно.

«Неужели я не описывал вам своего знаменательного сна? — спрашивал Владыка в письме, датированном 1937 годом. — Представлялось мне, что я будто бы нахожусь в Москве на заседании какого-то съезда в Кремле среди его членов. И вот председатель этого съезда, известное всем лицо, обратившись в мою сторону, очень вежливо приглашает меня в президиум. И, я поднимаюсь на возвышение и сажусь за стол по указанию его по правую руку рядом с ним. Начинается заседание, и я чувствую, что я не гость, а представитель от духовенства и, как таковой, принимаю такую высокую честь. Председатель во время заседания переговаривается со мной...

И вижу я второй сон. Я захо-

жу в довольно просторную комнату под свежими впечатлениями только что бывшего заседания. В комнате помещаются батюшки и монахи. И я им рассказываю, что удостоился быть на собрании как представитель духовенства, что это важно для нас, что это новое, светлое в нашей жизни. Но братия недоверчиво ко мне относится — не верит счастью. А я говорю, что так будет».

В соответствии с Указом Президиума Верховного Совета СССР от 16 января 1989 года «О дополнительных мерах по восстановлению справедливости в отношении жертв репрессий 30—40-х — начала 50-х годов» архиепископ Иувеналий (Евгений Александрович Масловский) реабилитирован по обоим судимостям 3 июля 1989 года. А оставшиеся в живых 70—80-летние рязанцы продолжают называть себя «иувеналиевскими». Их становится все меньше, но каждый носит в душе образ святителя, посеявшего в их душах на всю жизнь семена добра и любви к Церкви.

Татьяна ВЕСЁЛКИНА,  
Рязань

Материалы о подвижнической жизни и служении архиепископа Рязанского и Шацкого Иувеналия переданы в созданную при Священном Синоде комиссию по канонизации подвижников веры и благочестия.

Поправка: в ЖМП, 1991, № 4, с. 12 подпись под фотографией следует читать: На второй день Рождества в Богоявленский патриарший собор были митрополиты Крутицкий и Коломенский Ювеналий, Волоколамский и Юрьевский Питирим, архиепископ Корсунский Валентин, епископы Тамбовский и Мичуринский Евгений, Филиппопольский Нифон (Антиохийский Патриархат), Можайский Григорий, Истринский и Подольский Виктор, чтобы поздравить Святейшего Патриарха Алексия с праздником.

## Оптинский старец Варсонофий

Декабрь 1891 года. Павел Иванович Плеханков принят в число братьи Предтеченского скита. Настоятелем в то время был архимандрит Исаакий. Скитона начальником и старцем — преемник отца Амвросия иеромонах Анатолий (Зерцалов), который в последние годы жизни старца Амвросия помогал ему в духовном окормлении монашествующих и мирян. На Павла Ивановича отец Анатолий оказал огромное влияние, и в духовном руководстве впоследствии старец Варсонофий старался следовать своему первому наставнику.

Простотой обращения скитона начальник напоминал первого оптинского старца Леонида. Отец Анатолий не мог терпеть лицемерия и лести, любил прямоту и откровенность и сам был очень искренен. Однажды он сказал, что 17 лет просил у Господа простоты и ради людского мнения не может от нее отказаться. Отец Анатолий был очень добрым, милостивым и сострадательным.

Отец Анатолий имел особый дар внутренней молитвы. Старец Амвросий как-то сказал, что скитона начальнику отцу Анатолию «дана такая молитва и благодать, что единому от тысячи дается, то есть умосердечная молитва».

Павел Иванович обращался за духовным руководством к отцу Анатолию. И уже сам будучи старцем, с неиссякаемой любовью вспоминал, как общение с отцом Анатолием помогло ему бороться с искушениями и унынием. Отец Никон (Беляев) записал одно из воспоминаний отца Варсонофия: «Приду, бывало, я к великому старцу отцу Анатолию. Скажешь ему про свои скорби: «Тяжело было даже идти к Вам, насили дошел, а помысел еще говорит: «Зачем тебе батюшку беспокоить, не ходи». — «Ну а теперь?» — «Теперь легко, словно гора с плеч свалилась...» — «Да, так и я некогда к батюшке Макарию, потом к отцу Амвросию ходил, а теперь-то некуда идти... Мы — я и батюшка Амвросий — все вместе делали, друг друга утешали в скорбях. Приду и скажу: «Батюшка Амвросий, тяжело что-то!» — «Да что там тяжело? Сейчас еще ничего. А вот придут дни...» Вот теперь-то они и пришли: монахов много, много хороших, а утешить некому».

От старца Анатолия отец Варсонофий получил благословение на жизнь в скиту, где проходил азы монашеского делания.

Отец Анатолий высоко ценил старческое окормление. Он советовал постоянно приносить сердечное покаяние Господу, а от старца духовного ничего не скрывать. Пользу откровения помыслов старец определял тем, что оно «развивает сознание и болезнование о своей греховности, отчего и развивается столь нужное для спасения смирение». Для лучшего откровения помыслов много помогает Молитва Иисусова. Этой молитве батюшка уделял особое внимание. «Читай непрестанно Молитву Иисусову, и никто тебе мешать не станет. Даже когда и много людей будет, ты их не станешь замечать».

Еще на военной службе в Казани Павел Иванович как-то получил от митрополита Санкт-Петербургского Антония (Вадковского; † 1912) только что вышедшую книгу «Откровенные рассказы странника духовному своему отцу». И по прочтении ее сказал себе: «Вот еще какой есть путь спасения, самый краткий и надежный, — Молитва Иисусова». Он достал четки и стал творить молитву.

Вскоре начались разные звуки, шелесты, шептания, удары в стену и окно и тому подобные явления. Все это слышал не только Павел Иванович, но и его денщик, которого он стал звать к себе ночевать, так как боялся оставаться один. Но шумы не прекращались, и через четыре месяца Павел Иванович не выдержал и бросил занятие Иисусовой молитвой.

Отец Амвросий, выслушав рассказ о первом опыте Павла Ивановича, сожалел о том, что тот бросил занятия молитвой, и советовал их возобновить. Отец Варсонофий вспоминал: «В миру не дал мне враг заняться Молитвой Иисусовой, вот я и думал: займусь ею в монастыре. Но здесь он поднял на меня всю братию, хоть уходи из скита. Вот как ненавистна ему молитва». Но, несмотря на все скорби и гонения, он твердо сказал себе: «Что бы то ни было, не уйду из скита. Умру, а не уйду...»

В дневнике отца Никона можно найти и другие воспоминания старца Варсонофия об искушениях, связанных с Иисусовой молитвой: «Один раз видел я турка, сидящего по-турецки, то есть ноги под себя. Потом видел отца Адриана в церкви. Вижу, стоит у стены отец Адриан и смотрит на меня, а вид его был ужасен: весь черный, взгляд злобный. Я говорю: «Господи, помилуй, Господи помилуй!» Потом смотрю, отец Адриан идет из алтаря или в алтарь, а тот исчез. Какая была цель у врага предстать в образе отца Адриана, я не знаю. Может быть, хотел, чтобы я возненавидел его... Потом я видел отца Моисея, как он вошел в чулан через запертую дверь. Чтобы увериться окончательно, я посмотрел: он у себя в келлии. Я пошел к отцу Венедикту и все рассказал. Отец Венедикт сказал, что это действие Молитвы Иисусовой...» Но, несмотря на эти и еще многие другие искушения, Павел Иванович теперь уже не оставлял Иисусовой молитвы. Как пишет отец Никон, старец Варсонофий за утренней прочитывал три, а иногда четыре тысячи Иисусовых молитв. И когда отец Никон говорил, что он не может этого постичь, старец Варсонофий отвечал: «Сейчас непостижимо, потом будет постижимо».

Вернемся к наставлениям старца Анатолия: «Не ходи по келлиям, не заводи разговоров без нужды. В церкви стой как Ангел, не разговаривай и не оглядывайся: церковь есть земное небо». На общезначительную жизнь в монастыре он смотрел как на прекрасную школу смирения и терпения: «Возьми разных камней, положи в мешок и долго трясги, они станут круглыми. Общежитие умерщвляет страсти». Относительно пути подвижнического старец учил: «Держись середины, вперед не забегай и назад не отступай».

Старец Анатолий благословил нового послушника быть службой при иеромонахе Нектарии, последнем оптинском старце. Иеромонах Нектарий был также духовным сыном скитона начальника, владел умной молитвой, около 25 лет жил в затворе, занимался самообразованием, которое впоследствии дало ему, окончившему только среднюю школу, такие глубокие и всеобъемлющие знания, что он легко говорил с деятелями науки и культуры на темы социальные, научные, об искусстве, культуре. В духовном руководстве отец Нектарий «испытывал сердца приходящих к нему и давал им не столько утешение, сколько наставлял на путь подвига; смирял и ставил человека перед духовными трудностями, не жалея его малой человеческой жалостью, потому что верил в достоинство и разумность души, в великую силу Благодати, помогающей ищущему Правды».

Отец Анатолий и отец Нектарий принимали непосредственное участие в жизни будущего старца Варсонофия. Поступив в монастырь, Павел Иванович захотел в тишине перечитать всех классиков литературы (впоследствии он воспринимал это желание как искушение), но старец Анатолий запретил ему. И первые двенадцать лет жизни в Оптиной прошли в изучении святоотеческой литературы под руководством старцев.

Сменив полковничий мундир на послушническую рясу, Павел Иванович проводил строго подвижническую жизнь. Об этих днях с теплотой вспоминал епископ Дмитровский (впоследствии митрополит) Трифон (Туркестанов; † 1934): «Посетил его Владыка в убогой келлии, где стоял только стул, стол и голое деревянное ложе, ничем не прикрытое. Смирненно приветствовал гостя Павел Иванович земным поклоном, склонив свою седующую голову перед молодым студентом — иеромонахом. Беседуя, отец Варсонофий говорил тогда, как ему здесь хорошо и как он желал бы до конца жизни не покидать Оптинский скит». Это было время особой благодатной Божией помощи «молодому» послушнику. Кроме того, на Павла Ивановича оказывали особое действие своеобразная атмосфера Оптиной пустыни, которая жила по заветам великих подвижников-старцев, весь строй монашеской жизни, который отчасти нашел отражение в его записях: «У нас в монастыре такой обычай: после пострижения иноки остаются безвыходно четыре дня в храме, туда им и пищу приносят. Затем они исповедуются, причащаются Святых Таин и после литургии расходятся по своим келлиям. Безвыходно пребывание в храме доставляет инокам, особенно впечатлительным, высокое духовное наслаждение». Или еще: «У нас в скиту держатся устава Афонской Горы. Все иноки причащаются пять раз в год, но по благословенной причине можно и чаще. К этому так привыкли, что более частое причащение обращает на себя особое внимание. «Что это отец Иероним сегодня причащается?» — «Ему разрешил старец». — «Но от чего?» — «Ему явился диавол чувственным образом, а потому он совсем расслабел...» — «А, ну так понятно». Впрочем, исповедоваться можно всегда, даже каждый день, и у нас исповедуют часто: скитяне даже каждый день приходят к старцу на откровения помыслов, а монастырская братия раз в неделю».

Богатый материал о внешней и внутренней жизни скита содержат неопубликованные Келейные записки игумена Варсонофия за 1892—1896 годы. Здесь описания основных событий и праздников, снов и видений, рассказанных монахами, а кроме того, материалы, собранные Павлом Ивановичем для составления житий современных подвижников. И это еще не все. Его записки — документ духовного совершенствования послушника; в них — рассуждения и мысли о добре и зле, вере, искушениях, законах природы, искусстве — словом, обо всем, что составляет духовное делание.

Вот некоторые из этих записей: «22 сентября 1892 года. Вторник. Сегодня Царица Небесная явила нашей обители великую Свою милость. Около пяти часов вечера в обитель нашу была принесена святая и чудотворная икона Божией Матери, именуемая «Калужская». В последний раз сия святая икона была в нашей обители шестнадцать лет тому назад, то есть в 1876 году, и также в сентябре, как я узнал об этом у старых монахов. Это было перед турецкой войной 1877 года. По благовесту большого монастырского колокола все монашествующие, иеромонахи с отцом казначеем и братией отправились на сретение святой иконы к парому на реку Жиздру, где и дожидались около двух часов, а может быть и долъ-

ше. По сретении святой иконы она была внесена в монастырский собор и встречена на паперти отцом архимандритом. Затем некоторые из скитян остались в соборе достаивать бдение, хотя и в скиту также было бдение. Я с отцом Борисом простоял только до чтения Святого Евангелия и затем, приложившись к святой иконе, отправился с ним в скит, но всенощная там уже в то время отошла, что нас опечалило.

23 сентября. Среда. Зачатие честного и славного Пророка, Предтечи и Крестителя Господня Иоанна. В сей день литургия была в скитской церкви в пять часов утра, а в четыре часа вся братия отправилась в монастырский собор, где взяла святую икону и с ней отправилась в скит. По внесении святой иконы в скитскую церковь началась литургия, которую совершал отец Анатолий. Постороннего народу в церкви почти не было. После литургии святую икону понесли к отцу Анатолию, затем — к отцу Иосифу и затем — по братским келиям. В числе других и я, грешный, сподобился принять в келию Царицу Небесную, а потом, при выносе из скита, и понести Ее икону. По проводе святой иконы братия возвратилась в скит. После поздней обедни в монастыре был крестный ход кругом монастыря; в четыре часа по благовесту братия отправилась в монастырь и провожала святую икону до парома, я же, недостойный, сподобился попать на паром и вместе с духовенством и частью братии проводить святую икону до границы монастырских владений: до мостика, где навстречу вышло из Козельска духовенство и народ с преднесением святых икон».

Павел Иванович очень подробно заносит в дневник все мысли, предположения и сомнения, которые нужно было разрешить с помощью старца. Вот отрывки из таких записей: «К некоторым из братьев больше расположен, а к некоторым питаю вражду, успокаивая свою совесть, что с первыми я схожусь по духу и единомыслию и при этом помышляю, что лучше и выше их. Между тем аз емь пучина всякого греха и мне ли судить других?»

Во время стояния в церкви и на правиле приходят помыслы благие, но через них мысль рассеивается; несмотря на сие я часто им внимаю, а по приходе из церкви иногда и записываю для памяти. Правильно ли это?

Приходилось мне слышать мнение, что бесов без нужды раздражать не следует, то есть не смеяться над ними в разговорах и так далее. Правильно ли это?

Нередко бывает так: открывая Вам, отче святой, свои греховные помыслы, сим питаю тщеславие, что вот-де каков я! И при этом слышу внутри себя: благоже! благоже!

Греховные помыслы и греховные навыки, сказанные на исповеди — если продолжают снова повторяться и становятся укорененными в душе, — можно ли для освобождения от них объявлять об них на откровении духовному отцу? Например, о гордости ума сказать».

В свой дневник Павел Иванович заносил изречения из святоотеческих творений, собирал предания, связанные с историей Церкви и особенно выдающимися событиями, происходившими в Козельской Оптиной пустыни, а также записывал чудеса, предсказания, сны подвижников и иноков обители. Продолжать составление житий современных подвижников он впоследствии благословил С. Нилусу.

1894 год — тяжелый для Оптиной пустыни: умирают настоятель отец Исаакий и скитоначальник отец Анатолий. Павел Иванович особенно тяжело переживает потерю руководителя и духовного отца. О том, как близки были старец Анатолий и Павел Иванович, можно предположить из слов одной монахини о том, как отец Ана-

толий примерно за месяц до смерти сказал о нем: «Знаешь, мать, какой человек у нас в скиту? Вот с ним бы я мог быть вполне единомысленным».

Несмотря на смерть отца Анатолия, духовная связь с ним не прерывалась всю последующую жизнь, и даже будучи старцем, отец Варсонофий приводил слова своего духовного отца: «Самооправдание — не монашеское дело. Мне в свое время и великий старец батюшка Анатолий говорил: «Никогда не оправдывайся». — «А если я, батюшка, прав?» — «Все равно, прав или не прав, помолчи, когда обличают, а потом скажи: «Прости, виноват». — «Ну, хорошо, а если скажут, что я убил человека, то и тогда не оправдываться?» — «Да. Помолчи и скажи: «Прости». Если не убивал кого на самом деле, то может быть, убил кого словом. Поэтому не оправдывайся, сознавая себе грешным и во всем виноватым. И за то, что ты так скажешь, Господь тебе впоследствии откроет, что ты действительно был виноват. Не надо настаивать на своем, если даже, например, указывая на нож, скажут, что это тигр, не надо возражать ничего...»

С кончиной отца Анатолия Павел Иванович лишился опытного строгого наставника и близкого человека, ему долгое время потом не хватало утешительного совета, мудрого наставления.

Старческое руководство переходит к отцу Иосифу (Литовкину) — духовному сыну и келейнику отца Амвросия. Для Павла Ивановича началось время тяжелых испытаний. Часто он потом вспоминал о гонениях и искушениях, обрушившихся на него. Но все скорби послушник Павел переносил, постоянно говоря себе: «Должно быть, я достоин этих скорбей. Значит, все они нужны, чтобы смыть с меня гордыню и прочие страсти».

Как-то, многие годы спустя, отец Никон, памятуя об испытаниях, выпавших на долю старца Варсонофия во время послушничества, спросил его, как тот переносил скорби. Отец Варсонофий ответил, что он постоянно повторял себе, что лучше умрет, чем уйдет из скита; к отцу же Иосифу относился как к своему начальнику и безусловно на все брал у него благословение. Только в какое-то время перестал открывать ему помыслы, а стал открывать их отцу Венедикту, и то решился на этот шаг не иначе, как с благословения отца Иосифа. «Отец Венедикт заменил для многих отца Анатолия. Отец Венедикт был воспитанником Смоленской Духовной Семинарии и некоторое время был мирским (приходским. — *Ред.*) священником в своей Смоленской епархии. Он отличался благоговейной жизнью и, овдовев, по совету старца Амвросия поступил в Оптину пустынь, где исполнял обязанности письмоводителя. Под руководством старцев Амвросия и Анатолия он сам приобрел духовную опытность и стал полезным руководителем для своих духовных детей».

Позднее духовником отца Варсонофия стал старец Нектарий, который также был духовным сыном отца Анатолия. Под его руководством отец Варсонофий провел большую часть своей жизни. Отец Нектарий был известен как опытный делатель Иисусовой молитвы. Он поступил в скит еще мальчиком и долгие годы провел в глубоком уединении.

Нам не удалось установить точной даты пострига Павла Ивановича. Но с определенностью можем сказать, что он произошел в конце 1890-х — начале 1900-х годов. Интересны обстоятельства, при которых постриг состоялся: Павел Иванович начал готовиться к нему, но вдруг тяжело заболел. Отчаявшись в его выздоровлении, решили постриг все-таки совершить. Павел Иванович находился в забытии, и когда склонились над ним и спросили, какое имя он хочет носить, то ему с трудом удалось

вымолвить: «Все равно». И услышал он, что именуют его Варсонофием.

Отец Варсонофий ушел в затвор, где продолжал изучение святоотеческой литературы и приобретал навык Иисусовой молитвы. С 1900 года он был назначен на должность письмоводителя в скиту и под руководством скитоначальника отца Иосифа вел летопись скита с января 1900 года по 22 апреля 1902 года, а также систематизировал рукописные материалы в связи с подготовкой их к изданию. С особым усердием принимал он участие также в сооружении памятника на могиле отца Амвросия.

В 1903 году иеромонах Варсонофий был назначен помощником старца и духовником насельниц Казанской Амвросиевской женской пустыни и богомольцев.

В 1904 году отец Варсонофий был послан на Дальний Восток в качестве священника лазарета имени преподобного Серафима Саровского. Не без сомнений и внутренней борьбы принял батюшка известие о своем назначении в г. Мулин (северо-восточная часть Китая), но не отказался и решил выполнить это послушание, принимая его как Божию волю. Сомнения же его были связаны со слабым здоровьем. «Куда хилому старику проехать несколько тысяч верст, — вспоминал позднее батюшка. — Вы знаете, что у меня есть болезни, при которых в дороге придется очень трудно». Кроме того, одолевал страх: как служить одному, почти не зная треб? Как крестить младенцев, когда еще ни разу до того не крестил? Как отпевать усопших, когда еще ни разу не отпевал? Да еще как ладить с начальством и врачами? Как могут повлиять на здоровье климат и трудности походной жизни? И еще много других вопросов вставало перед отцом Варсонофием.

По дороге на Дальний Восток он останавливался в Москве, был в Богоявленском монастыре. Епископ Дмитровский Трифон, настоятель монастыря, с большой радостью принимал у себя дорогого гостя и в дорогу благословил его иконой святого великомученика и целителя Пантелеимона.

Напутствие Владыки Трифона и Молитва Иисусова помогли побороть недоумения и трудности, возникшие на первом же этапе пути. Таким испытанием были для отца Варсонофия злобные попутчики, которые ехали с ним в поезде до Харбина. В Мулине все наконец изменилось: «Я избавился от «гонящих мя», свободно вздохнул и потом — прямо в рай. Одна природа чего стоит: синие горы, леса, степи с миллионами цветов...» На сей раз отношения с окружающими сложились простые и дружеские. Некоторые сестры милосердия до самой батюшкиной кончины обращались к нему за духовным советом. «Хорошо мне там было», — вспоминал он.

Вскоре после возвращения в Оптину в 1906 году отец Варсонофий был вызван митрополитом Санкт-Петербургским Антонием для более высокого назначения. Но из любви к Оптиной и к уединенной жизни батюшка смиренно уклонился от этого предложения. А в 1907 году был назначен скитоначальником с возведением в сан игумена и награждением палицей.

Дела скита находились в большом запустении. Когда отец Варсонофий принял настоятельство от отца Иосифа, тот вручил ему 100 рублей, из которых велел заплатить 54 рубля одному козельскому торговцу, у которого покупал рыбу и другие припасы. Таким образом, на содержание скита оставалось только 46 рублей. Батюшку смущала мысль, как будет скит жить на такие средства. Но затем, поразмыслив, он сказал себе: «Ведь скит-то не мой, а святого Иоанна Крестителя, он нас и прокормит, что мне смущаться?» И, действительно,



святой Иоанн Креститель не оставил скит, впоследствии он был вполне обеспечен.

Кроме материального устройства скита, на отца Варсонофия было возложено духовное окормление братства и всех посетителей. Ежедневно он беседовал с паломниками, приезжавшими в Оптину, со многими из них у него устанавливалось непрерывное духовное общение, а переписка дошла не менее чем до четырех тысяч писем ежегодно.

С кончиной святого праведного Иоанна Кронштадтского и старца Варнавы прилив богомольцев в Оптину значительно увеличился. Среди них были люди высших сословий, а также много учащейся молодежи, волнующей различными чувствами, охваченной сомнениями, ищущей истинного пути. Молодые люди прибегали к помощи и руководству старца Варсонофия и у него при содействии благодати Божией находили соответствующее врачевание.

Сохранилось воспоминание одной молодой курсистки, приезжавшей в Оптину летом 1907 года. Ее рассказ как нельзя лучше воспроизводит атмосферу монастыря того времени, прозорливость батюшки, поиски и метания молодой паломницы с неустановившимся мировоззрением. Приехав в Оптину по настоятельному совету добрых знакомых, она сразу же направилась к отцу Варсонофию, со смешанными чувствами ожидала появления батюшки. Но вот, в белом подряснике, с которым сливались белые волосы и борода, с серьезным и сосредоточенным взглядом спрятанных за темными очками глаз вышел батюшка. Он стал благословлять всех присутствующих, которые опускались перед ним на колени, что показалось девушке странным и унижающим: «...нет, совсем к обыкновенному человеку я попала, досадно даже, что попросту проехала, потратила денег, потеряла время. С другой стороны, после городской духоты свежим воздухом подышала, да и пение оптинское как-то задевало мою душу». И Жиздра шумела так тихо и приветливо, и сосны оптинские так задушевно гудели, и дух как-то умиротворялся, волнения затихали, мысли текли спокойно, хотелось молиться. Пока я так раздумывала, доказывая себе, что все-таки хоть кое-что получила я от этой поездки, вышел батюшка и позвал меня за собой. Храбро и развязно вошла я в моленную, ожидая такого же обыденного разговора, какой велся утром, но только вид батюшки как-то изменился. Замкнуто и сосредоточенно смотрел он, и у меня от чего-то замерло сердце, предчувствуя что-то непонятное. Это непонятное, как всякая неизвестность, страшило. Попробовала я было заговорить о чем-то, но батюшка перебил мою речь: «Погодите, оставьте это». Голос его прозвучал серьезно и властно, и этой смутно чувствуемой мной власти я не могла не подчиниться, несмотря на всю храбрость свою и интеллигентскую раскованность. «Сколько вам лет сейчас?» — вопрос обыденный, но опять странный потому, что утром мы говорили с ним о моем возрасте. «Двадцать один год». — «Так...» — а глаза из-под темных очков глядят на меня, и я чувствую, что этот взгляд всю меня пронизывает, что эти глаза читают в моей душе и совести, как в раскрытой книге, и новый стыд охватывает меня, и хочется закрыть эту книгу, сжаться, чтобы не все было видно этому пронизательному взгляду.

Чего я испугалась? Казалось бы, совесть ни в чем большом меня не упрекала, и сколько раз, приходя к духовнику на исповедь, я не знала, о чем говорить ему... Чего стыдиться, когда жизнь течет так добропорядочно и так просто? А я испугалась чего-то. «Так. А девять лет тому назад сколько вам было лет? Ну вот, девять лет

тому назад, когда вам было 12 лет, вами сделан грех!» Как хлыстом ударили меня. «Нет! Никакого греха не было!» — резко возражаю я, а сама вся содрогнулась, и началась странная борьба во мне, отмахивающейся от обличения батюшки, который настаивал с удивительным терпением: «Подумайте! Вспомните! Постарайтесь вспомнить». Но я упорно отказываюсь и твержу: «Никакого греха не было!» Тогда говорится еще фразы, такая обыденная, но проливающая новый свет в потемках моей совести: «Может, вы и за грех это не считали, может быть, вы и духовнику на исповеди этого не говорили?» И вдруг мне вспоминается целая полоса жизни, давно забытая и давно пережитая. Вспоминаются говение в институте, канун исповеди, обдумывание протекшего года и нашедшее сомнение по поводу одного пережитого случая. Грех это или не грех? Вовсе и не грех это! И событие замолчено, исповедь миновала, а теперь это сомнение улеглось, основательно забылось и на ум больше не приходило. Только теперь, через много лет, все это вдруг всплыло. «Ну, теперь вы вспомнили?» — звучит строгий голос, звучит скорее утверждением, чем вопросом. Но мне ли, моей гордости и самолюбию сознаться в чем-то дурном перед этим человеком? Да и не может быть, чтобы пришедшее мне на ум событие произошло именно в указанное батюшкой время. А если этого совпадения нет, значит, он ошибся, и я могу храбро защищаться. И опять лихорадочная работа мысли: где мы жили девять лет тому назад? С кем виделись? Как прошло то лето? И новый испуг. Да, именно тогда, именно в двенадцатилетнем возрасте жила я с теми людьми, и тогда случилось это событие! «Теперь вы вполне вспомнили! Скажите мне этот грех!» И новое мучение — ведь это так стыдно, так унижительно, так неожиданно; и я упорно отказываюсь, отнекиваюсь. Ничего я не вспомнила! «Ничего не было? Заприте-ка дверь!» Испоняю приказание беспрекословно, а вернувшись к креслу, на котором сидит старец, оказываюсь как-то на коленях перед ним. В необъяснимом упрямстве, которого победить не могу, продолжаю отстаивать свою неповинность, а потом наконец на скорбный вопрос: «Отчего же вы не хотите сказать мне этого?» — отвечаю: «Да просто совестно!» И опять томление. Стараясь избежать пронизательного взгляда батюшки, я случайно взглядываю на висящий в углу большой образ Спасителя, но и Он, кажется, смотрит на меня с укором, и Он чего-то ждет, и я отворачиваюсь от иконы. «Зачем отвернулись? Смотрите на Него. У Него просите силы. Взгляните, как благостно смотрит Он на вас. Перекреститесь». И рука моя, точно пуд на ней висит, еле поднимается для крестного знамения. «Теперь говорите». И я начала говорить. Но то, что я сказала, было только началом, только концом той нити, ухватив за которую батюшка начал разматывать клубок моей прошлой жизни — такой, как мне казалось, простой и ясной. Получилось что-то совсем мною не ожидаемое. Грех за грехом, гадость за гадостью, ошибка за ошибкой вспоминались мне, и все это нагромождалось над моей головой, все меня обвиняло и прижимало к земле. Наконец все сказано. Разговор окончен, и я смотрю на своего судию, смотрю растерянно, просто не понимая, что же это произошло? Что он со мной сделал? «Скажите мне, — слышу опять строгий голос, — могли бы вы умереть, не добравшись до Оптиной? Или утром, раньше, чем пришли ко мне? Или здесь, в коридоре, пока я был занят на мужской половине с монахами?» — «Конечно, могла!» — «А если я сейчас отпущу вас так в гостиницу, можете вы умереть в ночь?» — «Тоже могу».

«И как же вы явитесь туда со всем, что есть у вас на совести? Я не могу вас отпустить. Надо сейчас исповедоваться!» Возражать не приходилось.

Батюшка медленно облачился, подвел меня к аналою перед образом, велел стать на колени, дал читать листок общей исповеди, и, когда я дошла до слов: «и иное что...», батюшка остановил меня: «Повторяйте за мной: согрешила я перед Тобюю, Господи, там-то». Последовали названия так ужаснувших меня деяний. Кончилось и это. Голова у меня не поднималась от подавившего ее стыда. Батюшка наложил епитрахиль и прочел разрешительную молитву. «Девушка Елена, восстань!» — произнес он потом, и я встала с колен, поняв его фразу, конечно, только в буквальном смысле. Точно видя, как узко поняла я его слова, батюшка, давая мне крест, добавил: «Я сказал не только о том, чтобы вы встали, с полу, нет, надо восстать от греха, от прежней жизни, на новую, лучшую, и на эту-то жизнь, девушка Елена, восстань!» Окончена исповедь. Куда девался строгий и нелюбезный судья, так беспощадно обнаживший передо мною мне самой неведомые язвы души? Батюшка точно преобразился. Заботливо, отечески глядят его глаза, и голос звучит ласково. «Дитя мое, как вы себя чувствуете?» — «Ужасно устала», — не могла не признаться я. И правда, точно на громадную гору взошла я, так дрожали у меня ноги и так вся я изнемогла вдруг физически. «Еще бы не устать! Ведь борьбу-то какую выдержала. Сядьте, отдохните, да сядьте получше на диван, вот подушку подложите. Посидите здесь, пока я приду». Батюшка ушел куда-то. Этот ласковый тон, эта заботливость снова ошеломили меня.

После того постыдного и ужасного, что старец разглядел в моей душе, после того, как я сама себе стала отвратительна, у него ко мне, такой нечистой, грешной, вместо заслуженного осуждения и презрения нашлось заботливое отеческое слово и ни звука упрека, ни тени осуждения. Скоро батюшка вернулся ко мне и велел мне идти домой или в собор, где в тот вечер совершалась всенощная по случаю церковного праздника. Вышла я из хибарки часа через полтора после того, как вошла в нее, но вышла вовсе уничтоженная. Стыдно было не только людей, но и даже этих задумчивых сосен оптинского бора: казалось, и они знают, какая я ничтожная, скверная. Куда девалась вся моя «интеллигентская» самонадеянность, и на задний план ушли все умственные вопросы и недоумения. Вместо рассуждений о благе всего человечества встал вопрос о спасении души моей, которой я до сих пор и не знала вовсе, которую держала где-то под спудом и которую во всей ее наготе совершенно неожиданно показал мне этот чудный старец.

На другое утро после поздней обедни в монастыре, подойдя прикладываться к Казанской иконе Божией Матери, я вдруг увидела, что из боковых дверей алтаря вышел отец Варсонофий, очевидно присутствовавший в алтаре за обедней. Во мне так сильно было вчерашнее впечатление, таким ничтожеством я себя перед ним чувствовала, что не посмела не только подойти, но даже и глаза поднять на него. Я опустила голову и осталась стоять неподвижно, ожидая, когда он минует меня. Вероятно, от зорких глаз батюшки, от его любящего сердца не укрылось то, что я переживала в эту минуту. Так стояла я, не поднимая головы, и вдруг почувствовала, как на нее тихо легла благословляющая рука. Батюшка перекрестил меня, не говоря ни слова, и ушел.

Странное чувство переживала я, готовясь по благословению батюшки к причастию. Да простят мне, что я

припомню здесь побасенку, читанную мною когда-то в детстве: муравей забрался на воз с сеном и, видя, что и люди, и лошади ниже его, величался своим ростом. Но, когда он разважничался, дунул ветер и снес его в песок под ноги людей и лошадей, и тогда-то он понял, какой он маленький и жалкий. Таким же заважничавшимся и снесенным в песок муравчиком почувствовала и я себя, и сразу изменился взгляд на все. Те, на кого я смотрела с высоты своего воображаемого ума пренебрежительно, моя образованность, а паче тщеславие, раздутое воспитанием и духом времени, — все они поднялись надо мной, а я на деле оказалась у всех под ногами и не смогла в глаза смотреть никому, потому что мой стыд, мой грех знают все, и если не попрекают меня им, так это только из милости.

Позже, читая святых отцов, я узнала, что только и возможно начало духовной жизни, только и закладывается первый камень ее в этом сознании совершенно ничтожества. Тогда я не понимала, что сделал со мною батюшка, и только удивлялась никогда не изведанному мною чувству. Начала я готситься к принятию Святых Таин, потом приобщилась и никогда не забуду, как отчетливо тогда сознавалась собственная греховность, как цеплялась я за твердо сказанное старцем слово: «Бог благословит приобщиться».

...И видно, всегда найдется та ой усердный «советчик», нашлись такие и для меня. Отец Варсонофий? Да какой же он старец? Две-три фразы обронил монах, что-то добавили какие-то незнакомые женщины, и пошла работа врага нашего спасения. Я не сознавала, что запутываю сама себя, даю волю мыслям, и дошло дело до того, что через несколько дней батюшка Варсонофий оказался в моих глазах очень и очень дурным человеком, повинным во многих грехах. До сих пор не пойму, как могла я допустить себя до этого. Интересно, что этот новый взгляд на старца не только не принес мне спокойствия, но я совершенно измучилась душой.

...Перед отъездом пошла я в скит проститься с отцом Варсонофием, считая, что этого требует простая вежливость, как бы низко ни «упал» он в моих глазах. ...Придя вечером с другой богомолкой к хибарке, мы узнали, что батюшка приехал, и нас впустили дожидаться его. Скоро вышел старец и позвал в свою моленную нас обеих вместе. Усадив нас рядышком на диван, он начал такой разговор: «В Шамордине побывали?» — «Побывала, батюшка». — «Что же, собор новый вам понравился?» — «Понравился, батюшка». — «А поют хорошо?» — «Очень хорошо». — «А трапеза вкусная? Хорошо вас там кормили?» — «Хорошо, батюшка». — «А монашенки ласковые, приветливые?» — «Да, очень приветливые». — «Слава Тебе, Господи! Отдохнули душой?» Этой фразы, иронией прозвучавшей в моих ушах, я стерпеть не смогла и выпалила, глядя на батюшку, задумчиво перебиравшего свои четки и сосредоточенно как-то поглядывавшего на нас: «Нет, батюшка, совсем не отдохнула!» — «Да что вы, неужели не отдохнули? Да ведь собор-то хороший?» — «Хороший». — «И поют хорошо?» — «Хорошо». — «И монашки ласковые?» — «Ласковые». И опять тот же ряд вопросов и в конце: «А душой не отдохнули?» Энергичное отрицание с моей стороны...

Я чувствовала себя как бы на угольях горячих, и чем батюшка наружно был спокойнее, тем труднее было мне. И наконец я не выдержала и заявила, что я, кажется, знаю, чем объяснить это «чудо», но говорить могу только наедине. Батюшка попросил другую богомолку выйти, меня оставил одну и вопросительно смотрит на меня: «Ну, что же вы мне скажете?» А глаза его глубоко глядят мне в душу, и выражение

их какое-то соболезнующее, озабоченное. «Батюшка, мне думается, я оттого так измучилась в Шамордине, что все время там на Вас сердилась». — «Да что вы, за что же? Может, в чем-нибудь виноват перед вами? Тогда простите меня». Этой-то смиренной просьбы я вовсе не ждала. И стало мне стыдно, и почувствовала я, что как-то тускнеют все те обвинения против старца, которые нагромодились в уме моем за это время. «Нет, Вы против меня ни в чем не виноваты! А просто я дурно думала о Вас!» — «Дурно думала? А что же именно?» — «Ну уж этого-то я Вам не скажу! Ведь я же оскорбительные вещи про Вас думала». — «Как же не скажете? Я вам духовный отец, а отцу надо все говорить». — «Нет, оскорбительных слов я бы и отцу не сказала и Вам не скажу». — «Заприте-ка дверь!» Опять дверь на крючке. Опять я на коленях, опять борьба, но на этот раз дело осложняется тем, что теперь все чудовищные мысли о батюшке как-то рассыпались, потеряли всякое подобие истины, и я чувствовала, что все они — одна чепуха, одна ложь и что сама-то я оказываюсь возмутительно неблагодарным созданием, бесконечно виноватым перед старцем. И чем яснее сознавала я всю нелепость своих обвинений, тем ярче чувствовала нравственную красоту старца. И тем обиднее было прекратить общение с ним, что, по моим соображениям, последует неминуемо, если он узнает, как смешала я его с грязью в мыслях своих. Рассказать ему все свои мысли казалось невозможно, а батюшка настойчиво требовал этого признания и ждал его.

Наконец я сдалась. Стоя на коленях и отвернувшись от батюшки, на которого не могла от стыда смотреть, я проговорила: «Вот, что я про вас думала» — и пересказала, избрав из арсенала своих обвинений наиболее обидные. Я ждала вспышки, но батюшка остался как стоял, положив мне руку на плечо, и только спокойно и вдумчиво произнес: «Так вот я какой?! Раз. Ну, а еще что?» «Вот что,» — последовала дру-

гая клевета. «Два. А еще?» Я покатила под гору и с отчаянием, ясно сознавая, что все, что говорю, все одна ложь и клевета, приводила обвинение за обвинением, а батюшка загибал пальцы: «Три... Четыре...» Наконец я замолчала. «А еще?» — «Уж больше, кажется, ничего», — ответила я и ждала, что сейчас мы сухо простимся, и я уеду, чтобы никогда сюда не возвращаться, ждала, что батюшка что-либо скажет вроде такой фразы: «Очень, мол, грустно, что я таков и что вам пришлось во мне разочароваться. Что делать. Поищите где-нибудь другого человека». И так далее.

Но слышу, батюшка молчит и перебирает что-то в кармане, а я и головы-то поднять, чтобы взглянуть на него, не смею. «Христос воскрес! Дитя мое, дитя мое, да как же вы могли принять эти мысли за свои?! Они, несомненно, не ваши. Все они от врага». И стал говорить батюшка, как ненавидит враг руководство старческое, как старается отклонять человека от этого спасительного пути и как искушения, подобные испытанному мною и возникающие при вступлении на этот путь, служат доказательством истинности его. Как гора скатилась у меня с плеч, отхлынула та темная волна, в которой я чуть не захлебнулась, и батюшка Варсонофий стал близким, родным и светлым.

Изведав ранее незнакомые переживания покаяния и молитвы, душа не удовлетворилась больше тешившими ее раньше игрушками, и главное место заняла Оптина и ее молитвенный старец, знающий какое-то животворное слово, умеющий войти в душу, умеющий ненавидеть грех и жалеть грешника, умеющий раздуть искру Божиего света, совсем было угасшего под пеплом людской суеты и греха».

Священник Александр МАРЧЕНКОВ

(Продолжение следует)

## Крест преподобной

Монашество часто называют со-спасанием Христу. Как страдало от истязаний Его человеческое естество, так и плоть монаха умерщвляется трудами, постами и бдениями; как покорно предал Он в руки Отца дух Свой, так же и монах, давая обет послушания, отрекается от своей воли и передает себя в руки Божии. Отрекаясь от собственности, монах как бы возвращает то, что дано ему было Богом во временное пользование и чем он по своей человеческой немощи не смог распорядиться так, чтобы угодить Ему: испорченная грехом воля мало кому позволяет быть милосердным более чем на десятину своего имени. Монах взваливает на плечи крест грехов и страстей, унаследованных им от предков, чтобы нести его в одиночку. Молитвой и покаянием он старается облегчить принятую

ношу, слой за слоем счищая со своей души веками напластовавшуюся грязь, спасая этим от погребели как себя, так и всю цепочку предшествующих поколений. Отказываясь от семьи, он старается избавиться от тех скорбей по плоти, которые уготованы любому семьянину. Он не желает оказываться перед выбором между необходимостью угождения ближним, то есть чувственной привязанностью к семье, и полнотой духовной радости пребывания в общении с Господом. Тем самым он берет на себя и крест одиночества, ибо «чистота девственная не может быть без креста» (святитель Димитрий Ростовский). Уход в монастырь есть решительный ответ на зов Спасителя: «Возьми крест свой и следуй за Мной!»

Дочь князя Георгия Всеслави-ча, правнучка святого равнопо-

стоятельного великого князя Владимира, красивая, умная и прекрасно образованная княжна Предслава, возжелав иноческого жития, тайком уходит из отчего дома и принимает монашеский постриг с именем Евфросинья. Поначалу она живет в затворе при полоцком Софийском соборе, пребывая в молитве и посте, читая и переписывая священные книги.

Как это было со многими «избранными Христовыми невестами», явился ей Ангел Господень, в видении перенес ее на место за городом, называемое Сельцо, и передал ей волю Божию: «Хочет Бог тобою на сем месте многия наставить на спасение». В видении полоцкому епископу он повелел помочь Евфросинье основать в Сельце монастырь «освященных Богу дев», поведав ему, что молитва избранницы, как миро, восхо-



Спасо-Евфросиньевский женский монастырь в г. Полоцке. Слева — Крестовоздвиженский собор, в центре — Спасо-Преображенский храм, справа — трапезная

дит к Богу и что на ней почивает Дух Святой, как венец на главе царской. Епископ подарил Евфросинье указанный Ангелом участок земли, где располагался загородный архиерейский дом, с деревянным Спасским храмом.

Постепенно к настоятельнице стали собираться сестры. В 1161 году, всего лишь за одно лето, был воздвигнут каменный храм вместо деревянного. Пользуясь родственной связью с одной из состоятельных семей в Греции, Евфросинья обратилась к греческому императору Мануилу и Константинопольскому Патриарху Луке (Хризовергу) с просьбой передать ей одну из трех икон Богоматери, написанных евангелистом Лукой. Император и Патриарх прислали ей Эфесскую икону (другая находилась в это время в Иерусалиме, третья — в Царьграде). Преподобная украсила святыню дорогой ризой и поставила в Спасской церкви. Подаренная икона стала позднее известна как Корсунская.

Игуменья вела строгую аскетическую жизнь. Келья ее располагалась прямо в храме, наверху, рядом с хорами, и была размерами не более одного квадратного метра. Свет почти не проникал в узкое окошко, никакой «обстановки» в ней не было, кроме книг и икон. Спала подвижница рядом с кельей на узкой каменной скамейке. Игуменья не мыслила монашества без телесного подвига как средства стяжания благодатной си-

лы и духовных плодов. Видимо, не всем сестрам в обители была ясна цель аскетических подвигов. «Стараюсь я сеять в вас слова Божии, но сердечные нивы ваши не остаются ли в прежнем виде? Они не зреют, а время жатвы близится — так передается в житии преподобной ее беседа с насельницами. — Творите из себя чистую пшеницу Христову, измелитесь в жерновах смирения, трудами постническими, чистотою, любовью и молитвою, да будете Богу в сладкий хлеб».

Образ распятия, образ Креста Господня, видимо, всегда носила преподобная Евфросинья перед своими мысленными очами. В 1161 году она принесла в обитель драгоценный напрестольный крест, ставший на многие века ее главной святыней. Всю жизнь она мечтала о поездке к святыням Иерусалима, к месту крестных страданий Господних. Неустроенность жизни в обители долгое время препятствовала ей осуществить это желание, но как только появилась возможность, преподобная отправилась в Святую Землю. У Гроба Господня она молилась лишь о том, чтобы ей умереть здесь же, и молитва ее, как мировосходящая к Богу, как и всегда, была услышана. 23 мая 1173 года она скончалась. Тело ее погребли в обители преподобного Феодосия недалеко от Иерусалима. Не позднее 1187 года ее нетленные мощи были перенесены в Киево-Печерский монастырь, в обитель преподобного Феодосия. А в 1910 году, через семь веков

после своей смерти, полоцкая княжна вернулась в основанный ею монастырь.

Крест преподобной был главным напоминанием о первой игуменье. Размером он был 11 на 3/4 вершка, снаружи обложен золотом и серебром, в него были вмонтированы 20 образов, частицы мощей святых и древа Креста Господня. На боковых сторонах креста была вырезана надпись: «Честное древо бесценно есть... Да не износится из монастыря никогда же, яко ни продати, ни отдати. Аще же кто преслушает... властелин, или князь, или епископ, или игуменья, да будет проклят Святою Животворящею Троицею и святыми отцами... и буде ему часть с Иудею, иже преда Христа...»

Судьба основанного преподобной Евфросиньей монастыря была сложной, как вообще и судьба Православия на западных окраинах Руси. Несколько раз переходил он к иезуитам, пока наконец в 1832 году не был передан в духовное ведомство.

Однажды на приеме у императора Николая I архиепископ Полоцкий Василий (Лужинский) показал ему драгоценный крест преподобной. Прочитав на нем надпись о том, что крест этот должен всегда пребывать в основанной Евфросиньей обители, император в 1840 году издал Указ о восстановлении монастыря. Тогда вспомнилось и пророческое предсказание преподобной Евфросинии о том, что после разрушения обители восстановление ее последует через крест.

В Витебской области, к которой относится и Полоцк, после революции был объявлен эксперимент по созданию «зоны, свободной от религиозных предрассудков и заблуждений», со всеми подобающими мероприятиями — репрессиями, разрушением и осквернением храмов, изъятием ценностей, демонстрацией мощей. Полоцк также попал в район преступной «зоны». Правда, сама обитель чудом сохранилась до 1936 года. Мощи святой Евфросинии несколько раз возили по соседним городам и музеям атеизма «с целью искоренения религиозных предрассудков».

В один из дней 1936 года яви-

лись в обитель представители властей и заявили, что собираются снять кресты и иконы и устроить здесь красный уголок. Игуменья Елена, известная в округе своей прозорливостью, способностью «отчитывать» бесноватых, перекрестилась и спокойно ответила им: «Иконы не снимем и молиться не перестанем. Никому еще не удалось из черных монахов сделать красных коммунистов». Ее и казначею забрали, и больше о них никто ничего не слышал. Монастырь закрыли. Сестры ютились по каким-то заброшенным сараям, баням, иногда прятались в лесу — никто не отважился оказать странноприимство молитвенницам за весь мир. Во всей округе остался лишь один действующий храм — Преображенский, XII века, находившийся на территории закрытого монастыря. Другой монастырский собор — Крестовоздвиженский, построенный в прошлом веке, был разграблен и закрыт, за годы войны он пришел в совершенно негодный вид.

Однако верующие в Полоцке, несмотря на эксперимент, не перестали. В праздники они собирались в Преображенском храме, способном вместить не более ста человек, так что во время службы приходилось стоять на улице. В годы войны в момент разрыва неподалеку снарядов или бомб храм раскачивался, говорят, словно люлька.

Крест преподобной, в течение восьми веков охранявший Полоцкую землю от «наветов вражиих», был продан, невзирая на проклятья в адрес того, кто дерзнет «изнести» его, и исчез за границей, по-видимому, навсегда. Эфесская икона стала экспонатом Русского музея.

В 1947 году монастырь вновь открыли. Собралось около сорока сестер, в основном бывшие насельницы. Молодых практически не брали. Храмы и корпуса не реставрировались, но молиться уже никто не запрещал. Помолвившись к преподобной, жребием избрали игуменью. Монашеская жизнь начала медленно возрождаться. Жили только своим трудом, работали на огородах, чем и других подкармливали. Жертвы «эксперимента» время от времени позволяли себе хулиганские выходы. Во время чтения Неусыпаемой Псалтири в Спасо-Преображенском храме вдруг начинали раздаваться гулкие удары по крыше. Это местные молодчики бросали камни с сосед-

него Крестовоздвиженского собора.

Но вот однажды в соседней с монастырем военной части утонул солдат. Его долго не могли найти: река Полота очень быстрая, и тело могло течением унести куда угодно. Игуменья позвала из части офицера и солдата, дала им одну из икон и сказала: «Пустите по реке. Где остановится — там и ищите». Так они и сделали, и солдата вскоре нашли. После этого к прихожанам Преображенского храма прибавилось несколько человек в военной форме. А безобразия во время чтения Неусыпаемой Псалтири прекратились: теперь по территории монастыря ходил часовой с оружием.

Казалось, за все эти годы было сделано все, чтобы вытравить накопленные веками ценности, искоренить устоявшиеся традиции монашеской жизни, но этого не произошло. Молитвенный труд, строгое исполнение монашеских обетов, церковного устава, постничество, смирение по-прежнему ценились как основные монашеские добродетели. Среди сестер были и подвижницы, стяжавшие дары Святого Духа. Наиболее известной среди них была блаженная Михаила, к которой чуть ли не со всей Белоруссии съезжались верующие, чтобы получить наставления благодатной старицы.

В 1962 году с «пережитками» снова решено было покончить, хотя теперь уже без кровавых деяний: сестрам вежливо предложили переехать в Жировицкий монастырь. Одиннадцать монахинь согласились, а часть осталась в Полоцке монахинями в миру. Сестры простились со своей преподобной, оставив ее нетленные мощи на попечение приходской общины, к которой перешел Преображенский храм. Уезжая в Жировицы, некоторые из сестер помнили предсказание блаженной Евлампии (жившей в обители в начале этого века) о том, что здесь после многих разрушений будет Лавра. Не знали только, что это время придет довольно скоро, и даже прежние насельницы успеют еще вернуться в родной дом.

Как известно, основателю монашеского общежития в Египте, Пахомию Великому, были открыты судьбы монашества более поздних времен. Он знал, что им не дано будет совершать особые подвиги, на которые были способны прежние подвижники; что они лишены будут возможности окормляться

у духоносных старцев и поэтому будут ходить как во тьме, подвергаясь сильнейшим искушениям и соблазнам; что по строгости образа жизни будут скорее походить на мирян первых веков христианства. Преподобный Пахомий в скорби рыдал и молился Господу о милости к будущим инокам. В ответ на свои молитвы он получил знание о том, что последние монахи получат награду за терпеливое перенесение скорбей, проистекающих от несвойственной для инока жизни.

Когда в конце 1980-х годов было принято решение о возрождении Спасо-Евфросиниевского монастыря, это больше вызвало энтузиазма у жильцов бывшего сестринского корпуса, отданного в свое время под жилой дом, чем у местных властей. Жильцы стали лихорадочно прописывать к себе ближних и дальних родственников, и в результате местные власти должны были предоставить в два с половиной раза больше квартир, чем ожидалось. Экзархат, епархия, монастырь теперь обязаны платить огромные суммы, «возмещающие убытки» властям за выселение жильцов, за снос каких-то старых сараев на территории монастыря и, уж конечно, за ремонт помещений. И все только и делают, что требуют, требуют, требуют...

В июне 1990 года двадцать сестер из Жировиц переехали в Полоцк в частично освобожденный корпус. Решили так: чем скорее переберутся сестры, тем скорее освободятся и остальные помещения. Теперь комнаты, отведенные под кельи, расположены вперемежку с комнатами не выселенных до сих пор жильцов. Во время келейной молитвы из-за стены могут доноситься звуки хоккейного матча, плач ребенка, нецензурная брань не всегда трезвых соседей. Выходя на службу в храм, сестры могут натолкнуться на полуодетых мужчин, разгуливающих с сигаретами в зубах по коридорам. Первое время повсюду царил беспорядок и неразбериха. Однажды ночью в корпус ворвались подвыпившие юнцы и стали ломиться в кельи — дело дошло до вызова милиции.

Территория монастыря неустроена, хотя храмы в приличном состоянии: Крестовоздвиженский собор в середине 1980-х годов был отреставрирован под планетарий, но на 1000-летие Крещения Руси его отдали Церкви. Спасо-Преображенский храм, так и оставшийся единствен-



ным действующим в Полоцке, до сих пор приходской. По воскресным дням на территорию обители въезжают свадебные процессии, целые семьи приходят на крестины. Полоцкие жители толпами идут креститься, венчаться и отпевать своих умерших родственников, хотя по монастырскому обычаю требы должны совершаться вне его стен.

Богослужения летом проходят в холодном Преображенском храме (после обязательной полунощницы совершается молебен у раки преподобной Евфросиньи, затем литургия), зимой — в Крестовоздвиженском соборе. На правом клиросе поет монашеский хор, на левом — приходской. Часы читает приходская псаломщица, паримия — одна из матушек...

С приходом они вынуждены делить и духовника, что, пожалуй, составляет главное неудобство. Привыкшие в Жировицах (где, как известно, одновременно располагается и мужской монастырь) к частым, серьезным и глубоким исповедям, здесь они испытывают духовное сиротство. Приходской священник, в свою очередь привыкший слышать от своих пасомых исповеди типа «грешен делом, словом, помышлением», после первой же исповеди сестер отказался от этого тяжелого труда. Теперь доходит до того, что некоторых сестер отпускают на исповедь в Жировицы, хотя путь туда не близок. Общий упадок духовничества, конечно, наиболее тяжело переносится в монастырях, где исповедь является неотъемлемым средством подвижничества.

Сестры, конечно, мечтают, чтобы их монашеский быт поскорее устроился, но похоже, что им уже не дождаться полной тишины и покоя, к которой стремится каждый призванный к иночеству. И главная опасность для них — обрушивающийся на монастырь современный мир. Приемы светских делегаций и экскурсий, общение с совершенно праздными людьми, участие в форумах, поездки на всякие ассамблеи... Если раньше монастыри были тихими пристанями, удаленными от мирских перекрестков, где насельники любовь свою к миру выражали молитвой, плачем и вздоханиями о нем, то современный монастырь, похоже, сам становится перекрестком, на котором сталкиваются разноликие и несовместимые реальности, миры, вращавшиеся до сих пор в различных плоскостях. Будучи некогда местом паломничества особо благочестивых и глубоко верующих людей, хранилищем древних традиций, восходящих к истокам христианства, источником живой памяти, обновляемой молитвенным общением со святыми, монастырь становится одним из пунктов экскурсионных маршрутов, предметом праздного любопытства людей, совершенно далеких от веры.

Один священник сравнил недавнее положение Церкви с положением девушки-пленницы, которую одевали в рубище и заставляли делать унижительную работу, нынешнее же ее положение он сравнил с положением участницы конкурса красоты, которую показы-

вают толпе. Это относится и к монастырям.

Мир зорким глазом кинокамер и фотоаппаратов пытается зафиксировать мгновения, когда приоткрываются покровы над этой тайной, заманчивой для современного человека, подставляет микрофоны, чтобы удовлетворить свое любопытство, проникает сюда в виде газет и журналов, несущих уму, призванному к очищению помыслов, массу сорной информации; мир хочет разложить тайну этой цельности духа по полкам так называемых «записок паломников», мир подбирается к монаху с прелестями современной цивилизации. Крест нынешнего монашества заключается в том, чтобы, по слову апостола, *возвещать совершенство Призвавшего* (1 Пет. 2, 9), не удаляясь от мира, а практически растворившись в нем, соединившись с ним нерасторжими узами.

На монашеский путь вступают только призванные Самим Господом. Властной рукой Он указывает на Своего избранника и создает вокруг него особые обстоятельства, в которых совершается выбор. Иногда он бывает более, иногда менее решительный; иногда после логического обоснования единственности именно этого пути, иногда, выражаясь по-мирски, чисто «интуитивно» («Я почувствовала, что мое место здесь, и я отсюда никуда не уйду»). Так, в Спасо-Евфросиниевском монастыре есть молодая девушка, которая чуть ли не год назад приняла Крещение и начала ходить в церковь. Ни в каком другом монастыре она не была, и когда открылся этот и она побывала здесь, то ее выбор совершился. Бросив музыкальное училище, пришла сюда послушницей.

Читая о прежних подвижниках, мы иногда наивно думаем, что сейчас, как и в лучшие времена монашества, выбор совершается из высшего сознательного стремления к совершенству. Но на практике это не всегда так. В большинстве случаев в монастыри, особенно подальше от столиц, приходят простые люди, которые именно в сердце чувствуют призыв уйти из мира и очутиться в святом месте. Лишь потом они начинают сознательно двигаться к высотам духовности. Большой же частью совершенствование, обожение человека в мо-

настыре происходит благодаря самой обстановке монастырской, в общении молодых со старшими, когда многое впитывается благодаря только монастырским установлениям.

Мать Марфа, благочинная обители (игуменья Евфросинья пока осталась в Жировицах), внешне похожа на игумений прошлого, описанных во множестве книг о женском монашестве: во всем облике — спокойствие; бледное лицо, необыкновенно мягкий взгляд, тихий голос; все движения — плавные, без малейшего признака нервности, порывистости, суетливости. Когда сидит — руки спокойно лежат на коленях; хранение взгляда, величавость осанки — все наводит на банальное сравнение с царским величием, с благородством аристократическим. Находясь рядом с такими людьми, хочется оказаться где-нибудь на низкой скамеечке около их ног. Видимо, пройдя монашеский путь длиною в двадцать пять лет, все становится похожими — появляется то, что называется «привычкой к добродетели»: человек уже не может развязно или просто некрасиво ходить, сидеть, есть, громко говорить и смеяться, страстно возмущаться чем-то, редко бывает даже просто недовольным чем-то, и уж тем более трудно представить его оскорбляющим других.

В матушке Марфе одновременно сочетаются твердость, умиление и смиренное признание своих немощей. «Мы-то понимаем, что сейчас у всех, кто поднимает из руин монастыри, труды одинаково тяжелы, но по немощи своей не можем не роптать время от времени. А враг-то ропщущих еще сильнее искушает».

Мать Марфа принесла сюда разумную умеренную строгость. Она понимает, что никого нельзя смирать, насильно отягощать неудобносимым бременем послушания, считая, что умеренность есть единственно возможный способ не упустить из виду главное — любовь между сестрами. Никто здесь не ставит перед собой задачи добиться послушания, взрастить в себе любовь, но это происходит само по себе, так как вся обстановка в монастыре располагает к тому, чтобы жить именно по этим принципам.

На долю монашествующих сегодня в восстанавливаемых монастырях выпадает много тяжелого физического труда и чисто внешних, бытовых неудобств. Но сестры са-

ми говорят о том, что когда нет искушений для немощной плоти, то есть внешних трудов, то будут искушения более тонкие, на преодоление которых требуется больше усилий.

Много хороших традиций перешло сюда из Жировиц. Каждый день все бываю на службах (конечно, кроме больных и тех, кто занят на неотложных послушаниях), причем даже новоначальным дают клиросные послушания.

Строгостью древних обителей веет и от совместной трапезы. Вспоминается описание трапезы в кинофильме аввы Пахомия на острове Тавенна: «Пищу они принимали все вместе, причем всякий раз трапеза предварялась псалмопением. Они ели молча, с покрывалами на лицах, так что никто не мог видеть своих соседей или что-нибудь вообще, кроме находящегося перед ним кушанья...» Как в Жировицах, так и в Полоцке не поощряется ни дневной сон, ни келейное употребление пищи — тайноядение. Почти никто, кроме больных, не принимает пищу более двух раз, особенно в посты. Обед длится минут пятнадцать. Видимо, эта поспешность объясняется желанием приучить себя не сосредоточиваться на вкусе пищи. Одна из сестер читает вслух жизнеописание святого или душеполезное поучение какого-нибудь старца, так что внимание практически полностью отвлечено от еды. После молитвы все просят друг у друга прощения и расходятся по кельям.

Сейчас уже, видимо, только в монастырях сохраняется это желание «быть верным в малом», то есть по мере сил выполнять до мельчайших деталей все, что заповедано в Евангелии (в данном случае — не заботиться «для чрева, что есть»). Видимо, поэтому и сохраняется в монастырях вера, возводящая к жительству на небесах, к совершенной радости и свободе. «Не максимальное удовлетворение, а максимальное ограничение потребностей — вот закон, приближающий человека к Богу», — сказал один из церковных писателей. Аскеза смиряет плоть и позволяет духу вырваться из видимой реальности.

Мать Елевферия была среди тех, кто покинул обитель в 1962 году. Теперь она вернулась к «своей преподобной». Путь в монашество в свое время был предсказан ей блаженной Михаилой: «Ты, девушка, замуж не выходи, будешь Христовой невестой». Она тогда ре-

шила, что это значит «скоро умрешь». «Нет, умирать будешь монахиней», — прочитала ее мысли Михаила. «Чего тебе делать в монастыре, там ведь одни старухи», — говорил ей милиционер, от которого зависела прописка. Это было в середине 1950-х годов. Тогда еще среди «старух» было много таких, кто способен был передать опыт и традиции прежнего монашества. Мать Елевферия в разговоре часто высказывается в духе лучших святоотеческих наставлений, хотя производит впечатление человека не книжного. На вопрос: «Вы, наверное, много читали?» — отвечает: «Я старалась больше молиться».

Города, где есть монастыри, — города особые. Как раньше в поселениях вокруг обителей ощущался особый дух, так и теперь жители таких городов, хотя подчас и смутно, ощущают на себе это ненавязчивое влияние, а говоря церковным языком — заступничество, осуществляемое иноками за мир. Первое время полоцкие жители захаживали сюда больше из любопытства, поглядеть «на живых монашек». Теперь же, в Великий пост на Преждеосвященной литургии, то есть в будние дни, бывает по пятьдесят—шестьдесят причастников.

Как слабый человек старается прилепиться к сильному, так и мир тянется к монастырям, чтобы черпать из духовного источника. Как сильный человек теряет часть своей силы, принимая на себя тяготы другого, так и монастыри, допуская проникновение мира внутрь себя, постепенно отдают ему веками накопленные богатства. Рано или поздно исполнятся обетования и различия между миром и монастырем исчезнут совсем. «В монастыре, — говорил один старец, — будет как в миру». Но умершее зерно прорастет в Жизнь Вечную, так как в конечном счете в служении миру всегда и заключался тяжелый монашеский крест, то самое «бесценное древо», которое насадила на Полоцкой земле преподобная Евфросинья и которое невозможно ни «изнести, ни продати, ни отдати», пока существуют люди, чающие сораспятия Христу.

Ольга ЮСОВА

\* \* \*

Расчетный счет монастыря:  
00070193 Полоцкого отделения Жилсоцбанка, Полоцкий Спасо-Евфросиниевский монастырь

## Посещение Святейшим Патриархом АЛЕКСИЕМ Московских Духовных школ

18 марта 1991 года в Большом актовом зале Московских Духовных школ состоялась встреча Святейшего Патриарха Алексия II с учащимися Академии, Семинарии, регентской и иконописной школ.

Этого дня студенты ждали давно. Задолго до начала встречи в актовом зале не было свободных мест. Кроме студентов, присутствовали преподаватели и сотрудники.

Ректор МДА архиепископ Дмитровский Александр, открывая встречу, поблагодарил Его Святейшество за посещение Духовных школ, за внимание к учащим и учащимся, за постоянную заботу о них.

Встреча носила неофициальный характер. Его Святейшество в самом начале беседы подчеркнул, что рассчитывает на живой диалог со студентами. Святейший Патриарх сказал, что в связи с изменением в нашей стране отношения к Русской Православной Церкви неизмеримо возросла ответственность пастырского служения. Пастырь уже не может, как ранее, ограничиваться только литургическим служением. Священник должен заниматься и духовным просвещением народа, и милосердием, и благотворительностью. И не только в храмах надо теперь говорить о вере, но и в школах, в общественных учреждениях и даже в местах заключения. Его Святейшество поделился своим опытом встреч с людьми в местах лишения свободы. И там, подчеркнул Святейший Патриарх, человек остается человеком, душа его жаждет слова о Боге. Конечно, общение с такими людьми требует особой подготовки, большой пастырской любви.

Однако всех потребностей, связанных с духовным просвещением народа, не решить только силами священнослужителей. Решено готовить к просветительской деятельности мирян, в том числе и женщин. С этой целью при Священном Синоде недавно создан Отдел по религиозному образованию и катихизации.

Святейший Патриарх Алексей рассказал также об участии Русской Православной Церкви в распределении гуманитарной помощи, которая поступает в настоящее время из разных стран.

Выступление Святейшего Патриарха вызвало живой отклик собравшихся. Записки, адресованные Его Святейшеству, так же как и устные вопросы, касались самых разных сторон церковной действительности.

Отвечая на вопросы, связанные с унией на Западной Украине, Святейший Патриарх рассказал о появившейся в последнее время напряженности в отношениях между Русской Православной и Римско-Католической Церквами. Активность Ватикана, открыто преследующего прозелитистские цели, вынудила Русскую Православную Церковь временно приостановить с ним церковные отношения. Деятельность Ватикана Его Святейшество рассценивает как усиливающееся прямое католическое влияние на территории СССР. Причем речь идет не только об Украине, но и о России, где католицизм никогда не был исповеданием сколько-нибудь значительного числа верующих. Святейший Патриарх сообщил, что он направил в Ватикан Папе Иоанну Павлу II письмо, в котором известил Папу о том, что его визит в Советский Союз может быть оправдан только в том случае, если он произойдет после разрешения глубокого конфликта между нашими Церквами в Галиции. Если же этот визит произойдет в существующей обстановке, то, к глубокому сожалению, сказал Святейший Патриарх, для нас станет невозможной даже братская встреча с Папой. Его Святейшество отметил, что эту же принципиальную позицию он высказал в устной беседе с Президентом СССР М. С. Горбачевым.

Студенты задавали вопросы об экуменизме, об участии Русской Православной Церкви в работе Всемирного Совета Церквей. Касаясь этой темы, Святейший Патриарх заверил, что Русская Православная Церковь будет продолжать свое участие в экуменическом движении, ставя перед собой цель православного свидетельства. Однако ни на какие компромиссы в области веры мы не пойдем, подчеркнул Его Святейшество.

С особым вниманием было выслушано сообщение Святейшего Патриарха о вторичном обретении мощей преподобного Серафима Саровского. Святейший Патриарх опроверг слухи, берущие начало в кругах Русской Зарубежной Церкви, о якобы неподлинности недавно обретенных мощей Саровского подвижника, подробно рассказал о том, как были они найдены, сообщил о результатах исследования специальной комиссии.



На фото: Святейший Патриарх Алексей II беседует с учащимися Московских Духовных школ; в президиуме — Святейший Патриарх Алексей II, митрополит Владимирский и Новочеркасский Владимир, архиепископ Дмитровский Александр; участники встречи в актовом зале





к социальной деятельности. Ваши задачи сегодня должны быть шире, чем раньше. Дорожите временем, стремитесь побольше узнать и понять жизнь во всем ее многообразии. Вы должны научиться видеть всех тех, кто нуждается в вашей помощи, в утешении. Господь и история не простят нам, если мы не воспользуемся временем, которое нам отпущено, — когда нас слушают и хотя бы слышат, когда на нас надеются и ждут, чтобы мы эту надежду оправдали.

Доверительная атмосфера встречи располагала к общению, беседа продолжалась почти четыре часа. В ответах на вопросы студентов приняли участие митрополит Ростовский и Новочеркасский Владимир, архиепископ Александр, епископ Истринский Арсений, наместник Троице-Сергиевой Лавры архимандрит Феогност.

Встреча закончилась словом архиепископа Александра, выразившего Его Святейшеству от лица всех собравшихся сыновнюю благодарность за посещение Духовных школ. Студенты тепло провожали Святейшего Патриарха, продолжая беседу по пути из актового зала. После встречи с учащимися Его Святейшество осмотрел недавно отреставрированное новое семинарское здание, где сейчас размещены аудитории 1-3-х классов Семинарии и Сектор заочного обучения, а также корпус, соединяющий Лавру с семинарским зданием.

Завершая беседу с учащимися, Святейший Патриарх, в частности, сказал:

*Находясь в Духовной школе, воспринимая здесь непреходящие истины нашей веры, вы должны готовить себя и*

*Иеромонах МАРК,  
студент МДА*



## Восстановление перекрытий

Рассмотрим способ установки протезов, описанных в предыдущем номере. Для того чтобы установить концевой протез, вдоль стены ставят под перекрытие (поперек балок), на расстоянии 1—1,5 м от стен временные опоры, состоящие из прогона («а») и стоек («б»), подклиненных под балки перекрытия (рис. 1).

Участки перекрытия в местах расположения поврежденных концов балок разбираются снизу на ширину около 75 см (от стены). Сверху разбирают на ширину до 1,5 м участок чистого пола. Поврежденный участок балки после этого спиливают. Затем заводят вертикально концевой протез в междуэтажное перекрытие (положение 1), надвигают в том же положении на балку, затем поворачивают протез на 90° (положение 2) и заводят его в гнездо стены (положение 3). Опорный конец протеза после этого закладывают в гнездо стены хорошо обожженным кирпичом на цементном растворе (марка кирпича не ниже «75», марка раствора не ниже «25»). К балке протез прикрепляют при помощи поперечной планки. После установки протеза планку сдвигают вплотную к узлу над протезируемой балкой и обязательно прибивают к ней гвоздями, пользуясь специально сделанными в планке отверстиями. Чтобы избежать просадки ремонтируемого участка перекрытия, верхнюю опорную планку над балкой следует подклинить.

При установке протезов на отдельную балку, когда соседние балки невредимы, временные опорные стойки можно не ставить, а конец протезируемой поврежденной балки следует подвесить к соседним балкам при помощи переброшенного сверху ригеля и хомута или закрутки из отожженной проволоки. При установке временных опорных стоек и особенно при их подклинке необходимо применять меры предосторожности, обеспечивающие устойчивость поддерживающей конструкции. Этого можно достигнуть креплением опорных стоек дощатыми прибоинами к оконным коробкам или устройством подкосов к стойкам, прикрепленным к здоровой части перекрытия.

Промежуточный протез представляет собой жесткое крепление в стыке составной балки, образованной ее сохранившимся здоровым концом и частично наставленной взамен поврежденной. Для установки протеза необходимо иметь в глубине опорного гнезда против торца сменяемого участка балки запас в 12—14 см. Поврежденную часть балки надо освободить от элементов



Рис. 1. Установка концевой протеза:  
1, 2 и 3 — последовательность операций



Рис. 2. Крепление опорных лесов при вывешивании перекрытий:

1 — клинья; 2 — обрезки досок, предотвращающие боковое смещение прогона; 3 — домкрат; 4 — прогон, разгружающий давление от стойки

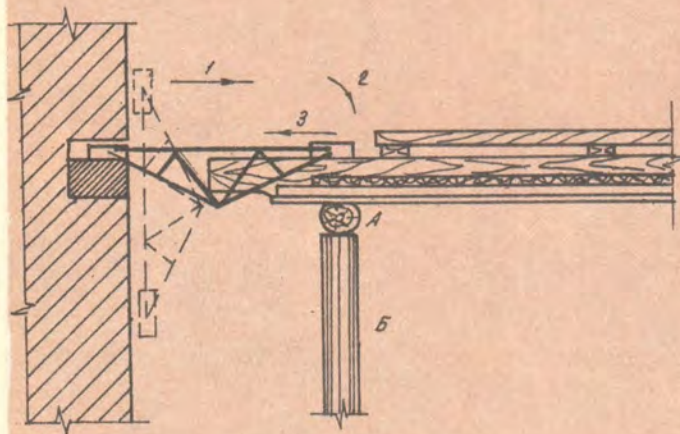
перекрытия (подшивки, черного пола, утеплителя и чистого настила) и завести под конец здоровых участков опорные стойки и прогон.

Сменяемые участки балок спиливают, после чего устанавливают протезы, а снизу заводят в гнездо новые, предварительно проантисептированные обрезки деревянных балок, которые укладывают на нижние опорные планки протезов. Очень важно, чтобы обрезок деревянной балки был заготовлен из воздушно-сухого леса: это необходимо для того, чтобы приблизить степень влажности обрезка к влажности древесины протезируемой балки, что почти полностью гарантирует от какой бы то ни было просадки. Опыт применения промежуточного протеза показал необходимость при его установке давать конструкции временный вынос (строительный подъем), вызываемый обжатием древесины балки под планками. Величина выноса от 2 до 5 см. В таком положении делают подклинку из обрезков сухих досок под верхние планки, обеспечивая при этом нормальную осадку конструкции до горизонтального положения. Для того чтобы протез можно было подклинивать, его разнос (то есть вертикальное расстояние между планками) следует брать на 3—4 см больше, чем высота балки с учетом подрезки снизу. При установке клиньев необходимо соблюдать правило: потеря площади смятия на подтесанной верхней поверхности балки должна восполняться за счет обливки выступающими участками клина.

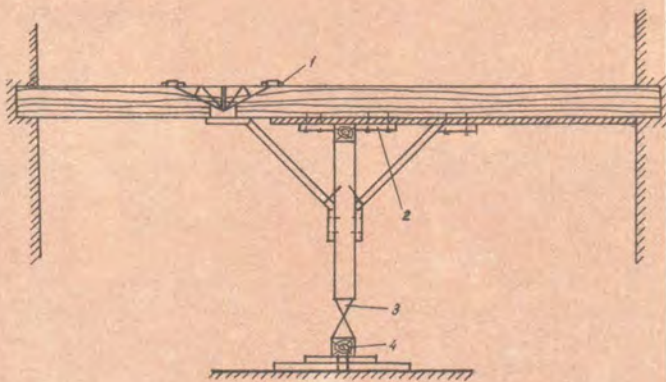
При установке промежуточного протеза его следует временно прикрепить, чтобы избежать опрокидывания при надевании на протезируемый конец балки через отверстия в верхних опорных планках. После подклинки и вывески протеза через те же отверстия в верхних опорных планках в балку забивают сквозь клинья по два-три гвоздя.

В случае отсутствия при восстановительных работах бревен и брусьев необходимого сечения, их можно заменить пакетом сухих досок, поставленных вертикально с тем расчетом, чтобы ширина досок соответствовала высоте протезируемой балки, а площадь составного сечения равнялась необходимой площади наращиваемого конца. Чтобы предотвратить возможное расхождение пакета, его следует укрепить по середине высоты досок двумя-тремя болтами диаметром 12 мм. Для изготовления пакета не следует брать доски толщиной менее 5—6 см. До укладки их необходимо проантисептировать с обеих сторон.

Г. ВОЛХОВСКИЙ,  
архитектор-реставратор

## О любви к Богу

Апостол Иоанн говорит: кто утверждает, что любит Бога, тогда как презирает своего ближнего, — лжец; как ты можешь сказать, что любишь Бога, Которого не видишь, когда не проявляешь никакой любви к человеку, который тебе видим? (Ср.: 1 Ин. 4, 20).

Эти слова святого апостола Иоанна основаны на сегодняшнем чтении; на вопрос законоучителя: какая большая заповедь? — Христос указывает, что первая заповедь — заповедь о любви к Богу, что вторая подобна ей и что в этих двух заповедях содержится весь закон и все учение пророков.

Без любви к Богу любовь к ближнему не может быть полной, совершенной. Только познавая Бога и Его любовь к нам, мы можем узнать, что такое истинная любовь; и только научившись от Бога этой любви, можем мы возлюбить и ближнего своего, как Бог нам велит, всем сердцем, всей душой, всей жизнью.

Эти слова Спаситель применяет к нашей любви к Богу, но наша любовь к человеку должна быть подобна ей. Что же значит: *возлюбить Господа Бога всем сердцем, всей душой, всем разумением* (Мф. 22, 37), а в другом Евангелии еще сказано: *всею крепостию твоею?* (Мк. 12,30). Сердцем возлюбить Бога — это не значит возлюбить Его сентиментально, переходить от переживания к переживанию; это значит отдать Ему свое сердце, то есть узнать в Нем Того, Кто представляет в жизни твоей самую высокую, самую святую ценность; и, узнав это своим нутром, всеми глубинами своими, сердцевиною своего бытия, сделать служение Ему и исполнение Его воли центральной целью жизни.

Христос говорит: *Кто Меня любит, тот соблюдет слово Мое* (Ин. 14, 23)... Он не говорит, что тот, кто Его любит, будет переходить от чувства к чувству, от умиления к умилению; Он говорит о чем-то гораздо более строгом, гораздо более трезвом: если Я для тебя значу самое драгоценное, если Мое значение для тебя так велико, тогда Моя воля, то, чем Я живу, то, ради чего Я человеком стал, то, ради чего Я умер, должно быть для тебя самым важным, и не только на поверхности жизни, но в самых глубинах твоих...

Но как можно любить Бога? Большой частью — в ближнем своем; любить Бога тем, чтобы быть на земле среди людей Его взором, Его лаской, Его милосердием, Его состраданием, той радостью, и светом, и вдохновением, которые Он может принести людям. Поэтому обе запо-

веди неразрывно друг со другом связаны: *возлюби ближнего твоего, как самого себя* (Мф. 22, 39).

И тут встает вопрос: что же это значит, как самого себя? В каждом из нас есть разные слои бытия; есть поверхностный слой, себялюбивый, эгоистичный, тот слой, который способен на жадность, на ненависть, на трусость, на все неприглядное в нас, так же, конечно, как и на поверхностную любовь, ту любовь, которую можно выразить словами «я люблю», где слово «я» в центре всего. Это та любовь, которая ищет в своем предмете радость наслаждения, но которая неспособна идти на жертву, даже просто на уступку.

А есть другой, глубинный, слой в нас, который поднимается в нас тогда, когда перед нами встает что-то большое, трагическое: будь то радость, слишком большая, чтобы вместиться в душе, или горе, слишком глубокое, чтобы найти слова или слезы для своего выражения. На этой глубине живет мое настоящее «я», то «я», о котором один писатель говорит, что мы должны помнить, что наша настоящая природа не в нас, а выше нас, и мы как бы больше себя самих; что если мы ставим вопрос о том: кто же я? — то мы должны ответить: образ Божий, икона...

И вот нам надо постоянно выбирать: кого же мы любим в себе? То мелкое, жадное, трусливое, ничтожное «я» или, наоборот, того, кто живет в моих глубинах и способен на самый великий подвиг, на самую изумительную красоту жизни? И конечно, выбор должен быть сделан в пользу нашего величия, а не нашего ничтожества...

И вот любить ближнего, как самого себя, — это призыв научиться видеть в каждом ближнем не ничтожество его, а возможное его величие и этому величию служить, чтобы вырос человек в полную меру своего величия и красоты. И тогда исполнится заповедь, и тогда сольются обе заповеди, потому что, служа этому глубинному человеку, которого апостол Петр называет *сокровенный сердца человек* (1 Пет. 3, 4), мы одновременно служим Богу, мы Ему поклоняемся в Его образе и помогаем этому живому образу стать тем, что задумал Господь, чтобы из мечты Божией выросла полная, торжествующая и дивная реальность. Аминь.

## Наставление при совершении Таинства Покаяния

Грешники и грешницы, желающие приступить ко Святым Таинам, братья и сестры! Приготовились ли вы к восприятию столь великого Таинства? Знайте, что великий ответ несущая пред Престолом Всевышнего, если вы приступите не приготовившись. Знайте, что вы каетесь не мне, а Самому Господу, Который невидимо присутствует здесь, Тело и Кровь Которого находятся в настоящую минуту на жертвеннике.

В первой покаянной молитве к Богу Отцу, которая читается на исповеди, к Богу — Первому Лицу Пресвятой Троицы, Господу Всеблагому, Всесвятому, Вездесущему, Премудрому, Всесоздавшему, Всемогущему, Всеуправляющему, Страшному всякой твари Святая Церковь молит, чтобы Он даровал помилование кающимся грешникам и грешницам, простил им прегрешения, всякие беззакония, совершенные, может быть, по легкомыслию, вольно или невольно, простил бы и помиловал, как некогда помиловал пророка и царя Давида, тяжело согрешившего пред Богом. Прогуливаясь однажды на террасе своего дворца, Давид увидел купающуюся очень красивую молодую женщину, пленился ее красотой, воспылал к ней страстью и пожелал сделать ее своей женой, для чего мужа ее послал на войну и приказал военачальникам поставить его на опасное место, где его и убили. Но посланный от Бога пророк Нафан стал усиленно и твердо обличать царя Давида в беззаконии, убеждая его раскаяться. Давид наконец осознал свой грех и начал молиться, проливая горькие слезы о своем грехе. Тогда Господь услышал вопль его сердца и простил ему грех. Святой Дух, Который отступил от него после согрешения, снова вселился в него и не покидал до конца дней. Царь Давид свое искреннее и сердечное сокрушение о грехах выразил в псалмах, в которых благодарил и прославлял Господа. Он оставил после себя книгу — Псалтирь, значение которой для Православной Церкви трудно переоценить, а псалом пятидесятый представляет собой прекрасный и незаменимый образец сердечного покаяния. Братья и сестры! Царь Давид был человек благочестивый, кроткий, незлобивый, мудрый, имевший дар пророчества, и то согрешил, не уследил за собой. Как же легко согрешить человеку! Нужно быть бдительным к своей душе, нужно всегда следить за собой, обуздывать свои чувства.

Другой царь, Манассия, занимаясь волхвованиями, вызывая духов, отпал от Бога и впал в идолопоклонство, был, по-нынешнему, спирит, к чему приучал и детей своих. Гордый и неблагодарный, презирал он народ, любящий Бога, а себялюбивых, подобных себе, приближал. Своими беззакониями он прогневал Господа, долготерпение Господне истощилось. Во время войны иудеев с ассирийцами Манассия был взят в плен, руки и ноги его заковали в колодки, а в ноздри проделали медное кольцо. В таком позорном виде его провели по Вавилону и бросили в мрачную темницу, где держали три месяца. И вот, находясь в тяжком плену, он опомнился, осознал свои грехи перед Господом и свое ничтожество, понял, что он червь, что гордиться ему нечем, потому что у Господа все рав-

ны — всех Бог создал из персти и в персть всех обратит. Манассия начал усердно молиться, каяться, плакать день и ночь о своих заблуждениях. Господь услышал мольбы и простил его. Царь Манассия оставил покаянную молитву, которая читается на великом повечерии.

В лице этих двух царей, Давида и Манассии, тяжело согрешивших, Святая Церковь представляет образцы искреннего и сердечного глубокого покаяния. Господь Бог — страшный Судия всей земли. Мужчина или женщина, отрок или отроковица, царь или простолюдин, барин или мужик, генерал или солдат, богатый или бедняк — перед Ним все равны. Главное — каково упование, какова вера, каковы дела, каково сердце. С людей высокостоящих, образованных Господь больше взыщет, чем с простых, хотя не спускает и последним, когда они грешат, пьянствуют или прелюбодействуют.

Во второй покаянной молитве Святая Церковь молит Первопастыря, чтобы Он, Многомилостивый, простил наши неправды; молит помиловать, избавить нас от вечной муки и простить незаконные намерения, мысли наши и незаконные поступки. Церковь молит Иисуса Христа, Сына Божия, взявшего на Себя грехи мира и *грядущего со славой судить живых и мертвых*, помиловать нас как двух евангельских должников, которым нечем было заплатить большой долг займодавцам, как блудницу, которая своими слезами омывала ноги Христа и отирала их своими волосами. Господь Бог видел ее искреннее раскаяние, желание загладить свои грехи и потому отпустил ее с миром. Так и всем кающимся будет прощение и избавление от вечной муки. Нам дано в жизни очень много времени одуматься, чтобы мы поскорбели, погоревали, поплакали, но люди ленятся, не хотят заботиться о своей душе, не хотят бороться с грехами, которые, как тати и разбойники, врываются в их души, не хотят воевать с ними, отгонять их. Господь Бог делает все для любящих Его, а те, которые дерзко отталкивают десницу Божию, не желают сами себе добра, сами идут в погибель. Без Бога мы и одной секунды существовать не можем. Своей жизнью, дыханием, светом солнечным, пищей, питьем — всем обязаны Христу. Мы всегда перед Ним неоплатные должники. Господь Бог — страшный и праведный Судия, Он не помиловал падших ангелов, возгордившихся против Самого Бога, но осудил их на вечную муку. Мы, грешники, грешим каждую минуту и прогневаем Господа своими грехами. Отчего же нам такое снисхождение? Бог Отец послал в мир Сына Своего Возлюбленного, Который принял на Себя грехи всего мира, пострадал за грехи людей, снял с людей проклятие, тяготевшее над ними со времени грехопадения первых человеков, и вместо него дал благословение. Господь Иисус Христос через Свои крестные страдания избавил нас от вечной муки и таким образом удовлетворил Божественной правде и исполнил ее; это мог сделать только Сын Божий, а не человек. Бог Отец отдал всю власть суда над людьми Иисусу Христу. Господь Иисус Христос дал власть апостолам, а те — архиереям и священникам, следо-

вательно, и мне, грешному иерею Иоанну, дал власть отпускать грехи кающимся, смотря по тому, искренне ли их раскаяние. Если человек кается искренне, с сокрушением сердечным, то священник разрешает от грехов. Если же человек кается неискренне, бессознательно, то священник дает ему еще время, чтобы он опомнился. Итак, чтобы получить прощение грехов, необходимо каяться горячо, искренне, сердечно.

Что же такое покаяние? Покаяние есть дар Божий, дарованный Богом ради заслуг Сына Его Возлюбленного, исполнившего всю правду Божию. Покаяние есть дар, данный для самоосуждения, самообличения, самоукорения. Покаяние есть твердое и неуклонное намерение оставить прежнюю греховную жизнь, исправиться, обновиться, возлюбить Господа всей душой, примириться с Богом, со своей совестью. Покаяние есть твердое упование, надежда, что милосердный Господь простит все наши прегрешения. Кто не кается, тот делается врагом Церкви. Как

гнилые сучки отпадают от дерева, так и нераскаянные грешники отпадают от Главы Церкви — Христа. Сам Христос есть лоза виноградная, а мы — веточки, питающиеся жизнью, соками этой лозы.

Братья и сестры, каетесь ли вы? Желаете ли исправить свою жизнь? Сознаете ли свои грехи?

Ленились Богу молиться? Пьянствовали? Прелюбодействовали? Обманывали? Клятвопреступничали? Богохульствовали? Завидовали? Хитрили? Злобствовали? Злословили? Воровали? Да, много, много грехов у вас, братья и сестры, всех их и не перечесать.

Умрем же для греха, чтобы жить для Бога. *Горé имеем сердца.* Устремим на Крест умы и сердца свои и сораспнем их Христу, нас ради распятому. Аминь.

(Печатается по изд.: Наставление отца Иоанна Сергиева (Кронштадтского) при совершении Таинства Покаяния. СПб., 1893. 13 с.)

## Небесная Покровительница Сибири

Дорогие братья и сестры!

Красуется земля Русская многими чудотворными иконами Божией Матери. Наиболее чтимые из них — Владимирская, Тихвинская, «Знамение» Новгородская, Казанская, Почаевская. В Сибири вот уже на протяжении трех с половиной веков особо почитается Абалацкая (именуемая «Знамение») икона Божией Матери, потому что чрез эту икону и многочисленные списки с нее Матерь Божия много раз являла и присно являет Свою милость земле Сибирской. В Абалацком образе Пресвятой Богородицы православные жители Сибири почитают Матерь Божию как Небесную Покровительницу родного края.

10 июля 1636 года благочестивая вдова по имени Мария, жившая на Абалацком погосте, близ Тобольска, во сне увидела икону Божией Матери, на которой изображены были также Святитель Николай Чудотворец и преподобная Мария Египетская. От образа Мария услышала голос: «Мария! Объяви о видении твоём народу и скажи, чтобы построили на Абалацком погосте, по правую сторону от ветхой Преображенской церкви, новый деревянный храм во имя Знамения Пресвятой Богородицы, что в древнем Новгороде, с приделами: по одну сторону — Святителя Николая, а по другую — преподобной Марии Египетской».

Не сразу объявила Мария изволение Божией Матери своим согражданам. Но когда последовали новые видения, и уже не во сне, а наяву, и вместе с ними — грозные предупреждения заслушание, Мария поспешила поведать о своих видениях и воле Богоматери духовному отцу своему, Тобольскому архиепископу Нектарию.

Архиепископ Нектарий и собрание народа постановили строить церковь на Абалаке. Сразу же после этого решения тобольский крестьянин Евфимий, по прозвищу Кока, лежавший на одре болезни расслабленный, обещал заказать иконописцам образ Богородицы для новой Абалацкой церкви. Лучший тобольский иконописец, протоиерей Софийского кафедрального собора Матфей Мартынов, стал писать икону, и по мере написания ее возвращалось здо-

ровье Евфимию. Когда протоиерей Матфей закончил писать образ Божией Матери, Евфимий совершенно поправился и сам принес икону Тобольскому архипастырю. Так совершилось первое чудо от Абалацкой иконы Божией Матери.

Впоследствии эта икона прославилась множеством других чудес, из которых наиболее известное — изволение в 1665 году Тобольска от безверия. С тех пор по указанию Тобольского Владыки Корнилия ежегодно 8 июля Абалацкая икона Божией Матери торжественным крестным ходом переносилась из Абалака в Софийский собор Тобольска для совершения молебнов, а через две недели так же торжественно возвращалась на Абалак.

В 1783 году на Абалаке был устроен Абалацкий Знаменский монастырь. Благочестивые сибиряки читали и переписывали сказания о благодатных явлениях, бывших от Абалацкой иконы Божией Матери.

Православная вера стала насаждаться в Сибири всего лишь за полстолетия до прославления Абалацкой иконы. В древнейших сказаниях об этой иконе отражены успехи христианской проповеди в новопросвещенной сибирской стране: «Древле убо сия Сибирская страна тмоу безверия помрачешя... Ныне же благоверием и чудеса Божественными сияюще... Тогда человецы яко во тме в безверии быша, ныне же во свете святых и непорочных веры пребывающе присно».

Дорогие братья и сестры! Нам, православным сибирякам, необходимо знать, что Абалацкая икона Божией Матери с давних времен была самой чтимой иконой в Сибири. Усердно молясь Матери Божией, даровавшей Сибири чудотворную икону Свою, мы можем надеяться, что Пресвятая Богородица и впредь не оставит страну сибирскую Своим небесным Покровом. Матерь Божия! *Мир молящимся Тебе даруй и душам нашим велию милость.* Аминь.

Протоиерей Борис ПИВОВАРОВ

## В день памяти преподобного Серафима Саровского

Не смею, возлюбленные братья и сестры, своими грешными устами что-либо прибавить к тем похвалам великому отцу нашему, преподобному Серафиму Саровскому, которые вы слышали вчера в кафедре ему.

Не смею и проповедовать от себя во имя его, но хочу, чтобы ныне он сам проповедовал нам, чтобы услышали мы от него, как от живого, слова спасения, поражающие своей простотой и глубиной: «Бог есть огонь, согревающий и разжигающий сердца и утробы. Итак, если мы ощущаем в сердцах наших хлад, который от диавола, то призовем Господа, и Он, придя, согреет наше сердце совершенною любовью не только к Нему, но и к ближним. И от лица теплоты изгонится хлад доброненавистника».

То, о чем говорил преподобный Серафим, волновало других великих подвижников. Святые отцы учат, что, когда совесть наша чиста перед Богом и не творим мы зла, а творим добро, в сердцах наших чувствуем дивную теплоту и тихую радость и уста наши трогают ясная улыбка. А когда неправы мы пред Богом, нами владеют низкие страсти. Когда полны греха и находимся во власти сатаны, тогда чувствуем тревогу, холод и пустоту в сердце, ибо диавол клaden и его дыхание изгоняет из сердца всякую Божественную теплоту. В такое время сердце тревожится, не находит покоя, оно чувствует, что оставила его благодать Божия, ибо воцарился в нем сатана.

Бог наш есть огонь согревающий, такой огонь, от действия которого никто не может уйти, как не мог от него уйти и пророк Иеремия. Послушайте его слова, вызванные муками души, потому что обличения его и проповедь не проникали в сердца израильтян, а только вызывали насмешки и гонения на него. Устав от насмешек и страданий, он говорит: *Лишь только начну говорить я, — кричу о насилии, вопию о разорении, потому что слово Господне обратилось в поношение мне и в повседневное посмеяние. И подумал я: «Не буду я более напоминать о Нем и не буду более говорить во имя Его»; но был в сердце моем как бы горящий огонь, заключенный в костях моих, и я истомился, удерживая его, и не мог (Иер. 20, 8—9).* Так жжет сердца человеческие огонь Божества. И об этом говорит преподобный отец наш Серафим Саровский.

Когда мы молим людей о помощи и хотим, чтобы они избавили нас от страданий, трудно подчас дозваться их, найти сердце сострадательное, готовое утолить тоску и печаль ближнего. Не так у Господа. Преподобный Серафим говорит, что нужно воззвать к Богу, когда почувствуешь диавольский холод в сердце, призвать Его на помощь, и Он не будет ждать долгих просьб, но тотчас придет и согреет сердце.

Но не всегда огонь Божий действует так, как говорили пророк Иеремия и преподобный Серафим. Бывает он и грозным, и сжигающим. В Ветхом Завете сказано: *Огонь возгорелся во гневе Моем, жжет до ада преисподнего, и поядает землю и произведения ее, и пополяет основания гор (Втор. 32, 22).*

Слово произнесено 1 августа 1945 года в Тамбове. Печатается с незначительной стилистической правкой.

Это — огонь гнева Божия, который мы вызываем сами и действие которого мы так долго испытывали на себе. Благодатный же огонь Божией милости пребывает в сердцах избранников Божиих.

В житии великого пророка Илии сказано, что, когда был он младенцем, отец его в страхе и ужасе увидел, что возле сына стоят два светлых мужа, и повивают его огнем, и дают ему глотать огонь. Когда Исаяю призвал Господь на великое служение, он ужаснулся: «Как я, человек с нечистыми устами, могу быть пророком Божиим?» Тогда подошел к нему пламенный Серафим, взял с жертвенника горящий уголь и коснулся уст его. Но уголь не обжег его, но возжег в нем великий пламень ревности о правде и славе Божией.

А вот другие слова преподобного: «Где Бог, там нет зла. Все, происходящее от Бога, мирно, и полезно, и приводит человека к смирению и самоосуждению». Запомните хорошо эти слова, ибо, если нет мира в сердцах ваших, если вы не чувствуете благодати Божией и присутствия Бога в сердце своем, это значит, что нет в вас смирения, не сознаете вы недостатка своего, осуждаете не себя, а ближних своих. Нет Бога в сердце вашем, нет и мира в сердце, ибо где Бог, там нет зла.

Преподобный Серафим приводит слова и другого великого подвижника, преподобного Исаака Сирина: «Не называй Бога правосудным». Странно, как же не называть Бога правосудным? Но дальше преподобный Исаак говорит: «Ибо в делах твоих не видно Его правосудия. Если Давид и назвал его правосудным и правым, то Сын Его показал нам, что Он более благ и милостив. Где Его правосудие? Мы были грешники, и Христос умер за нас».

Где же тут холодное правосудие, лишенное любви? Ведь правосудие требовало бы тяжелой кары за весь род человеческий, погибающий в нечестии, а вместо этого праведного суда излилось на нас величайшее Божие благодеяние, ибо Сам Христос умер за нас.

Вы видите, что Бог гораздо более благ, чем правосуден. Он, конечно, правосуден, но Его благодать, Его любовь к миру часто связывают Его правосудие, и оно умолкает перед святым голосом любви. Вот какими мыслями наполнены сердца святых, вот о чем размышлял, говорил, чему учил преподобный отец наш Серафим Саровский.

Достойны ли мы такой проповеди? Разве не тяжко виновны мы перед лицом Божиим? Разве не нужно нам постоянного напоминания об этом? Конечно, нужно. И преподобный Серафим смотрит на нас с этой святой иконы, всегда своим взглядом напоминая нам об этом, и зовет нас к самоосуждению, смирению, к покорности воле Божией. Последуем и мы за этим призывом преподобного Серафима. Воздадим ему горячую любовь нашу, будем всегда чтить святую память его.

И тогда даст он нам мир, даст нам покой и поведет нас по пути Христову, которым так долго и трудно шел сам. Пойдем и мы вслед за ним, и да благословит он всех нас на трудный подвиг служения Христу. Аминь.

Архиепископ ЛУКА (Войно-Ясенецкий; † 1961)

Обещал я вам сказать, как надлежит присматривать за собой, хочу же ныне исполнить сей долг свой, считая себя обязанным всегда доставлять любви вашей пищу слова.

Присматривать за собой — значит вникать в себя, примерно так говоря с самим собой: не обладает ли мной какая-либо страсть, большая или малая, а я о том и не думаю? Ибо, как вижу в Божественных Писаниях, если кто хоть одну какую имеет страсть, то он в Царство Божие не ввидет. Так говорит апостол Иаков: *Иже бо весь закон соблюдет, согрешит же во едином, бысть всем повинен* (Иак. 2, 10). Может быть, я не радел когда-либо о той или другой заповеди или и теперь не радею о той и не тшусь исполнять эту? А Христос Господь говорит: *Иже аще разорит едину заповедей сих малых и научит тако человеку, мний наречется в Царствии Небесном* (Мф. 5, 19). Также, когда кто читает или слушает Божественное Писание, о себе самом пусть подумывает при этом и при помощи его, как зеркала духовного, тщательно рассматривает душу свою, есть ли в ней то, о чем говорит Писание. Так, скажем для примера, слыша, что Христос Господь говорит: *Покайтесь, приблизися бо Царствие Небесное* (Мф. 4, 17), пусть определенно дознает, покалялся ли искренне и хранит ли всегда покаянные чувства. При встрече разных случайностей должно наблюдать, что происходит в душе, и через то определять, какова она. Например, наблюдая, что бывает у него на душе, когда бранят или бесчестят или иным образом оказывают ему презрение, он верно познает, есть ли в нем смирение или нет. Ибо кто имеет смирение, тот все скорбное переносит с радостью, и сердце его не уязвляется ничем таким. Смирнен и тот, кто, хотя уязвляется немного этим, но не допускает себя до смущения, и за это малое чувство, то есть что опечалился немного, а не с радостью принял случившееся, осуждает себя, и укоряет, и, войдя в келью свою и рассуждая о самом себе, сокрушается, и плачет, и, припадая к Богу, исповедуется Ему, как погубивший все труды свои.

Потом опять, когда слышит: *Блажени плачущии* (не плакавшие, но *плачущии*, то есть те, которые всегда, каждый день и час плачут), должен подумать, плачет ли он каждый день, ибо если смирен он действием покаяния, то не пропустит ни одного дня и ни одной ночи без слез, плача и сокрушения.

То же самое пусть сделает и слыша: *Блажени кротчии*. Кто же может плакать каждый день и оставаться гневливым, а не быть кротким и тихим? Ибо как пламя огненное погашается водой, так гнев душевный гаснет от плача и слез, а если кто долгое время пребудет в плаче, то раздражительность души исчезает совсем, и душа тогда больше не гневается. Поэтому всякий должен и с этой стороны осмотреть себя, поистине ли он кроток. Истинно кроткий только преступления Божиих заповедей не может сносить ни в каком человеке, но и при этом он плачет о преступлениях сии заповеди и грешащих столь же искренне, как бы сам грешил.

Опять и то пусть испытает о себе, алчет ли и жаждет он правды Божией. Ибо взыскавшему Бога нельзя не алкать и не жаждать правды, так как правда есть Бог, Который именуется Солнцем правды. Алчущий и жаждущий Бога Его единого желает и к Нему единому горит любовью, все же прочее — мир и все, что в мире, — вменяет *вся уметы быти* (Флп. 3, 8), честь человеческую и похвалу почитая как бы пристыжением, не принимая их в ум и совсем их не чувствуя.

Также слыша: *Блажени милостивии*, пусть испытает, милостив ли он. Но кто такие милостивые? Те ли, которые раздают бедным деньги и кормят их? Нет, не это одно делает милостивым, надобно, чтобы при этом была и милость сердечная. И те милостивы, которые обнищали из любви ко Христу, нас ради обнищавшему, и не имеют, что дать бедным, но, вспоминая о бедных, вдовах, сиро-

тах и больных и нередко видя их, сокрушаются жалостью и плачут, уподобляясь Иову, который говорит о себе: *Аз же о всяком немощнем восплакахся* (Иов. 30, 25). Они, когда имеют что, с искренним радушием помогают нуждающимся, а когда не имеют, дают им всеубедительнейшие наставления о том, что способствует спасению души, повинувшись слову того, кто сказал: *Нелестне научихся, без зависти преподаю* (Прем. 7, 13).

Таковы истинно милостивые, улажаемые Господом Иисусом Христом. Они таковою милостью, как лестницей, восходят к совершенной чистоте душевной. Посему и Господь наш велел за улажением милости сказать: *Блажени чистии сердцем, яко тии Бога узрят*. Ибо как Бог и Законоположник наш Он знает, что, если душа не придет в такое настроение, то есть не соделается милостивой, не будет всегда плакать, не станет совершенно кроткой, не возжаждет Бога, она не сможет избавиться от страстей и стать чистой, как чисто зеркало. Но если не сделается она такой, то никак не узрит она чисто внутри себя лица Владыки и Бога нашего. Та же душа, которая сделается чистой, всегда зрит Бога и содружается с Ним, и бывает тогда мир между Творцом нашим Богом и душой той, тогда как прежде она враждебна была Ему. После сего она и улажается Богом как миротворица.

*Блажени миротворцы, яко тии сынове Божии нарекутся*. То есть блаженны те, которые сознательно содружились с Христом, пришедшим дать мир ближним и дальним, то есть праведным и грешным, примирить со Отцем Своим нас, врагов Его и совокупить воедино разделенную между собою. Для этой цели Он воспринял нашу человеческую плоть, преподал нам Духа Святого. Итак, явно, что те, кто зрят Бога, содружились с Ним, достигли желаемого мира и соделались сынами Божиими. Вот и смотри, содружился ли ты с Богом? Содружился, если любишь брата своего, и не содружился, если не любишь брата. Ибо если ты не любишь брата, которого видишь, то как можешь любить Бога, Которого не видишь? Если ты не можешь любить Бога, то явно, что ты и не содружился с Ним. Посему, братия моя, будем подвизаться всей нашей силой узреть Бога, содружиться с Ним и возлюбить Его всей душой, как Он заповедал.

Наконец, слыша: *Блажени изгнани правды ради*, испытывающий себя смотрит, потерпел ли он какое-нибудь гонение за заповедь Божию, так как, по Апостолу, *вси хотящии благочестно жити о Христе Иисусе гоними будут* (2 Тим. 2, 12). Господь наш говорит далее: *Блажени есте, егда поносят вам, и ижденут, и рекут всяк зол глагол на вы лжуще Мене ради. Радуйтеся и веселитесь, яко мзда ваша многа на небесех*. Почему же после всех положил Он гонимых и поносимых и властно повелевает им, говоря: *Радуйтеся и веселитесь*? Потому, что только тот, кто покажет покаяние, достойное грехов его, а от покаяния делается смиренным (повторю опять), каждодневно плачет, бывает кроток, от всей души алчет и жаждет Солнца правды, бывает милосерд и сострадателен до того, что все страдания, скорби и болезни других считает как бы своими, очищается плачем и зрит Бога, содружается с Ним, бывает воистину миротворцем и удастывается именоваться сыном Божиим, только тот, кто соделывается таковым, может, и когда бывает гоним, бит, поносим, оклеветан и слышит всякий злой глагол про себя, с радостью и неизреченным веселием претерпеть все сие. Зная сие, Владыка наш и Бог гонимых улаживал после всех и так решительно сказал им: *Радуйтеся и веселитесь*.

Итак, братия моя, будем непрестанно испытывать и исследовать себя самих со всем вниманием и тщанием, каждый день и каждый час, если возможно, приводя на ум заповеди одну за другой, по каждой из них осматривая и обсуждая себя самих. Если найдем, что исполнили какую-нибудь, то возблагодарим Господа Бога нашего

и постараемся соблюдать ее и в последующее время. Если же окажется, что не исполнили какой, покаемся в том и будем подвизаться исполнять ее, чтобы, по-другому сказав, презревши ее, не *нарецимся меньшими в Царствии Небесном* (Мф. 5, 19). Если мы таким образом станем восходить мало-помалу от одной заповеди к другой, как по лестнице, то достигнем самых последних пределов христианского совершенства, до самых врат Неба, где Христос Господь, встретив нас, скажет: *Приидите ко Мне вси труждающиеся и обремененнии, и аз упокою вы* (Мф. 11, 28). Когда достигнем мы сего и узрим Господа, сколько воз-

можно человеку узреть Его, и восприимем от Него Царствие Небесное, тогда всегда уже будем иметь Его в себе, как сказал Сам Он, и тогда dokonчим свою жизнь в веке сем как Ангелы Божии или, лучше сказать, как сыны Божии. Этого же сладчайшего блага буди сподобиться всем нам благодатию и благоволением Бога, в Троице поклоняемого, Ему же слава ныне и присно и во веки веков. Аминь.

(Печатается по изд.: Слова преподобного Симеона Нового Богослова. Вып. 2. М., 1882, с. 187—192)

## Преподобный ЕФРЕМ Сирин

Не трать всего времени жизни своей на попечение о теле, но когда тело алчет и требует пищи, рассуждай, что и душа имеет нужду в свойственной ей пище и делается мертвой, как и тело, если не примет телесной снеди, ибо человек двойствен — состоит из души и тела. Посему и Иисус сказал: давай душе, что душе свойственно, не тело только питай, но и душу не оставляй лишенной и алчущей. О такой душе говорит апостол: *Питающаяся же протранно, жива умерла* (1 Тим. 5, 6). Итак, не попускай, чтобы душа умерла от голода, но питай ее словом Божиим, псалмами, пениями и песнями духовными, постом и бдениями, слезами и милостыней, надеждой и помышлением о благах будущих, вечных и нетленных. Все сие и подобное этому есть пища и жизнь для души, посему и великий пророк сказал: да будут слезы моя мне хлеб день и ночь (Пс. 41, 4). О блаженная душа Давидова, вместилище Духа Святого! Каждый день и каждую ночь проливал пророк Давид слезы, а мы, виновные в тысячах худых дел, не хотим и на один час прийти в сокрушение и покаяться. О, какая радость бывает на Небе, когда человек грешный прольет слезы на земле, отвергнет худой навык, возненавидит грех и скажет: *неправду возненавидех и омерзих* (Пс. 118, 163), *от всякого пути лукава возбраних ногам моим* (ст. 101).

Не будь опрометчив, чтобы не сделаться ненавистным для всех, не допускаяй в себе высокомерия, не давай никогда покоя плоти своей, чтобы не сделалась она бременем душе твоей, не увлекайся пристрастием к хуле, не заграждай себе покаяния отчаянием. Смотри, чтобы отчаянный образ действования не совлек тебя с Неба. Да не высказывает тайных дел твоих велеречие твое, да не унижит кого-нибудь твоя злоречивость, да не ослепляет разума твоего неразумие, да не омрачает благоразумия твоего глупость, да не возобладает над умом твоим безумие, да не изменит рассудка твоего нерассудительность или другое что запрещенное, да не входит в сердце твое скрытно от ума и да не уводит тебя пленником из Небесного Царства. Напротив того, трезвься, как написано, *день и ночь поучаясь* (Пс. 1, 2) в заповедях Божиих, чтобы не нашел когда праздным и не посеял в нем плевел своих далекий от всякой любви окаянный враг, ибо проводит он дни свои в суетных мечтах.

Кто не будет плакать о человеке, удалившемся от Бога? Сказываю же вам, братия, что не имеющий в себе любви Божией — враг Богу, потому что не лжив сказавший: *ненавидяй брата своего, человекоубийца есть* (1 Ин. 3, 15). В ком нет любви, тот друг диаволу, тот сосуд высокомерия, собеседник клеветников, делатель гордыни — одним словом, орудие диавола. Беден и окаянен кто не приобрел терпения, потому что, в ком нет терпения, тот колеблется ветром, не переносит обиды, малодушествует в скорбях, в подчинении ропотник, в послушании прекослов, в молитвах ленив, в ответах медлителен, в словопрениях мужественен. В ком нет терпения, тот терпит много ущерба, такому нет и возможности прилепиться к добродетели, напротив того, достойным одобрения он противится, преуспевающим завидует. Блажен человек, который нелегко предается гневу или приходит в раздражение. В ком нет гневливости, тот не огорчает Духа Святого, таковой всеми прославляем, восхваляется Ангелами, любезен Христу, у него и тело, и душа всегда здравы. А кем обладает дух гневливости, тот часто сердится попусту. И поистине беден и окаянен тот, кто не владеет собой в подобных вещах. Гневающийся

убивает душу свою. Как всех благ и всех добродетелей выше любовь, так всякого греха тяжелее ненавидеть брата. Кто ненавидит брата своего, тот пребывает в смерти. Он будет тяжко осужден вместе с убийцами.

Когда согрешишь, не жди обвинений от другого, но прежде, нежели обличен и оговорен, сам себя обвини в сделанном, приступи к исповеди и не стыдись. Когда делал постыдливое для себя, ты не стыдился, неужели устыдишься слов, оправдывающих тебя? Говори здесь, чтобы против воли не сказать там. Исповедь во грехах служит к уничтожению прегрешений. Бог хочет услышать от нас грехи наши не потому, что не знает их, напротив того, Ему угодно, чтобы мы через исповедь пришли в сознание своих грехопадений. Не чего-либо тяжелого и трудного требует от нас Бог, но сокрушения сердца, умиления помыслов, признания в грехопадении, неутомимого и сильного припадения к Богу, наконец, того, чтобы после исповеди просили мы себе прощения в чем согрешили и тщательно остерегались сего в последующее время. Итак, насколько лучше плакать и сетовать здесь в продолжение сей краткой жизни, нежели, предаваясь здесь смеху, идти туда на мучения, продолжающиеся в век века. Но ты стыдишься и краснеешь, когда нужно сказать грехи свои? Стыдишься лучше грешить, чем исповедоваться. Размысли: если не будет принесена исповедь здесь, то все будет исповедано там пред всею вселенной. Где больше мучения? Где больше посрамления? На дела мы отважны и бесстыдны, а когда должно исповедоваться, тогда стыдимся и медлим. Если будете исповедовать грехи свои, нет в этом стыда, напротив — в этом правда и добродетель. А если бы не было в этом правды и добродетели, то исповедь не имела бы награды. Послушай, что сказано: *глаголи ты беззакония твоя прежде, да оправдишися* (Ис. 43, 26). Повелевается исповедоваться не для того, чтобы ты был наказан, но чтобы ты был прощен.

Итак, произведем строгое испытание не только дел своих, но и слов, и помышлений, и строго исследуем, как проведен каждый день, какой грех соделан в продолжение его, сколько дней прожито худо, какое движение или помышление возбудило нас к недоброму. И постараемся по мере грехов своих показать и покаяние. Наложим наказание на совесть и подвергнем ее сильному нареканию, чтобы, восстав от греха и страшась мучительности прежних ран, не осмелиться нам снова впасть в ту же пучину. Веди в совести запись и замечай в ней ежедневные грехи свои, и пусть эта записная книга каждый день будет раскрыта пред тобою, взвешивай сам в себе, что доброго и лукавого тобою сделано, приводи себе в память реку огненную и горький ад, чтобы страхом мучений приумножать в себе доброе и истреблять лукавое. Будем плакать прежде времени, чтобы не скрежетать зубами во время и плакать во времена. Сею жертвою благоугождается Бог, сими водами орошаемый, человек приносит плод, сими водами омывается персть, сими водами угашается огонь, просветляется тьма, разрешаются узы, обращаются заблуждавшие, спасаются все, и Бог прославляется, сими водами и Петр омыл вошедшую в него скверну, ибо *изшед вон, плакася горько* (Мф. 26, 75).

(Печатается по изд.: Творения святого Ефрема Сирина. Т. III. Сергиев Посад, 1912, с. 366—370)



## I пленум Советского фонда милосердия и здоровья

В конце марта 1991 года в Москве в конференц-зале Всероссийского общества слепых состоялся I пленум правления Советского фонда милосердия и здоровья. О проделанной фондом работе проинформировал собравшихся председатель правления В. Меньшиков.

Одно из главных направлений в движении милосердия — благотворительная деятельность. Фонд взял на себя ответственность за справедливое распределение продовольственной и медицинской помощи, поступающей в нашу страну по линии благотворительной организации «CARE» («Забота», Германия). Установлены связи с международными благотворительными объединениями «Вместе за мир» (Италия) и Фонд здоровья Сасакавы (Япония). Благодаря этим контактам за первые три месяца года через местные отделения СФМиЗ оказана конкретная помощь более чем полумиллиону нуждающихся.

Фондом намечена программа долгосрочного сотрудничества в осуществлении совместных социальных и медицинских программ.

Говорилось на пленуме и о том, что не следует обольщаться чужеземной помощью: она разовая и не решает все наболевшие вопросы. Поэтому главное внимание следует обращать на собственные источники средств, собственные способы облегчения жизни неимущих, стариков и инвалидов. К сожалению, намерения участвовать за счет коллективных средств в создании медицинских центров с передовой технологией

почти никто не проявил. А между тем отчаявшиеся люди обращаются в фонд с просьбой отправить их на лечение за рубеж. В прошлом году и первые месяцы нынешнего фонд сумел помочь 52 больным. Но подобных просьб все больше, а возможностей все меньше. Так, может быть, следует направлять часть средств на поднятие материально-технического уровня отечественной медицины?

Один из источников накопления таких средств — благотворительные коммерческие акции: аукционы, концерты, выставки, — выручка от которых идет на помощь одиноким старикам, инвалидам. Подобные мероприятия широко осуществляются и в рамках «Недели милосердия», повсеместно проходившей в прошлом году, а в нынешнем совпадающей с пасхальными днями Светлой седмицы. По благословию Святейшего Патриарха Алексия II активное участие в них принимает и Русская Православная Церковь.

На пленуме также подведены итоги финансовой деятельности правления СФМиЗ за минувший год, утверждена новая редакция устава фонда.

Центральным пунктом повестки дня пленума стали отчеты народных депутатов СССР от Советского фонда милосердия и здоровья о выполнении наказов избирателей. Перед собравшимися с отчетом выступил Святейший Патриарх Московский и всея Руси Алексий II, народный депутат СССР, член Советского фонда милосердия и здоровья.

## *Святейший Патриарх АЛЕКСИЙ II: о социальном служении Церкви*

Дорогие друзья!

Второй раз собираемся мы в этом здании. Я думаю, что условия для работы здесь хорошие, но скажу вам откровенно, что нам, религиозным деятелям, по понятным причинам ездить в Безбожный переулочек не очень приятно. И если мы хотим и впредь проводить здесь пленумы и конференции, то не пора ли поставить вопрос о возвращении прежнего названия этому переулочку, переименованному в те лихие годы, когда и слово «милосердие» было изъято из нашего лексикона и пещерный атеизм господствовал в нашей жизни.

Я испытываю некоторое затруднение, отчитываясь перед вами, потому что, поступая по-евангельски, «не следует о своих добрых делах трубить перед собой». Поэтому я расскажу о том, как расширяет свою благотворительную деятельность Русская Православная Церковь.

Фонд милосердия и здоровья, на мой взгляд, способен оказать значительное влияние на жизнь и деятельность больных, престарелых, одиноких людей, инвалидов. Ведь если не мы с вами, то кто же поможет им? Если наши сердца будут безразлично биться при созерцании чужой боли и страданий, тогда мы напрасно собираемся вместе. Для каждого главным должно быть конкретное, пусть небольшое, но именно дело. Благие намерения без воплощения в дела любви и милосердия останутся обычным пустословием. Мне хочется от имени Русской Православной Церкви высказать поддержку всем добрым инициативам, исходящим от Фонда милосердия и здоровья, и подтвердить готовность православных верующих всячески поддерживать усилия, направленные на служение всем, кто в нашей помощи нуждается.

Принят Закон о свободе совести. Как народный депутат я активно участвовал в разработке этого закона и в комиссиях, и на заседаниях Верховного Совета СССР. Отныне Церквам и религиозным объединениям нашей страны возвращено их право заниматься благотворительностью, делами милосердия. Этого права мы, к сожалению, были лишены 70 лет.

Сегодня многие приходы Москвы, других городов, областей нашей страны помогают престарелым, больным, инвалидам, причем это служение не разовое, не от случая к случаю, а каждодневное и конкретное. Я могу привести много примеров сотрудничества с больными, которым мы помогаем и медикаментами, и сестрами милосердия, и пастырским попечительством.

В рамках гуманитарной помощи, оказываемой зарубежными странами и Церквами, Русская Православная Церковь получает продукты, медикаменты, медицинское оборудование, одежду, транспортные средства. В ответ на наше обращение к министерству обороны Германии мы получили в январе этого года 150 грузовиков «Урал», 50 вездеходов «УАЗ». Вы скажете, зачем Церкви такое количество техники? Сейчас восстанавливается множество храмов и монастырей, которые нам возвратили в руинах. Испытывая затруднения со средствами, со строительными материалами, с транспортом, многие монастыри просят нас о помощи. Эти машины были отданы в Духовные учебные заведения, монастыри, отправлены всем Церквам Советского Союза: и Армянской, и Грузинской, и Протестантским Церквам Прибалтики, и баптистам, и мусульманам.

В последние месяцы мы получали гуманитарную помощь из Германии и Австрии и распределяли ее среди

приходов Москвы и других областей нашей страны. Списки многосемейных, малоимущих, инвалидов, одиноких прихожан включили около 53 тыс. человек.

Хотелось бы сказать и о зарубежной гуманитарной помощи, которая была оказана к празднику Рождества Христова. Из Германии нам было послано около пяти тысяч детских рождественских подарков, около двух тысяч плюшевых мишек, которые были вручены детям на рождественских елках в Колонном зале Дома союзов. Это дети, занимающиеся в приходских воскресных школах. Они меня всегда вдохновляют, потому что их желание постичь основы духовности, нравственности вселяет уверенность, что, может быть, это поколение мы не потеряем, сможем воспитать в духе сострадания и помощи ближнему.

Часто приходится напоминать слова Священного Писания: *Вера без дел мертва*. Мы заключили договор с союзным Министерством здравоохранения о сотрудничестве в лечении наркоманов, предполагаем организовать школу сестер милосердия при Марфо-Мариинской общине. Уже образовано сестричество, которое активно служит в больницах. Появился новый синодальный отдел —

## Концепция возрождения духовного просвещения и благотворительности

Духовное просвещение и благотворительность являются неотъемлемой частью церковной деятельности. Они основаны на заповедях Христа Спасителя: учить истинам веры приходящих в Церковь (Мф. 28, 19—20) и творить милость ближним и дальним (Лк. 10, 36—37).

В соответствии с апостольской традицией научение истинам веры и дела милосердия непосредственно связаны с Таинством Церкви — Святой Евхаристией.

Церковную традицию духовного просвещения и благотворительности необходимо возродить. Катихизация и благотворительность, оторванные от благодатной жизни христианской общины, могут, как это уже бывало в истории, потерять свою убедительность и эффективность. С другой стороны, возрождение этой традиции послужит не только усовершенствованию форм церковного служения, но и духовному обновлению жизни приходов Русской Православной Церкви.

В связи со сказанным первоочередными задачами являются: возрождение прихода как христианской общины единомышленников, совместно осуществляющих свое призвание в служении страждущим; возрождение церковных братств и разного рода церковных движений (молодежных, женских, трезвеннических и т. д.); восстановление института диакона (диакона и диакониссы) в его начальном предназначении — служении на уровне церковной благотворительности.

Очевидно, что духовное просвещение и благотворительность должны базироваться на приходской основе. Однако их практическое осуществление требует специальной организации, включающей общецерковный, епархиальный и приходской (или межприходской) уровни.

1. На общецерковном уровне органом, определяющим направления деятельности в области духовного просвещения и благотворительности, является Комиссия Священного Синода по возрождению религиозно-нравственного воспитания и благотворительности. Председатель комиссии назначается Священным Синодом из

благотворительности и социального служения, который осуществляет некоторые программы совместно с Фондом милосердия и здоровья. Нами создана комиссия по преодолению последствий чернобыльской аварии. Будучи в августе прошлого года в Почаеве, я обратился к местным властям с просьбой вывести с территории Лавры психиатрическую больницу, а здание передать для реабилитационного центра, в котором будут лечиться мальчики, пострадавшие от чернобыльской аварии.

Вот самый краткий отчет о милосердном социальном служении Русской Православной Церкви за последнее время и перспективах его дальнейшего развития. Разумеется, этот перечень — еще не вся благотворительность. За строкой остается сердечное участие верующих в жизни и судьбе людей престарелых, больных, одиноких, инвалидов. И если не всегда у нас под руками коробки с продуктами, одеждой и медикаментами, то любящее и доброе, сострадательное сердце всегда с нами. А значит, и милосердие наше, как неразменная монета, не иссякнет. Будем продолжать бескорыстное служение ближним и конкретным делом, и добрым словом.

числа своих постоянных членов. Председатель комиссии представляет Священному Синоду на утверждение ее состав. Распределение обязанностей между членами комиссии осуществляется по усмотрению ее председателя. На своих регулярных заседаниях комиссия осуществляет планирование мероприятий, а также решение богословских, канонических, правовых и иных теоретических вопросов, связанных с духовным просвещением и благотворительностью.

На общецерковном уровне следует создать также специальные синодальные учреждения, в задачу которых входило бы практическое руководство общецерковной работой в области духовного просвещения и благотворительности на основе планов, разработанных Комиссией Священного Синода.

Председатели этих синодальных отделов могли бы стать членами Комиссии Священного Синода по возрождению религиозно-нравственного воспитания и благотворительности. Сами же отделы должны быть штатными структурами, финансируемыми из центрального церковного бюджета и подотчетными Патриарху и Священному Синоду. К прочим задачам этих отделов следовало бы присоединить функцию осуществления общецерковных мероприятий в области духовного просвещения и благотворительности, а также координационную консультативную и статистическую деятельность по отношению к епархиям, братствам и иным церковно-общественным организациям, занимающимся благотворительностью и религиозным воспитанием.

Первоочередной задачей в области религиозного воспитания и благотворительности на общецерковном уровне представляется создание специальных учреждений, которые, находясь в ведении вышеупомянутых отделов, могли бы осуществлять функции, связанные с духовным просвещением и благотворительностью в масштабах всей Русской Православной Церкви.

Комиссия рекомендует в течение текущего года организовать в Москве общецерковное училище для подготов-

ки катехизаторов и учителей воскресных школ. Помимо подготовки специалистов в области религиозного воспитания, это училище призвано стать учебно-методическим центром для аналогичных епархиальных учреждений. В нем могут проходить подготовку будущие представители духовных или специальных епархиальных катехизических училищ, призванных обеспечивать епархии кадрами катехизаторов и преподавателей воскресных школ.

Используя возможности, предоставляемые Церкви союзным и республиканским законодательством, необходимо приступить к срочной организации системы церковного здравоохранения. В связи с этим комиссия рекомендует организовать в Москве общецерковную больницу и на ее основе училище для сестер милосердия. Эта больница могла бы функционировать в системе страховой медицины и быть базовой моделью для церковных лечебных учреждений. В целях ускоренного продвижения данного проекта следует начать переговоры с соответствующими властями о передаче Церкви нерентабельного или бесперспективного медицинского учреждения для его последующего переоборудования и организации на его базе эффективного лечебного заведения. Такая больница должна стать благотворительным учреждением, открытым для народа.

В перспективе необходимо подумать о создании общецерковного училища для подготовки организаторов и работников на ниве церковной благотворительности, своего рода школы церковной диаконии. С деятельностью этого училища могла бы быть связана и перспектива возрождения в нашей Церкви диаконского служения во всем объеме, присущем ему в соответствии с церковной традицией.

На более позднем этапе могут быть созданы иные общецерковные специализированные каритативные учреждения (реабилитационные центры, центры по работе с алкоголиками, наркоманами и так далее).

2. В каждой епархии должен быть особый орган, отвечающий за религиозное воспитание и благотворительность. Таковым органом могли бы стать специальная епархиальная комиссия или даже епархиальный совет. В любом случае он должен быть подотчетен правящему архиерею, несущему особую ответственность за духовно-нравственное состояние вверенной ему паствы. В целях достижения необходимой общецерковной координации этим епархиальным органам следует учитывать рекомендации Комиссии Священного Синода по возрождению религиозно-нравственного воспитания и благотворительности и указания соответствующих синодальных отделов. Отчеты о благотворительной и просветительской деятельности епархий должны, помимо Управления делами, направляться в соответствующие отделы Патриархии. Такого рода отчетность поможет иметь четкие статистические данные, необходимые для общецерковного управления.

Для эффективной организации работы на епархиальном уровне необходимо выявить приоритеты и наметить основные направления. Только четкая и точная структура деятельности поможет избежать потерь и без того ограниченных человеческих и финансовых ресурсов.

В этой связи комиссия предлагает сосредоточиться на нескольких направлениях: создание катехизаторского отделения при Семинарии или духовном училище; организация церковной клинической больницы или поликлиники на примере общецерковной; создание епархиального дома для престарелых, церковного интерната для сирот, попечение о которых берут на себя православные семьи; книжного магазина по продаже духовной лите-

ратуры и библейских изданий по доступным ценам; епархиального лектория и епархиальной библиотеки, являющихся просветительскими и методическими учреждениями.

При епархиальном совете может быть также создан комитет социальной помощи. Его функции должны состоять в оказании материальной помощи лицам, оказавшимся в экстремальной ситуации.

Одновременно следует поощрять создание епархиальных и приходских братств и церковно-общественных ассоциаций, готовых под руководством Священноначалия трудиться в области духовного просвещения и благотворительности.

3. На приходском уровне просветительная и каритативная деятельность может концентрироваться в среде приходских братств. Однако для осуществления указанных функций целесообразно иметь и специализированные приходские учреждения, которые могут создаваться и на межприходской основе. К ним в первую очередь следует отнести: воскресную школу с отделениями для детей и юношества; катехизические курсы для взрослых; приходскую библиотеку; приходской детский сад (с полным или неполным днем); межприходское братство трезвости; приходскую (или межприходскую) богадельню, рассчитанную на небольшое число постояльцев; приходскую (или межприходскую) столовую для бедных.

Очевидно, что далеко не каждый приход может позволить себе организацию всех перечисленных учреждений. Важную роль в координации этих приходских усилий должен играть вышеупомянутый епархиальный орган. Весьма возможно, что средний приход сможет организовать при себе не более двух таких учреждений. Комиссия в этой связи подчеркивает особую нужду Церкви в воскресных школах и особую нужду общества в детских садах.

4. В связи с созданием церковных учреждений духовного просвещения и благотворительности необходимо образовать специальный бюджет — общецерковный, епархиальный и приходской, обеспечивающий осуществление этой деятельности.

Приходский бюджет духовного просвещения и благотворительности формируется из добровольных пожертвований прихожан, а также из отчислений от приходских доходов в размерах, определяемых решением приходского собрания.

Епархиальный бюджет формируется из отчислений приходских (не менее 50 % от приходского бюджета духовного просвещения и благотворительности), братств, а также из части доходов епархиальных книжных магазинов и иных производств, осуществляемых на епархиальном уровне, из пожертвований частных лиц и организаций.

Общецерковный бюджет формируется из отчислений епархий (не менее 10 % от епархиального бюджета духовного просвещения и благотворительности), из отчислений Хозяйственного управления, Издательского отдела, Патриаршей и Синодальной библейской комиссии, братств, молодежного движения и других источников, формирующих общецерковный бюджет, и через прямые пожертвования частных лиц и организаций.

Епархиальный и общецерковный бюджеты могут также пополняться и за счет целевых пожертвований, собираемых с благословения Священноначалия на епархиальном или общецерковном уровне.

Настоящая концепция осуществляется епархиями и приходскими Русской Православной Церкви в соответствии с их материальными и организационными возможностями.

## На пути к единству

### О богословском диалоге между Православной Церковью и Древними Восточными Православными Церквами

С 23 по 28 сентября 1990 года в гостеприимном православном центре Константинопольского Патриархата в Шамбези (Швейцария) проходили заседания третьей сессии Смешанной комиссии по богословскому диалогу между Православной Церковью и Восточными Православными Церквами.

В работе комиссии приняли участие 34 представителя из Австралии, Болгарии, Кипра, Чехо-Словакии, Египта, Эфиопии, Финляндии, Греции, Индии, Ливана, Польши, Швейцарии, Сирии, Великобритании, США, Советского Союза (Русская, Грузинская, Армянская Церкви) и Югославии. Работа проходила под председательством Высокопреосвященного митрополита Швейцарского Дамаскина (Константинопольский Патриархат) и Высокопреосвященного митрополита Дамьетского Анбы Бишой (Коптская Церковь). Русскую Православную Церковь в комиссии представляли профессор Н. А. Заболотский и Г. Н. Скобей, член Отдела внешних церковных сношений Московского Патриархата.

После слушания докладов подкомиссий, других материалов и проведенной дискуссии участники встречи сформулировали и единогласно приняли Второе согласованное заявление и предложения Церквам.

\* \* \*

Перед тем как познакомить читателя с результативным текстом Третьей сессии Смешанной богословской комиссии, целесообразно напомнить об истории диалога.

Попытки урегулирования вопроса между Православной и Древними Восточными Церквами относятся к XX веку. Русская Православная Церковь, например, проводила диалог по теме воссоединения между богословами Русской Православной Церкви и сиро-яковитами в Коттаме (Индия). Благодаря этим беседам, которые продолжались в течение нескольких лет (1953—1959), отмечен некоторый прогресс в вопросе сближения двух семей Церквей.

Первое Всеправославное совещание 1961 года приняло решение относительно взаимоотношений Православной Церкви с прочим христианским миром. Намечены пути к сближению с Древними Восточными Церквами путем обмена визитами, обмена профессорами и студентами, контактов богословского характера, изучения истории веры, богослужения и управления Церквей, сотрудничества с ними (ЖМП, 1961, № 11, с. 26).

В продолжение этого всеправославного решения Всемирный Совет Церквей организовал неофициальные консультации между богословами Православных Церквей и богословами «нехалкидонских» Церквей «О Соборах» и «О Халкидонском Собрании» в Орхусе, Дания (11—15 августа 1964), в Бристоле, Англия (25—29 июля 1967), и в Женеве (16—21 августа 1970).

Самой собой разумеется, что поскольку эти встречи были организованы и проведены не Православными и Ориентальными Церквами (другое название Древних Восточных Церквей.— *Ред.*), а Всемирным Советом Церквей, то их результаты воспринимаются с определенной сдержанностью, хотя вопросы рассматривались на высоком богословском уровне.

В январе 1971 года после заседания ЦК ВСЦ (10—21 января) состоялась неофициальная встреча представителей Православной Церкви с представителями Ориентальных Церквей на тему «Снятие анафем и канонизация святых». Основными докладчиками на встрече были протопресвитер Виталий Боровой (Русская Православная Церковь) и отец Самуил.

Спустя восемь лет, 7—11 февраля 1979 года, в Шамбези состоялась встреча членов Межправославной богословской комиссии по диалогу с Древними Восточными Церквами с Меж-

ориентальной комиссией. В Коммюнике встречи записано: «Это заседание комиссии было значительным и решающим для диалога. Православная сторона на этой сессии хотела добиться двоякой цели: с одной стороны, ускорить ритм диалога и отрегулировать его дальнейшие стадии, а с другой — дать конкретные идеи и предложения той стороне, с которой ведет диалог»...

В результативном документе записано о необходимости оценки проведенной до сих пор подготовительной работы по диалогу; информации о результатах диалога; проведения диалога по христологии; принятия решения по официальному началу и продолжению диалога.

Официальное начало богословского диалога между Православной и Ориентальными Православными Церквами положено Первой встречей Смешанной комиссии 10—15 декабря 1985 года, собравшейся в Шамбези, близ Женевы, и явившейся результатом многолетней подготовительной работы. В повестку дня были включены следующие вопросы:

1. Методология диалога.
2. Тематика диалога.
3. Наименование ведущих диалог Церквей.
4. Установление подлежащих изучению тем официального диалога.

5. Изучение практических тем и принятие решений.

Смешанная богословская комиссия образовала Смешанную подкомиссию, в которую от Русской Православной Церкви вошел архиепископ Волоколамский Питирим (ныне митрополит Волоколамский и Юрьевский), с компетенцией подготовки общих текстов, которые должны подаваться на пленум Смешанной комиссии для обсуждения и утверждения.

23—26 сентября 1987 года члены подкомиссии собрались в Коринфе. Они занимались изучением первой подтемы общей темы «К общей христологии» и констатировали, что хотя важнейшие термины употребляются и с различными оттенками, тем не менее обе ведущие диалог Церкви этими терминами выражают православное богословие.

Вторая встреча Смешанной богословской комиссии по диалогу Православной Церкви и Древних Восточных Церквей проходила по приглашению Коптской Церкви в Нитрийской пустыне Египта (Вади-Найтрум) в обители Анба Бишой с 20 по 25 июня 1989 года и приняла коммюнике и общий результативный текст на базе документов, подготовленных подкомиссией в Коринфе.

Достигнутое благодаря общему тексту согласие стало значительным и обнадеживающим ориентиром для дальнейшего диалога.

Собеседующие стороны пришли к следующим выводам.

1. Они — авторитетные носители апостольской веры и апостольского предания.
2. Основой и условием, необходимым для восстановления прерванного полного общения, считается апостольская вера и Предание Древней Апостольской Церкви, которые сформулированы в Никео-Константинопольском символе веры.
3. Таинство состоявшегося нашего ради спасения вочеловечения Сына и Слова Божия обязательно должно мыслиться и толковаться в согласии с исповеданием Троичного Бога, одной сущности в трех ипостасях и в рамках Божественного домостроительства.
4. Будучи предвечным, Сын и Слово Божие, через Духа Святого родившийся от Приснодевы Марии, является Богом истинным и истинным Человеком, совершенным в Своем Божестве и совершенным в Своем человечестве, или, если отклониться несколько от общего текста Смешанной богословской комиссии

и обратиться к учению святого Кирилла Александрийского — «плотью по ипостаси соединилось Слово от Бога Отца, стало одним Христом с той же плотью, то есть вместе Богом и человеком» (Письмо 17 к Несторию, PG 77, I).

5. Дева Мария называется Богородицей, потому что обитавший в Ее чреве Сын и Слово Божие был действительно совершенным Богом и совершенным Человеком. Члены Смешанной богословской комиссии, ссылаясь на исповедание святителя Кирилла Александрийского (Слово 15 и 39), провозглашают, что для исповедания нашей непорочной и правой веры достаточно говорить и исповедовать Святую Деву Богородицей, сопровождая через это исповедание к святителю Кириллу Александрийскому.

6. Составная ипостась Господа нашего Иисуса Христа отнюдь не означает, что в ней две ипостаси, то есть одна Божественная и одна человеческая, как учил ересиарх Несторий, веря, что они существуют разделенными после нераздельного союза, но что одна и та же вечная ипостась второго Лица Святой Троицы восприняла человеческую тварную природу, которую и соединила ипостасно со Своей нетварной Божественной природой для образования богочеловеческого бытия, в котором, согласно святоотеческому преданию, природы различаются «лишь созерцательно». Ипостась предвечного Слова до Воплощения не была составной. Человеческая природа воплотившегося Сына и Слова Божия не была ни ипостасной, ни самоипостасной, ни безличной, а воипостасной.

7. Богоносные отцы и учителя Церкви термины природа, ипостась и лицо применяют как равнозначные синонимы. Не различает эти термины и защитник Православия святитель Кирилл Александрийский, который ясно говорит: «...лишь природа Слова, то есть ипостась, то есть само Слово» (Апологетическое слово в защиту 12 глав. Pat. Gr., 76, 401 A).

8. В богочеловеческом Лице Господа нашего Иисуса Христа нет двух раздельных действий и двух волей. Ибо действие и воля нетварной божественной природы соединились с действием и волей тварной человеческой природы. То, что здесь существует, есть одно Лицо Иисуса Христа, которое является носителем двух природ, не смешавшихся, не изменившихся, но соединившихся ипостасно таким образом, что нет слияния, смешения, изменения или поглощения одной природы другою. Одно и единственное богочеловеческое Лицо Иисуса Христа есть не что иное, как ипостасный союз.

9. Не существует разлучения или разделения божественной и человеческой природы Господа нашего Иисуса Христа после Его вочеловечения. Обе соединились неслитно, неизменно, нераздельно и неразлучно — что привело богоносных отцов IV Вселенского Собора в Халкидоне и прочие Вселенские Со-

боры, одним словом — Древнюю Неразделенную Церковь, а также членов Смешанной богословской комиссии по диалогу к осуждению учения Нестория, Евтихия и их последователей, которые толковали термин «одна природа» не православно, то есть одну ипостась, одно лицо, «две природы» как две ипостаси или как два лица после союза. Конечно, после ипостасного союза мы можем говорить об одной природе Христа, тем не менее не в монофизитном смысле, а в смысле одной ипостаси, определяемой четырьмя словами постановления IV Вселенского Собора в Халкидоне — «неслитно, неизменно, нераздельно и неразлучно».

10. Имеющиеся в христологическом догмате различия между Православной Церковью и Древними Восточными Нехалкидонскими Церквями скорее лексические, фразеологические, а не существенно смысловые, потому что «те из нас, которые говорят о двух природах во Христе, не отрицают этим их неразлучный и нераздельный союз. А те из нас, которые говорят о соединенной богочеловеческой природе во Христе, не отвергают постоянно динамичное присутствие во Христе божественного и человеческого неизменно и неслитно».

11. Можно сказать, ключ богословского диалога между двумя семьями Церквей — это вызвавшая большие и долгие несокращаемые дискуссии классическая фраза святителя Кирилла Александрийского: «одна природа Бога Слова воплотившаяся», где термин «природа» применяется вместо термина «ипостась или лицо».

Пленум второй сессии Смешанной комиссии по богословскому диалогу между Православной Церковью и Древними Восточными Церквями занимался не только богословием общего текста, но и вопросами практического характера, некоторые из которых касаются методологии и тематики диалога.

Среди прочего пленум постановил образовать и создать подкомиссию в исторической обители Нитрийской пустыни Анба Бишой с 5 по 9 декабря 1989 года для обсуждения общих пастырских вопросов и составления специальных отчетов с определенными предложениями. Такой отчет был подготовлен пленуму Смешанной богословской комиссии для принятия окончательного решения.

Смешанная подкомиссия по пастырским проблемам между Православной Церковью и Восточными Православными Церквями собралась в той же обители в период с 31 января по 4 февраля 1990 года. Подкомиссия составила доклад, в котором изложила практические предложения подкомиссии по двусторонним отношениям и совместным отношениям к остальному христианскому миру.

Григорий СКОБЕЙ

## Второе согласованное заявление и предложения Церквям комиссии по богословскому диалогу между Православной Церковью и Восточными Православными Церквями

Первое согласованное заявление по христологии, принятое Совместной комиссией по богословскому диалогу между Православной и Восточными Православными Церквями на исторической встрече в монастыре Анба Бишой (Египет) 20—24 июня 1989 года, составляет основу Второго согласованного заявления относительно следующих мест нашей общей веры, а также понимания предстоящих процедур полного общения обеих семей Церквей о Христе, Господе нашем, Который молился: *да вси едино будут* (Ин. 17, 21).

1. Обе семьи согласны в осуждении ереси Евтихия. Обе семьи исповедуют, что Слово, Второе Лицо Святой Троицы, прежде век от Отца родившееся в единосущное с Ним, воплотилось и родилось от Богородицы Девы Марии и единосущно нам во всем. Это — совершенный Человек с душой, телом и разумом. Он был распят, умер, погребен и воскрес из мертвых в третий день, вознесся к Небесному Отцу, где сидит одесную Отца как Господь всего творения. В Пятидесятницу наитием Святого Духа Он явил Церковь как Свое Тело. Чаем, по Писаниям, Его Пришествие в полноте славы.

2. Обе семьи осуждают ересь Нестория и криптонесторианства Феодорита Кирского. Они согласны с тем, что недостаточно говорить, что Христос единосущен Отцу и нам, что Он по при-

роде Бог и по природе Человек. Необходимо также принимать, что Слово, Которое по естеству Бог, стало по природе Человеком путем вочеловечения, когда пришла полнота времени.

3. Обе семьи согласны, что Ипостась Слова стала «составной» (σύνθετος), соединившись в Его нетварной Божественной природе, которая является общей с природой Отца и Святого Духа, с ее естественной волей и ее действием тварной человеческой природы, которую восприняла и усвоила при вочеловечении.

4. Обе семьи согласны, что обе природы соединились ипостасно и естественно со своими действиями и волями неслитно, неизменно, нераздельно и неразлучно и что они различаются «в одном воображении» (τῆ θεωρία μόνῃ).

5. Обе семьи согласны, что желающей и действующей является всегда одна Ипостась воплотившегося Слова.

6. Обе семьи согласны в игнорировании толкования Соборов, которые не полностью согласны с определением Третьего Вселенского Собора и посланием святителя Кирилла Александрийского Иоанну Антиохийскому.

7. Православные согласны, что восточные православные могут продолжать придерживаться своей традиционной Кирилловой терминологии об «одной природе воплотившегося Слова» (μία φύσις τοῦ θεοῦ λόγῳ σεσαρκωμένη), поскольку под ней понимают сугубое единосущие Слова, которое отвергал Евтихий. Восточные православные согласны, что православные имеют право применять формулировку «две природы», поскольку они понимают это различие «в одном воображении» (τῆ θεωρία μόνῃ). Правильный смысл такого применения излагает святитель Кирилл в своем послании к Патриарху Иоанну Антиохийскому и в посланиях к епископу Акакию Мелитинскому (PG 77, 184—201), Патриарху Александрийскому Евлогию (PG 77, 224—228) и Суккенсу (PG 77, 228—245).

8. Обе семьи принимают три первых Вселенских Собора, которые составляют наше общее наследие. Относительно четырех последующих Соборов Православной Церкви православные заявляют, что для них вышеприведенные пункты 1—7 — это также учение четырех последующих Соборов Православной Церкви, в то время как восточные православные считают это заявление православных их толкованием. При таком понимании восточные православные положительно отвечают на него.

В отношении учения Седьмого Вселенского Собора Православной Церкви восточные православные согласны, что богословие и практика уважения к святым иконам, которые преподаны этим Собором, в основном соответствуют древнему учению и практике восточных православных задолго до созыва этого Собора и что в этом у нее нет разногласий.

9. В свете нашего согласованного заявления по христологии, а также по упомянутым общим положениям мы теперь ясно поняли, что обе семьи всегда верно придерживались той же авторитетной православной христологической веры и непрерывного продолжения апостольского предания, хотя применяли христологические термины различным способом. Эта общая вера и постоянная верность апостольскому преданию должны стать основой нашего единства и общения.

10. Обе семьи согласны, что разделяющие ныне нас анафемы и осуждения прошлого должны быть ликвидированы Церквями, чтобы благодатью и силою Божией устранить последнее препятствие на пути к полному соединению и общению.

Поэтому предлагаем нашим Церквям следующие пункты:

1) православные должны снять все анафемы и осуждения против всех Восточных Православных Соборов и отцов, которых они анафематствовали или осудили в прошлом;

2) восточные православные должны одновременно снять все анафемы и осуждения против всех Православных Соборов и отцов, которых они анафематствовали или осудили в прошлом;

3) способ, согласно которому следует снимать анафемы, будет рассматриваться каждой Церковью самостоятельно.

Полагаясь на силу Святого Духа, Духа Истины, Единства и Любви, направляем это согласованное заявление и предложение нашим досточтимым Церквям для информации и действия, желая, чтобы этот Дух наставлял нас на то единство, о котором еще на земле молился Господь наш.

*(Следуют подписи участников комиссии)*

Шамбези, 28 сентября 1990 года

## Халкидониты и не-халкидониты: шаги к единству

В нашем столетии были сделаны значительные шаги к большему взаимопониманию и единству доктрин между восточными христианами, признавшими и не признавшими Халкидонский Собор (451). Конечно, основная

идентичность христологического понимания этих Церквей была установлена ранее, например, очень хорошо информированным русским епископом Порфирием (Успенским), который во время своих длительных путешествий по Ближнему Востоку был в близком контакте, в частности, с Коптской Церковью и впоследствии описал свои впечатления.

Статья опубликована в *Orthodox Ydentity of India. Essays in honor of V. S. Sanuul / Ed. by M. K. Kuriakose. Bangalore, 1988, p. 105—117.*

Все множество споров и диалогов этого столетия с участием ответственных епископов и богословов с обеих сторон привело к единственному выводу: христология святителя Кирилла Александрийского — наша общая христология, раскол касается только разного понимания формулировок и выражений, которые были приняты в качестве образцов и связаны доктринами с одной и другой стороны. Поэтому крайне своевременно было бы перейти к «последним шагам». В самом деле, почему Церкви, чьи полномочные представители с энтузиазмом соглашались с тем, что у них не осталось серьезных разногласий в доктринах, до сих пор не достигли формального евхаристического единства?

На это существуют причины, обусловленные человеческой природой, политикой и существующим порядком вещей, не все они могут быть перечислены и проанализированы в данной статье. Но существуют также проблемы церковного восприятия и установленной процедуры, которые могут объяснить, почему «человеческие» обстоятельства не были преодолены раньше, почему конкретные шаги не считались необходимыми и почему все оставалось по-прежнему в течение десятилетий и даже столетий и люди не были реально обеспокоены таким положением дел. Я убежден, что, до тех пор пока мы не исследуем открыто и искренне соответствующие церковные представления и не поставим Суд Господа над их ограниченностью, перед нами нет пути, на котором могут быть сделаны последние шаги к единству, даже если мы знаем, как их сделать.

Как халкидониты, так и не-халкидониты разделяют веру в естественное единство Церкви. Христос основал Церковь, которую мы исповедуем в Символе веры как «Единую, Святую, Соборную и Апостольскую». Конечно, это единство понимается по-разному. Наиболее распространенный среди протестантов взгляд — все христианские конфессии, такие, какими они существуют сегодня, составляют вместе «единую Церковь», несмотря на все разнообразие богословских убеждений, церковных проявлений и несовместимость уставов. Это внутреннее, формально невыразимое единство может проявлять себя в общем участии в Евхаристии или в интеркоммунионе, то есть общности между все еще разделенными христианами. Хотя протестантские конфессии и их отдельные представители могут различаться в оценке важности существующих разделений, их восприятие интеркоммуниона предполагает, что все различия вторичны по сравнению с сущностным единством.

Римские католики и православные принципиально не согласны с протестантским подходом. Истинная причина этого несогласия лежит в идее Традиции. Единство Церкви не только единство пространственное между существующими сегодня христианскими сообществами, так что Единая Церковь составлена всеми теми, кто исповедует Христа в наш день и век, но также и единство во времени: единство истинной Церкви включает апостолов, отцов и матерей, святых прошлого и Ангелов на Небесах. Все они разделяют истинную веру, так же как и мы посредством нашего крещения, и все они вместе с нами участвуют в Таинстве Евхаристии. Это последнее духовное единство хорошо выражено в литургическом чине проскомидии в византийской традиции. Она требует преемственности и постоянства в вере с апостолами и всеми поколениями, что никак не может быть заменено формальным пространственным единством сегодняшнего дня. Именно в этом — значение Традиции. Оно, конечно, не в словесной преемственности и не заключается в простом повторении текстов Писания, умиротворяющих заявлений или

мнений отцов Церкви. Традиция не исключает принятия новых взглядов, богословских подходов и вбирания в себя — в католических традициях — разных умонастроений и философских концепций по мере того, как миссионерская деятельность Церкви достигает новых цивилизаций и охватывает новые исторические периоды; но все это разнообразие в своей внутренней сути и реальном содержании подлежит суду Истины, явленной святым раз и навсегда в апостольской проповеди.

Консультации и исследования нашего времени, похоже, установили вполне определенно два решающих момента:

1. Христологическая позиция, которая выражается в утверждении, что Христос Богочеловек — «одна ипостась, одна природа», и определяется как «монофизитство», была позицией Кирилла Александрийского и осталась таковой у Диоскора и Севера Антиохийского; она не заключает в себе соглашения с Евтихием, который отрицал «двойственное естество» Христа (то есть что Он был единосущен не только Своему Отцу в Его Божественности, но также единосущен и нам в Своей человеческой природе) и который был осужден за это вышеупомянутыми лидерами не-халкидонитов, так же как и Халкидонским Собором, хотя архиепископ Диоскор Александрийский совершил печальную ошибку, не удалив Евтихия в 449 году.

2. Православная христологическая позиция выражается в утверждении, что Христос Богочеловек имеет «одну ипостась и две природы», и в целом определена как дифизитство и не является несторианской. Халкидонский Собор, признав ее, ни в коей мере не порвал с христологией святителя Кирилла, но имел намерение порвать с евтихианством: именно это было важной злободневной проблемой, так как Диоскор (возможно, по причине временного недопонимания) принял Евтихия в 449 году. Однако формулировка халкидонцев не решает всех проблем. Никакая формулировка сама по себе, даже из Священного Писания, даже Никейский Символ веры не решают всех проблем. Все такие формулировки могут быть истолкованы и часто истолковывались в еретическом смысле. Так, Халкидон был интерпретирован на несторианский манер (например, отказ от «теопсихизма» и других формулировок Кирилла) некоторыми халкидонитами, в том числе и Феодоритом Кирским и Ивой из Эдессы. Такие не-кирillianские интерпретации были формально осуждены Халкидонской Православной Церковью на V Вселенском Соборе в Константинополе (553).

Соглашение по этим двум пунктам ясно предполагает, что имеется единство христологической доктрины, и поскольку халкидониты не говорят, что монофизитство Кирилла заключает в себе евтихианство, а не-халкидониты не предполагают, что Халкидонский Собор был несторианским, то нет препятствий к евхаристической общности и полному единству.

Но, как я уже замечал ранее, полная евхаристическая общность до сих пор не достигнута. Это частично можно объяснить невежеством (вне кругов информированных богословов) или традиционной пассивностью, к которой Восточные Церкви были приучены столетиями изоляции. Тем не менее также остаются еще психологические и традиционные факторы, которые с необходимостью влияют на церковные представления. Я хочу упомянуть некоторые из них.

Православные представления о Церкви включают в себя представление о реальности локальной полноты и универсальной общности. Локальная полнота, которая особенно усилена в том, что сейчас называется «евхаристической церковностью», подразумевает вслед за святителем Игнатием Антиохийским, что «там, где Христос,

там Соборная Церковь» (Smugn. 8: 2). Евхаристия местной общины, осуществляемая епископом, проявляется не как часть Тела Христова, но во всей полноте. Этот (несомненно, истинный) взгляд подтверждает, что сакраментальная реальность не зависит от географической универсальности, что она — дар Божий, даже «двум или трем», собравшимся во имя Иисуса Христа. Но истинная соборность также предполагает и то, что каждая местная община остается в единстве со всеми остальными общинами, разделяющими ее веру. «Евхаристическая» церковность не то же самое, что протестантский конгрегационализм. Епископы, в частности, ответственны за единство местных Церквей. Местная Церковь не является «частью» Церкви, это — целая соборная Церковь. Но она может обладать этой целостностью, только если она сохраняет ее с другими общинами, если ее епископ получил рукоположение от других епископов, если он принадлежит одному из объединенных епископатов Вселенской Церкви.

С тем чтобы сохранить всемирное единство, Римская Католическая Церковь сформировала жесткую систему, основанную на власти одного епископа — Римского. Единство, таким образом, предполагает подчинение этому всемирному центру. Хотя мы, православные, признаем законную заботу о всемирном единстве, которая, в частности, сыграла свою роль в развитии западной церковности, мы не принимаем формы, в которые выливается это развитие. Тем не менее Православная халкидонская Церковь всегда считала себя единой Церковью. Хотя — особенно в настоящий момент — она представляет собой децентрализованную ассоциацию Автокефальных Церквей, она имеет единую каноническую систему; Автокефальные Церкви соотносятся друг с другом в определенном «порядке»: по диптиху первое место среди равных занимает Вселенский Патриарх Константинопольский; существует длительная общая история, на протяжении которой отдельные Автокефальные Церкви возникали и исчезали, в то время как сама Церковь оставалась. Более того, уже много позже того, как имели место христологические ереси V, VI и VII столетий, миссионерская активность привела к возникновению Славянской и Румынской Церквей, а еще позже — новых Православных Церквей в Америке и Японии и в других местах. Возможно, эти вновь возникшие Церкви способны менее, чем их древние «Матери», понять причины затянувшегося разделения между халкидонитами и не-халкидонитами, в то время как, казалось бы, не существует рационально определяемой разницы доктрин. Но, как и следовало ожидать, многонациональная и миссионерская история и реальность халкидонского Православия внесли свой вклад в церковные представления, которые следует принять во внимание при приближении к вопросу о единстве.

Ясно, что фундаментальная церковность одна и та же и у не-халкидонских Церквей. Но их история отлична. На Ближнем Востоке всепоглощающая тревога о выживании внутри мусульманского сообщества препятствовала как внешним контактам, так и миссионерской активности. Там, конечно, присутствовало прочное признание христианской и церковной многоэтничности: жива была память о богословских спорах не-халкидонских Патриархов Антиохийских и Александрийских в VII столетии по тринитарному вопросу (учению о Святой Троице. — *Ред.*); были продолжающиеся канонические связи между Коптской и Эфиопской Церквами. Но Армянская и Индийская Церкви были более изолированы. Армянская Церковь направила почти все усилия исключительно на выживание армянской нации, в то время как Церковь

святого Фомы в Индии ниоткуда не получала помощи, поскольку была ограблена западным прозелитизмом. Возможно, более, чем другие не-халкидониты, Индийская Церковь, существуя в относительно свободном обществе, более открыта миссионерской деятельности и может принять на себя ведущую роль в признании неразрывности между миссией и единым сообществом. Психологическим результатом этих разных историй было то, что всемирный объем церковности и онтологическая необходимость единства со вселенским Православием были как-то затенены местными и — часто трагически — немедленными — заботами. Православная церковность осталась как в литургической традиции, так и в сознании людей, но возник соблазн формулировать ее двумя противоположными способами: в виде сектантского изоляционизма (соблазн, характерный, в частности, для малообразованного монашеского духовенства) или в духе англиканской теории партий, где истинная и единая Церковь разделена на несколько партий с разной степенью законности. Я должен сказать, что те же соблазны присутствуют и в халкидонском Православии, но более соборный взгляд Церкви, к счастью, обычно преобладает.

Я полагаю, что, где бы ни возникли эти соблазны, серьезные препятствия в достижении истинного единства в истинной православной вере — внутри Единой Святой Соборной и Апостольской Церкви, как ее определили Соборы и отцы. Взгляды с позиций и сектантского изоляционизма или релятивистской «теории партий» имеют между собой то общее, что они устраняют настоятельность единства и оправдывают увековечивание «статус-кво». Между тем если что действительно и нужно в отношениях между халкидонитами и не-халкидонитами в настоящий момент, то это готовность порвать с многовековой холодностью: нужны смелые шаги, чтобы воплотить на практике согласие богословов в теории.

Первый шаг к единству — необходимое согласие доктрин. Как мы упомянули ранее, первый — и духовно более важный — шаг в нашем случае, вероятно, самый легкий. Проект соглашения доктрин был выработан на Консультации в Бристолье (Англия, 1967 г.). То, что нужно сейчас, это чтобы такой проект, или сходная форма соглашения в вере, был бы формально одобрен Церквами. Психологически и церковно важно, чтобы это соглашение было позитивно по форме и по содержанию: обе стороны должны признать позитивное значение традиций друг друга. Халкидониты могут явно с легкостью признать, что страх несторианства среди многих последователей святителя Кирилла после 451 года был законным или, по крайней мере, честным и искренним. (Действительно, осуждение трех глав в 553 году уже является именно таким признанием.) Не-халкидониты должны, в свою очередь, признать, что Халкидонский Собор имел законное намерение осудить ересь Евтихия, что вес, придаваемый Собором тексту послания Папы Льва и папским легатам, отражал законное стремление к единству между Востоком и Западом. Это не была «капитуляция перед Западом», поскольку вера Льва Великого была признана православной только после исследования по существу и сравнения с признанным критерием Православия — святителем Кириллом.

Помимо такого формального соглашения в доктрине и на основе взаимного уважения и общей принадлежности к духовным традициям ранних христиан Востока должно быть достигнуто взаимопонимание в почитании тех, кого каждая из сторон считает своими отцами в вере. Трудность, конечно, заключается в том, что ересь привела к противопоставлению взглядов на такие фигу-



ры, как Лев Великий и Флавиан Константинопольский, с одной стороны, и Диоскор Александрийский, Филоксен Маббургский и Север Антиохийский — с другой. В некотором смысле, поскольку наши Церкви строго придерживаются традиций преемственности, эта проблема может показаться еще более мучительной и трудной, чем соглашение в самой доктрине. Но, с другой стороны, следует помнить, что Церковь никогда не верила в непогрешимость ни одного человека, даже святого. Святители Кирилл Александрийский и Епифаний Кипрский яростно противостояли Иоанну Златоусту, однако эти отцы сейчас почитаются вместе с великим Златоустом как святые. Более того, халкидонская Грузинская Церковь продолжает почитать Петра Иберийского, хорошо известного грузинского епископа Газы в Палестине, который в конце V столетия выступал против Халкидонского Собора. Коптская Церковь имеет в перечне своих святых имена Халкидонских Патриархов, например Иоанна Милостивого. А святой Исаак Сирий был несторианским епископом Ниневии. Таким образом, оказывается, что местное почитание древних святых возможно независимо от прошлых конфликтов, поскольку в этом почитании прославляются их добродетели, а не грехи, которые оставляются на Суд Божий.

Если вопрос о святых может оказаться проблемой, то то же самое касается вопроса о церковных порядках и межцерковных отношениях. Конечно, объединение халкидонитов и не-халкидонитов не требует какого-либо подчинения одной Церкви другой. Наша православная церковность основана на единстве всех Поместных Церквей в вере и на законном многообразии литургического и языкового выражения этого единства. Однако она также предполагает и региональное и местное единство. Не может быть двух епископов в одном месте. Это то правило, от которого сегодня сама Халкидонская Церковь местами отступила, но эти отступления считаются временными и воспринимаются как несчастье, и настоящий процесс примирения имеет целью устранить также и их. Единство в вере предполагает также и единство в Таинствах и в церковной жизни в каждом месте. В случае восстановления единства между халкидонитами и не-халкидонитами, конечно, потребуются пастырские наставления и временные договоренности для преодоления психологических трудностей, связанных с необходимостью забыть столетия раздельной жизни. Тем не менее ясно, что, когда будет достигнуто единство, невероятным будет признание существования одновременно двух Патриархов Александрийских и двух Патриархов Антиохийских. Восстановление единства, таким образом, будет проверкой на смирение для некоторых и на милосердие для всех.

Далее, существуют проблемы приоритета и руководства, такие, как почетное первенство Вселенского Патриарха Константинопольского. Конечно, это первенство не вызывает вопросов само по себе, поскольку обе традиции восходят к решению II Вселенского Собора 381 года, который определил привилегии Константинополя как равные таковым Древнего Рима. Однако смысл спорного «28-го канона» более определен и менее понятен. Текст обуславливает, что архиепископ имперской столицы того времени посвящает в духовный сан епископов из «варваров» в епархиях Азии, Понта и Фракии. Едва ли позволительно вновь распространять этот текст в общем смысле на все стороны, где нет государственной Церкви (как это делают некоторые), но исторически текст касается Армении, изначально зависящей от Кесарии Каппадокийской, относившейся к епархии Понта, и его принятие Халкидонским Собо-

ром сыграло свою роль в отвержении Собора армянами. Вероятно, это незначительная деталь, но известно, что внезапное восстановление излишнего формализма создавало препятствия к церковному единению в прошлом... Давайте сделаем так, чтобы не столкнуться с этой проблемой вновь.

*Последний шаг* в достижении единства будет состоять в торжественном совместном праздновании Евхаристии, означающем согласие доктрин и также понимание (возможно, подразумеваемое) в таких вопросах, как почитание святых и будущая общая жизнь наших Церквей с полностью восстановленными сакраментальными и каноническими отношениями.

Идеальным решением был бы, конечно, созыв совместного Великого Собора, на котором единство было бы провозглашено и удостоверено совместной Божественной литургией. Такой Собор следовало бы тщательно подготовить, согласовав наиболее трудные вопросы заранее. Это приговление должно стать центральным в повестке дня диалога, который сейчас был официально начат. Однако трудные обстоятельства XX столетия, политические разногласия и внутренние конфликты, существующие внутри Церквей, организаторская слабость и неопытность, которая, к несчастью, характерна для многих из нас, все еще отдаляют созыв общего Собора. Истории Церкви также известны прецеденты начинаний, предпринятых регионально. В самом деле, некоторые местные условия могут фактически поддерживать союзы, которые не могут быть созданы в других местах. Например, «Католикос Востока» в Индии и его Святая Церковь могут быть богословски и психологически более готовыми к решающим шагам, чем другие Церкви. Также недавно были разговоры об объединении в рамках древнего Антиохийского царства Халкидонской и Яковитской Патриархий. Более того, харизматическая настроенность Святейшего Папы Александрийского Шенуды III пробуждает реальные надежды для всего христианского мира в целом.

Но можно также ожидать и опасностей от региональных объединений. Они могут оказаться препятствиями к дальнейшим шагам, ведущим к общему единству. Этим опасностям следует избегать любой ценой, их нужно встречать ответственным и истинно церковным подходом к предпринимаемым шагам. Нельзя упустить ни одного вопроса, затрагивающего доктрину, церковность и устав. К подставным идеологиям, таким, как региональный национализм, антизападная враждебность или политические соображения относительно влияния иностранных интересов, должно относиться как к недопустимым явлениям. Одновременно объявленный региональный союз должен иметь официальные отношения со всеми Церквями с халкидонской и не-халкидонской стороны, и формально следует попросить их согласия. Позитивная реакция неизбежно привела бы к последующим шагам — к объединению. Негативный ответ поставил бы перед заинтересованными Церквями проблему ясного выбора: какое из сообществ им считать сообществом Единой, Святой, Соборной и Апостольской Церкви.

Ни один из этих путей — ни общий, соборный, более предпочтительный, ни региональный, сопряженный с риском и требующий ответственного церковного и богословского подхода, — не приобретет успеха, если не будет основан на внутренней духовной необходимости и энтузиазме в стремлении к истинной вере, к спасительной силе Духа и к Божественному дару, посланному всему человечеству, когда *Слово стало плотью* (Ин. 1,14).

## VII Ассамблея Всемирного Совета Церквей

### Прииди, Дух Святой

#### Послание VII Ассамблеи Всемирного Совета Церквей

VII Ассамблея Всемирного Совета Церквей на своих заседаниях в Канберре с 7 по 20 февраля 1991 года шлет свои приветствия всем Церквам, христианам и народам. Всемирный Совет Церквей является братством Церквей из всех частей мира, которые исповедуют Иисуса Христа Господом и Спасителем и стремятся исполнить общее призвание Церквей во славу Единого Бога, Отца и Сына и Святого Духа.

Ассамблею приветствовали аборигены, представляющие землю, которая есть «жизнь», а также Церкви, правительство и народ Австралии. Мы выражаем им признательность за приветствия, гостеприимство и помощь.

Тема VII Ассамблеи была выражена в призыве: «Прииди, Дух Святой, обнови все творение». В богослужении, размышлениях и нашей совместной жизни мы, участники Ассамблеи, стремились понять надежды и чаяния нашего дня, как это выражено в прощении:

*Жизнеподатель, поддержи Твое творение! Дух Истины, освободи нас! Дух Единства, примири народ Твой! Дух Святой, преобрази и освяти нас!*

Мы испытываем радость и благодарим Бога за разнообразие культур, традиций и выражений христианской веры. Мы благодарим Бога за растущее чувство единства в контексте нашего разнообразия. Мы прославляем Бога за сообщения о многочисленных экуменических достижениях на местном уровне. На этой Ассамблее мы были вдохновлены разнообразными формами молитвы, духовности, богословия и христианских обязательств, которые были вполне очевидны, и мы хотели бы поделиться этим обогащением с нашими Церквами и с людьми во всем мире. Мы утверждаем силу и видение участия женщин в жизни Церквей и Ассамблеи, одобряя еще раз предложение об экуменическом Десятилетии Церквей в солидарности с женщинами. Мы признаем обновленный рост молодежного экуменического движения и с нетерпением ожидаем глобальной экуменической Ассамблеи молодежи и студентов в 1992 году. Мы еще раз подтверждаем права тех, кто, будучи инвалидом, по-иному проявляет свои жизненные способности, и требуем создания для них возможности активного участия во всей жизни Церквей.

Присутствие представителей других мировых религий в качестве гостей Ассамблеи напоминает нам о растущей необходимости уважать образ Божий во всех людях, воспринимать друг друга как близких и признавать нашу общую вместе с ними ответственность за Творение Божие, включая человечество.

Мы встретились в то время, когда возрастает угроза Творению и человеческому выживанию. Во время кризиса хрупкой окружающей среды мы признали, что человеческие существа не являются господами Творения, а они лишь часть цельного и взаимозависимого мира, и мы полны решимости бороться за жизнеспособность Творения. Среди угнетений, от которых страдают многочисленные представители аборигенного населения, меньшинств и цветных, мы с чувством солидарности протянули им руки. Перед лицом растущей пропасти между богатыми и бедными мы утверждали справедливость для всех. В то время, когда войны свирепствуют во многих частях мира, и в частности в Персидском заливе, мы молились о мире и призвали к немедленному прекращению военных действий в Персидском заливе и к справедливому разрешению конфликтов во всем мире.

Многие разделения все еще господствуют в нашем мире. Некоторые из них носят экономический и политический характер. Разобщенность и несправедливость проявляются прежде всего в отношении женщин, детей, молодежи и тех, кто обладает нестандартными способностями. Святой Дух устремляет Церкви к ответственным отношениям, опирающимся на любовь. Дух призывает Церкви искать зримое единство и пути к более эффективной миссии. Осторожно относясь к воле Святого Духа, мы призываем Церкви стремиться к новым мирным отношениям между народами и использовать дары на пользу всех людей.

Мы, Церкви в Совете, все еще испытываем разобщенность. Примирение между Церквами все еще остается неполным. Но в экуменическом движении мы смогли выйти из изоляции и вступить в христианское братство: в радостях и скорбях, под водительством Святого Духа мы изыскиваем возможность стать более ответственными друг перед другом и перед Господом Христом, который молился о том, чтобы «все были одно». Но мы также признаем, что полнота примирения является даром Божиим, и мы призваны достигать его по мере того, как Святой Дух преображает и освящает нас.

Бог и человечество примирены Крестом Христовым; это великая жертва. Усвоение этого дорогого стóит по мере того, как мы становимся служителями примирения (2 Кор. 5, 18). Так мы становимся миссионерским народом не в смысле господства над другими людьми и народами, как часто характеризуют миссионерскую работу, но в смысле участия в Божией миссии привлечения всего человечества к общению с Богом через Христа, обмена нашей верой и нашими ресурсами со всеми людьми.

Ассамблея молится о том, чтобы Дух Божий вел христиан к обновленному видению водительства Божия с тем, чтобы мы ответственно отнеслись к нашему служению тайне благовествования (Еф. 6, 19). Мы молимся о том, чтобы стать носителями «плодов Духа», несущих в себе водительство и истину, праведность, справедливость и свободу, примирение и мир Божий.

Мы утверждаем, что покаяние, прощение Божие и взаимное прощение являются элементами обновленного видения водительства Божия. Осознавая быстрые и радикальные изменения во многих частях мира, мы берем на себя обязательства в отношении новых предложений по мировой задолженности, милитаризму,

экосистемам и расизму. Мы утверждаем, что Святой Дух дает надежду посреди этих тревожных проблем и глубоких конфликтов, которые ранят человеческие общины. Взяв на себя обязательства за постоянное покаяние, мы призываем других стать соучастниками этих обязательств и молиться об обновляющей силе Святого Духа, которая восстанавливает нас во всем нашем личном и общинном бытии.

Продолжая настоящее странствование к водительству Божию и к единству Церкви и человечества, мы молимся вместе с людьми во всем мире:

*Приди, Дух Святой, приди, Дух Святой, учитель смиренных, судия дерзких, приди, надежда бедных, освежение утомленных, Спаситель потерпевших крушение, приди, великолепное украшение всех живых существ, единственное спасение всех смертных. Приди, Дух Святой, помилуй нас, исполни нашу униженность твоей силой. Ответь на нашу слабость полнотой благодати твоей. Приди, Дух Святой, obnovи все творение!*

## Заявление по войне в Персидском заливе, Ближнему Востоку и угрозе миру во всем мире

1. В то время, когда мы собирались на VII Ассамблею Всемирного Совета Церквей (Канберра, февраль 1991 года), в Персидском заливе разразилась война ужасающих масштабов. И Кувейт, уже опустошенный иракскими оккупационными силами, и сам Ирак разрушаются беспрецедентными по интенсивности бомбардировками. Час за часом эта война множит число жертв среди наших братьев и сестер, гражданского населения и военных. Уже на нашей встрече нам сообщили об ужасной бомбардировке убежища в Багдаде, где погибли сотни укрывшихся там людей, включая многих женщин и детей. В этот момент идет подготовка для наземного сражения, которое несомненно вызовет еще большие разрушения и приведет к еще большим жертвам. Это война огромного размаха, которая угрожает уничтожением той земли и того народа, с целью освобождения которого она была развязана. День за днем происходит эскалация военных действий, затягивание в конфликт других стран зоны Персидского залива, Ближнего Востока и других частей мира. Война приводит к растрачиванию ресурсов и богатых, и бедных стран, а конца ей не видно.

2. Во всем мире предпринимались интенсивные усилия для предотвращения этой войны и предупреждения ее эскалации. К главам государств обращались настоятельные призывы с требованием не оставлять попыток ненасильственными мерами вынудить Ирак к выводу своих войск из Кувейта без каких-либо условий и разрешить разногласия с соседями путем переговоров. Церкви просили руководителей своих стран не усугублять длительный конфликт на Ближнем Востоке, который вновь и вновь бросал этот регион в войну и насилие, создавал атмосферу страха и недоверия между Израилем и арабскими государствами, приводил к страданиям и евреев, и христиан, и мусульман, к продолжению оккупации палестинских территорий и частей Ливана, к вторжению и частичной оккупации Кипра, нес страдания палестинскому народу, который был лишен своего права на самоопределение, государственность и национальное достоинство, усугублял конфликты в странах региона, задерживая достижение справедливости для таких национальных меньшинств, как курдский народ.

3. Война не сулит полного исцеления кровоточащих ран Ближнего Востока, равно как и справедливого, мирного и прочного регионального или мирового порядка, но скорее ведет к дальнейшему отсутствию безопасности, страданиям и конфликтам.

4. Никогда не рано и никогда не поздно искать мира и всеобъемлющего урегулирования. Наши сердца снова вопиют к руководителям государств, особенно тех, которые входят в коалиции сил, возглавляемых Соединенными Штатами Америки, и Ирака: *Прекратите бомбардировки! Остановите ракеты! Перестаньте сражаться! Обуздайте ваши армии! Вступите в переговоры! Верьте обетованию мира!*

### Миротворчество как призвание верующих

5. Мы признаем, что многие из нас и наши Церкви слишком долгое время проявляли растерянность, нерешительность и отсутствие верности перед лицом пугающей сложности проблем Ближнего Востока, имеющих десятки лет истории. Мы не смогли

отделиться от институтов милитаризма, рассматривающих войну или в качестве средства разрешения человеческих конфликтов, или как неизбежное зло, или избежать соучастия в действиях тех сил, которые больше верят в военную силу, нежели в силу закона или в способность духа человеческого достичь справедливости мирными средствами.

6. В ходе этой Ассамблеи мы стремились открыть сердца наши и умы друг другу и Святому Духу. Мы укрепили решимость нашу быть миротворцами, сознающими цену пребывания в числе учеников Князя Мира.

7. Участники Всемирной Конференции ВСЦ по вопросам справедливости, мира и целостности творения (Сеул, 1990 год) заявили: «Мы будем оказывать сопротивление доктринам и системам, основанным на применении или угрозе применения всех видов оружия массового уничтожения, военной интервенции и оккупации». Совершенно необходимо, чтобы Церкви услышали это требование и отреагировали на него сейчас.

8. Первая Ассамблея Всемирного Совета Церквей (Амстердам, 1948 год) была задержана угрозой мировой войны, и каждая последующая Ассамблея сталкивалась или с возможностью, или с реальностью войны. Тем не менее последовательно и неустанно Всемирный Совет Церквей искал прочного мира, прилагая усилия по искоренению несправедливости, вызывающей войны, по созданию и укреплению институтов, способных сохранять мир и безопасность во всем мире, а в случае войны оказывать помощь ее жертвам.

9. Как напомнила Церквам Ванкуверская Ассамблея (1983 год), мир, к которому мы стремимся, «не является просто отсутствием войны. Мир требует нового международного порядка, основанного на справедливости для всех наций и внутри каждой из них, на уважении к Богоданной природе и достоинству каждого человека. Мир, как учил нас пророк Исаия, есть плод справедливости».

10. Мы твердо верим в то, что мир принадлежит Богу, а не силам мира сего. И мы черпаем мужество и упование из Божиего обетования мира, праведности и справедливости, которые олицетворяются Иисусом Христом и которые присутствуют среди нас через Святого Духа. С Божией помощью мир возможен даже теперь.

### Заступничество Церквей ради справедливого мира в Персидском заливе и на Ближнем Востоке

11. Всемирный Совет Церквей неоднократно выступал в защиту уважения к международному праву, призывая к мирному урегулированию данного конфликта. Он:

- а) твердо противостоял вторжению Ирака и аннексии Кувейта;
- б) приветствовал требование Совета Безопасности о незамедлительном выводе Ираком своих войск из Кувейта без каких-либо условий и призыв к Ираку и Кувейту начать интенсивные переговоры для урегулирования своих противоречий;
- в) поддерживал применение строгих санкций, запрещающих все коммерческие сделки и торговлю с Ираком, за исключением поставок медикаментов и продовольствия на условиях гуманитарной помощи;
- г) призывал Совет Безопасности осуществлять с равной на-

стойчивостью свои ранее принятые резолюции по территориальной целостности Ливана, по разделу и оккупации Кипра, по выводу сил Израиля с территорий, оккупированных в 1967 году, а также по праву каждого государства в регионе, включая Израиль, жить в мире в рамках признанных и обеспеченных границ без угрозы или актов применения силы;

д) призывает к выводу всех иностранных вооруженных сил из региона и к изучению всех путей переговоров с целью предупреждения кризиса и достижения мирного урегулирования;

е) объявил о моральной неприемлемости удержания иностранных граждан в Ираке и Кувейте, призвал правительство Ирака ускорить выезд всех иностранных граждан, желающих покинуть страну; обратился с воззванием о строгом применении международных норм по защите беженцев.

12. Во всем мире Церкви — члены ВСП и региональные екуменические органы приняли на себя ведущую роль в активной деятельности ради мира по тем же направлениям:

а) Ближневосточный Совет Церквей (БСЦ) изыскивал региональное решение данного конфликта и в то же время выражал надежду на всеобъемлющее, справедливое урегулирование всех конфликтов и случаев оккупации в регионе ради достижения гармонии и мира между мусульманами, христианами и евреями в данном регионе. Он внес значительный вклад в оказание помощи беженцам и другим жертвам данного конфликта.

б) Национальный Совет Церквей Христа в США неоднократно обращался с призывами к администрации Соединенных Штатов и к Конгрессу не отказываться от санкций в качестве средства достижения прекращения оккупации Кувейта, предупреждая об опасности быстро нарастающего военного ответа правительства США на кризис и явно неограниченного характера военного вовлечения США в дела региона. Делегация американских церковных руководителей посетила Ирак и другие государства региона, выражая тем самым екуменическую озбоченность и солидарность.

в) Канадский Совет Церквей опубликовал аналогичные воззвания к своему правительству и также направил делегацию в регион, которая провела встречи с лидерами Церквей и других религиозных общин.

г) Конференция Европейских Церквей (КЕЦ) и национальные советы Церквей в Европе предупреждали о возможных последствиях войны, напоминая об убежденности Европейских Церквей, высказанной на Европейской Екуменической Ассамблее (Базель, 1989 год), в том, что война представляет собой нарушение воли Божией и что следует сделать все возможное для поддержки мирного урегулирования конфликтов.

д) Совет Церквей Латинской Америки (СЦЛА) призвал ООН удвоить усилия для достижения мирного урегулирования. Церкви Азии, Африки, Карибского региона и Тихоокеанского бассейна привлекали внимание к тяжелым последствиям кризиса для их стран, предостерегая правительства от военной или экономической поддержки усилий по достижению военного решения.

#### Ширящиеся последствия конфликта на Ближнем Востоке

13. Когда Ирак отказался покинуть Кувейт, огромные силы коалиции, возглавляемой Соединенными Штатами, были размещены в зоне Персидского залива и через три месяца начались бомбардировки Ирака и Кувейта. Ирак осуществил пуски ракет по территории Израиля, некоторые из которых попали на палестинские районы. Это вызвало страх и страдания в Израиле, который не осуществил ответного удара. Но Израиль объявил военное положение на всех оккупированных территориях, усугубив тем самым отчаянное положение палестинцев, которые чувствовали себя беззащитными, покинутыми мировой общественностью, испытывали страх за свое будущее, что вызвало нагнетание напряженности во всем регионе.

14. Хрупкий мир в Ливане, завоеванный столь большими потерями, был нарушен, когда с его территории были запущены ракеты, нацеленные на Израиль. Израиль ответил возобновлением жестоких карательных бомбардировок ливанских городов и деревень. Это возло новые препятствия усилиям ливанского правительства и армии по установлению своего правления на этой искалеченной наказаниями земле.

15. Чадающие пожары напряженности во всем регионе были раздуты и охватили страны от северных пределов Ближнего Востока до Африканского Рога. Турция, Иран, Иордания, Судан

и другие страны были вовлечены в сферу конфронтации. И действительно, весь регион, включая Ирак, оснащенный гигантскими арсеналами наиболее современных видов вооружения, многие из которых были поставлены правительствами и промышленными отраслями стран коалиции, превратился в пороховую бочку, готовую взорваться в любой момент. А наличие химического, бактериологического и ядерного оружия и вокруг региона конфликта, и внутри него могло мгновенно вывести столкновение за пределы зоны Персидского залива.

16. Все войны имеют тяжелые побочные эффекты, но выброс нефти, который уже произошел в заливе, и просчитанные последствия для глобального повышения температуры земной атмосферы в случае загорания нефтяных скважин Кувейта, Ирака и Саудовской Аравии указывают на исключительную опасность возможности того, что данная война вызовет обширное, даже глобальное, уничтожение окружающей среды.

#### Глобальные последствия войны

17. Фактически эта война уже вызвала глобальные последствия. Среди ее основных жертв оказались бедные страны мира, многие из которых уже были измучены внутренними конфликтами и огромными внешними долгами.

18. Их народы пострадали первыми. Рабочие на Ближнем Востоке, прибывшие туда из таких стран, как Шри-Ланка, Бангладеш, Филиппины, Индия и Корея, или попали в ловушку в зонах военных действий, или же были вынуждены спастись бегством в мучительных условиях. Война увеличила отток средств из национальных экономических систем, некоторые из которых в значительной степени зависели от вложений со стороны своих граждан, занятых в регионе и отрезанных в настоящее время от своих стран.

19. Война нанесла массированный экономический удар и по большей части развивающегося мира, ликвидируя основные рынки главных экспортных товаров, вызывая резкое возрастание цен на топливо и нефтепродукты, равно как и на основные продукты питания, такие, как рис и зерно, делая цены на импортируемые необходимые продукты недоступными для бедных.

20. Война привела к новым акциям и угрозам терроризма в ряде частей мира.

21. Война раздула пламя религиозных, этнических и региональных конфликтов во многих странах, особенно в Азии, серьезно дестабилизируя некоторые из них и порождая насильственные конфликты в других.

22. Тот факт, что глобальные средства массовой информации, правительства и международные институты были заняты исключительно войной в зоне залива, отвлек внимание от усилий по разрешению иных вооруженных конфликтов, бушующих во всем мире, от иных массовых трагедий в жизни людей. По некоторым оценкам, например, около 20 миллионов человек находятся на грани гибели от голода и недоения в африканских странах: в Судане, Эфиопии, Сомали, Анголе, Мозамбике и Либерии. В это время войны многие в мире оказались глухи к их призывам о помощи.

#### ООН, война в Персидском заливе и новый мировой порядок

23. Всемирный Совет Церквей способствовал формированию Организации Объединенных Наций и через представителей своих Церквей-членов присутствовал при принятии Устава. Со времени Амстердамской ассамблеи (1948 год) он поддерживал ООН, в частности через свою Комиссию Церквей по международным делам и в качестве ведущей неправительственной организации с консультативным статусом при Экономическом и Социальном Совете содействовал успехам ООН и связанных с нею агентств.

24. В течение многих лет отмечались достижения ООН во многих областях. Даже в течение истекшего десятилетия, отмеченного величайшим пренебрежением со стороны ведущих держав, она продолжала закладывать основы для выполнения роли в мирном урегулировании конфликтов международного порядка. Многие из этой работы дали плоды после 1985 года, когда ООН сыграла важную роль в переговорах по прекращению войны между Ираном и Ираком, войны в Афганистане, по урегулированию длительных разногласий о Намибии, направляя ее к независимости. Она приблизила конец апартеида в Южной Аф-

рике посредством применения всеобъемлющих санкций, играла новую, более энергичную роль в содействии урегулированию региональных конфликтов в Центральной Америке и в других точках планеты.

25. Однако остались актуальными слова покойного епископа Белла на I Ассамблее (Амстердам, 1948 год). Он сказал: «Международное право ясно требует международных институтов для обеспечения своей эффективности. Эти институты, если они желают пользоваться уважением и послушанием наций, должны заниматься международными проблемами как таковыми, но не в свете каких-либо национальных интересов... Объединенные Нации были задуманы для содействия развитию дружественных отношений между нациями. Цель ООН в этом отношении заслуживает поддержки христиан. Но если нации не пожертвуют в значительной мере своим национальным суверенитетом в интересах всеобщего блага, они будут впадать в соблазн обращаться к войне с целью навязывания своих притязаний».

26. Церкви и общественность в целом во многих частях мира поддержали начальные акции Совета Безопасности ООН при осуждении вторжения в Кувейт и в плане применения санкций для подкрепления своего призыва к выводу сил Ирака из этой оккупированной страны. Они предпочли бы, чтобы ООН сама приняла все решения и осуществила ограниченные акции, необходимые для прекращения этой агрессии. К несчастью, государства-члены пока не предоставили ООН полномочия для такой роли.

27. Принятием Резолюции 678 Совета Безопасности, которая дала полномочия «государствам-членам... применять все необходимые меры для осуществления предшествующих резолюций», ООН поставила себя под угрозу быть обвиненной в излишней зависимости от мощной державы или группы государств и в очевидном разрешении начать крупномасштабную войну, которая не отвечает интересам международного мирного порядка, основанного на законном праве.

28. Вопрос о порядке принятия международных решений приобрел огромную важность в современном мире. Уроки, извлеченные из того, как решался этот первый крупный кризис эры после холодной войны международной общественностью, требуют критического пересмотра возникающего нового всемирного порядка. Ни одно правительство или группа правительств не должны принимать или получать согласие принимать основную ответственность за разрешение крупных конфликтов, происходящих вне их границ.

29. Для Совета Безопасности или генерального секретаря было бы неприемлемо не быть в состоянии действовать самостоятельно и в истинном духе Устава ООН при осуществлении своей благотворной работы. Сообщество наций не может позволить такое ослабление системы ООН. Ради мира во всем мире, ради правления закона, ради авторитета ООН ее положение в качестве гаранта всеобъемлющего международного мира и порядка должно быть укреплено.

30. Крайне необходимо ради мира во всем мире правление закона и доверие к ООН, чтобы стороны, участвующие в войне в заливе, прекратили незамедлительно враждебные действия и приложили усилия для достижения мира путем переговоров.

31. Ради всех людей настало время построить новый мировой порядок справедливости, краеугольный камень мира:

а) мировой экономический порядок, который прекратит господство и эксплуатацию бедных богатыми;

б) информационные и коммуникационные системы, которые — как заявила Всемирная Конференция по справедливости, миру и целостности творения (СМЦТ) (Сеул, 1990) — предлагают всем народам истину вместо искажений; а также средства массовой информации, расположенные к миру, а не к насилию, которые меняют порядок концентрации контроля над глобальными коммуникациями в руках немногих сильных наций и корпораций;

в) порядок защиты окружающей среды, который уважает целостность Божиего творения и контролирует ненасытную жажду нефти со стороны индустриализованных стран — основной источник конфликта в мире, как показывает эта война, а также широко распространенного ущерба окружающей среде — и который приведет их к принятию новой энергетической политики, содействующей сохранению окружающей среды.

32. Война в заливе раскрывает трагическое воздействие расизма на международную и внутреннюю политику государств, в которых часто в первую очередь страдают коренные жители.

33. В международном плане налицо шокирующий рост дискриминации против лиц арабской национальности, воспитания или внешности. Во имя «национальной безопасности» и «предупреждения терроризма» многие подвергаются систематическому унижению, преследованию, предупредительным арестам и часто угрозам с применением физического насилия и со стороны государственных властей, и со стороны частных групп во многих государствах во всем мире.

34. Антимусульманская нетерпимость растет во многих западных странах, питаемая показом ислама в качестве религии, которой присуща угроза. В результате многие мусульмане чувствуют себя униженными и испытывают гнев, а будущее христианско-мусульманских отношений — столь важное для мира и гармонии во многих частях света — рискует оказаться тяжело ущемленным. В это время, когда проявления антисемитизма имеют место в ряде стран, многие евреи испытывают глубочайшую тревогу.

35. В ходе этой войны непропорциональное бремя ложится на плечи расовых и этнических меньшинств. Согласно данным Министерства обороны Соединенных Штатов, например, 25 % американских военных, размещенных в зоне залива (29 % наземных сил и 55 % женщин в военной форме), составляют лица негритянского происхождения. Тем не менее американцы африканского происхождения составляют лишь немногим более 11 % гражданского населения в возрасте более 16 лет. Соответствующие цифровые данные по другим расовым и этническим меньшинствам не так легко доступны, но можно с уверенностью полагать, что коренные американцы и лица испаноговорящего меньшинства также представлены в вооруженных силах в непропорционально большой доле. Возникает тревога за поколение американцев африканского и коренного происхождения, а также испаноговорящего меньшинства, молодежь которого находится под угрозой нищеты, недостаточного медицинского обслуживания, роста заболеваемости СПИДом, воздействия наркотиков и связанной с наркотиками преступности. Сейчас многие из тех, кто вступил в армию в поисках образования, стабильной занятости и с целью ухода от упомянутых опасностей, оказались под угрозой смерти в зоне залива.

#### Положение и роль женщин

36. Этот конфликт и древние институты войны и милитаризма были созданы, контролируются и поддерживаются в действии мужчинами. Некоторые женщины иногда могут поддерживать военное решение конфликтов, и во все большей мере женщины участвуют в них в качестве солдат. В редких случаях, когда женщины возглавляют правительства, некоторые из них содействуют политике, ведущей к войне. Но большинство женщин и детей становятся жертвами войны и милитаризма. Они становятся беженцами, жертвами сексуального насилия со стороны оккупационных сил, они оказываются в ловушке, окруженные насилием. Женщины и дети также составляют большинство тех, кто лишается основных средств к существованию, когда ресурсы институтов, поддерживающих жизнь, перекачиваются в институты, уничтожающие жизнь. И, будучи жертвами сил, в которых они не располагают значимым участием, женщины часто оказываются в самом центре движений за мир и справедливость и других видов деятельности, которая содействует творческому, ненасильственному урегулированию конфликтов. Женщины в первых рядах призывают признать в противниках людей в полном смысле слова, а не существа, проецируемые в образах врага.

#### Воздействие на молодежь

37. Современные военные действия требуют ужасную жертву от молодежи и детей. Есть сведения о том, что главными жертвами оккупации Кувейта и бомбардировок Ирака стали многочисленные младенцы и дети. Молодые люди составляют основу вооруженных сил, участвующих в боях. Молодежь данной Ас-

самблеи выразила озабоченность тем, что молодые люди из многих стран призваны для ведения боевых действий на Ближнем Востоке в той войне, которую не они начинали, тем, что молодые люди страдают первыми от экономических лишений и вызываемой ими вражды.

## ОБРАЩЕНИЯ И УТВЕРЖДЕНИЯ

38. На основании глубокого беспокойства о всех тех, кто становится жертвами в этой войне, о бедных, расово угнетаемых, женщинах, молодежи, жертвах из числа гражданского населения и о тех, кто по причине преданности или в силу обстоятельств оказываются вовлеченными в конфликт в качестве представителей вооруженных сил; на основании нашего стремления к справедливости, миру и целостности творения; в качестве выражения нашей надежды на воистину справедливый, мирный, демократический, всеобъемлющий мировой порядок и институты, способные руководить им и поддерживать его, мы, пребывающие на VII Ассамблее Всемирного Совета Церквей (Канберра, февраль 1991 года), восклицаем: *Остановите войну! Встаньте на путь мира!*

### 39. К Церквам:

а) Мы призываем вас пребывать постоянно в молитве и осуществлять пастырское попечение о лидерах государств и, в частности, о тех, кто был захвачен войной на обеих сторонах, кто пал жертвой этой трагической войны: о невиновных гражданских лицах, о вовлеченных в военные действия, о семьях и друзьях, опечаленных разлукой или гибелью тех, кого они любили, о тех, кто отверг военную службу на основании собственных убеждений.

б) Мы обращаемся с особым призывом к Церквам в странах, которые экспортируют и импортируют оружие, с тем чтобы они оказали давление для осуществления незамедлительных мер по контролю над этой торговлей смертью и разрушением. Чем опаснее оружие и чем больше число вооружений, тем больше будет насилия и разрушений в войнах и конфликтах. Эта неконтролируемая торговля отрицает святость человеческой жизни и опустошает планету.

в) Мы подчеркиваем утверждение VI Ассамблеи: «Церкви сегодня призываются к новому исповеданию своей веры и к покаянию за те времена, когда христиане хранили молчание пред лицом несправедливости или угрозы миру. Библейское представление о мире в духе справедливости для всех, целостности, единства всего народа Божиего не является одним из вариантов для последователей Христа. Это — императив нашего времени».

### 40. К ООН:

а) Мы призываем вас переосмыслить свою роль миротворца, хранителя мира, примирителя и посредника при переговорах.

б) Мы призываем вас действовать немедленно и решительно с целью прекращения войны и возвращения к строгому применению ненасильственных санкций — без установления крайних сроков — против Ирака, чьи действия нарушают международное право и были широко осуждены государствами.

в) Мы призываем вас вновь создать Совет Безопасности на основании продолжающегося чрезвычайного положения, с тем чтобы проложить новый курс мирных переговоров по спору между Ираком и Кувейтом, равно как и по другим нерешенным конфликтам в регионе.

г) Мы призываем вас с соответствующей быстротой создать Международную миротворческую конференцию по Ближнему Востоку, к которой призвала 38-я Генеральная Ассамблея (1983 года), для разрешения проблемы палестинцев, для рассмотрения их законных национальных прав на самоопределение и собственное независимое государство, а также в качестве средства осуществления Резолюции 242 (1967 год) Совета Безопасности, которая подтверждает право каждого государства в данном регионе, включая и Израиль, «жить в мире в рамках надежных и признанных границ, в свободе от угроз или актов применения силы». В то же время мы требуем международной защиты палестинского народа, пребывающего в условиях оккупации, до завершения работы Международной мирной конференции.

д) Мы также призываем к подготовке Конференции по миру, безопасности и сотрудничеству на Ближнем Востоке на основе

равного участия всех заинтересованных государств и народов и в качестве следующего орудия достижения справедливого и прочного урегулирования в регионе, которое принесет взаимное уважение и признание всех государств и создаст эффективные гарантии их безопасности.

е) Мы призываем вас быть последовательными в ваших действиях по обеспечению соблюдения государствами резолюций ООН, особенно призывающих к прекращению незаконной оккупации территорий в регионе Ближнего Востока: палестинских территорий, оккупированных Израилем в 1967 году, Ливана и Кипра.

### 41. К государствам и их руководителям:

а) Мы воздаем должное тем странам, которые не жалели усилий в поиске решения конфликта путем переговоров и до, и после начала войны, и призываем вас следовать этим усилиям с еще большей энергией.

б) Мы настойчиво и в срочном порядке призываем Ирак и силы коалиции, возглавляемой Соединенными Штатами, незамедлительно прекратить военные действия и приступить к переговорам о мирном урегулировании ирако-кувейтского спора в контексте ООН.

в) Мы призываем все государства, вовлеченные в войну, уважать нормы международного права по защите лиц, не участвующих в боевых действиях, в условиях вооруженного конфликта.

г) Мы обращаемся к правительству Ирака с призывом дать указания относительно своего намерения и гарантии того, что оно будет соблюдать Резолюцию 660 Совета Безопасности путем полного и безусловного вывода сил с территории Кувейта незамедлительно после прекращения враждебных действий.

д) Мы призываем все посторонние державы вывести все войска с Ближнего Востока, за исключением континентов, требуемых для выполнения роли по поддержанию мира под командованием ООН, в качестве средства оказания помощи по восстановлению климата, который мог бы благотворно повлиять на достижение прочного урегулирования конфликтов региона.

е) Мы призываем правительство Израиля отменить сплошное военное положение, объявленное на оккупированных территориях с момента начала войны.

### 42. К народам иных вер:

В присутствии представителей других вер, которые были нашими гостями во время данной Ассамблеи, мы обязуемся противиться отделению от наших братьев и сестер из других вер в результате этой войны и, в частности, отвергать любые попытки разделения христиан, мусульман и иудеев, веры которых имеют источником Ближний Восток, и соединиться с ними в молитвах и совместных усилиях по достижению мира в надежде на день, когда все смогут жить вместе в мире и взаимном уважении.

43. Сознавая, что Бог правит праведно всем и вся, мы молимся:

*Прииди, Дух Святой, возвысь и поддержи нас в сей день. Даруй нам мудрость и веру, дабы познали мы великую надежду, к которой мы призваны. Прииди, Дух Святой, обнови плноту Творения.*

## Идти дальше слов

### Заявление по коренному населению и земельным правам

1. «Прииди, Дух Святой, обнови все творение!» Мы приехали в Австралию, землю наших братьев и сестер — аборигенов, коренных жителей этой страны, которые называли ее землей Духа. Мы приехали слушать и учиться. Мы прибыли вместе прославить то, что дарует нам Святой Дух. Нас гостеприимно встретили аборигены и островитяне Торресова пролива, которые явили нам образец великого водительства и мудрости. Мы вместе молились. Они рассказали нам свою историю, поделились с нами своими проблемами, своей болью, связанной с похищенной землей и похищенными детьми, с нищетой и угнетением. Несмотря на все пережитое, они выжили и продолжают бороться. Мы приветствуем их и пребываем в солидарности с ними в их мужественной борьбе за равенство и справедливость.

2. В течение последних двадцати лет коренное население во всем мире обращалось к Церквам на проводимых Всемирным Советом Церквей консультациях. Совсем недавно на Консультации в Дарвине и Сан-Антонио (обе состоялись в 1989 году) ВСЦ указывал на борьбу коренного населения за международное признание их суверенитета, самоопределения, традиционной религиозной практики и земельных прав. Коренное население просит Церкви присоединиться к ним в этой борьбе, памятуя о том, что некоторые Церкви довольно долго помогали оправдывать решения и сами действовали заодно с угнетающими правительствами, но признавая также то, что некоторые Церкви уже начали предпринимать шаги в поддержку этой борьбы.

3. Признавая огромную прибыль и привилегии, полученные Церквами в результате того, что первоначальная миссионерская деятельность часто сопровождалась эксплуатацией коренного населения, Церкви также возвысили свой пророческий голос, стремясь к справедливости для коренных общин. ВСЦ призывает свои Церкви-члены к обращению, активному и постоянному покаению и исправлению прежних грехов в качестве пути к примирению. Только в этом случае мы можем надеяться на достижение или сохранение доверия и уважения коренного населения и на то, что мы будем их достойны. Мы должны продолжать выступать против собственной роли защитников и даже пособников исторических и нынешних актов несправедливости в отношении коренного населения.

4. Для этого ВСЦ должен продолжать свою работу с коренным населением с тем, чтобы проблемы, выдвигаемые коренными жителями, их общинами и организациями, были услышаны, вызвав соответствующие действия. Мы утверждаем, что возрастает осознание коренным населением борьбы за свободу, включая далитов в Индии. Мы осознаем, что раны, нанесенные 500 лет тому назад в связи со вторжением, завоеванием, колонизацией и миссионерскими устремлениями, требуют для своего исцеления определенного времени. Признавая, что угнетение коренного населения является проявлением расизма и вопросы расизма во всех частях мира взаимосвязаны, ВСЦ должен предпринять еще большие усилия для достижения расовой справедливости.

5. Стремясь к цели достижения справедливости через суверенитет, самоопределение и земельные права для коренного населения, VII Ассамблея Всемирного Совета Церквей призывает свои Церкви-члены перейти от слов к делу, в частности:

а) провести переговоры с представителями коренного населения для уяснения вопроса о том, как несправедливо отнятые земли могут быть им возвращены;

б) признать и оказать активную поддержку самоопределению и суверенитету коренного населения, как оно само их определяет, в Церкви и обществе;

в) использовать свое влияние при правительствах и международных организациях, с тем чтобы они активно стремились к цели справедливости через суверенитет и самоопределение коренного населения;

г) провозгласить 1992 год — 500-летие прибытия Колумба в Западное полушарие — годом борьбы с расизмом с особым

акцентом на коренное и черное население, которое в этом году отметит 500-летие геноцида, хищения земли, рабства и угнетения. Мы призываем международное религиозное сообщество и правительства противиться участию в торжествах 1992 года, если они устроены так, что не содержат вклада коренного населения, и присоединиться к празднествам и торжествам коренного населения, как оно их планирует;

д) сопротивляться продолжающейся и ныне усилившейся (оправданной войной в Персидском заливе) эксплуатации земельных и минеральных ресурсов коренного населения;

е) охранять места захоронений и священные места коренного населения от профанации и разрушений и стремиться к возвращению останков предков, изделий ремесел, священных и других предметов, принадлежащих коренному населению.

ж) охранять свободу коренного населения на исповедание их традиционных религий.

### Аборигены и островитяне Торресова пролива

6. VII Ассамблея тщательно выслушала голоса аборигенов и островитян Торресова пролива. Мы с болью вспомнили об их борьбе за самоопределение и самоуправление ради дальнейшего свободного самостоятельного экономического, политического, социального, религиозного и культурного развития. Мы признаем, что коренное население Австралии и островитяне Торресова пролива были независимым, самоуправляющимся народом задолго до захвата их земли европейцами и что они имеют право вновь контролировать свою землю, находящуюся под их собственным управлением.

7. Мы признаем, что австралийские Церкви начали говорить о проблеме земельных прав. Однако настало время для более эффективных обязательств и позиций по проблемам аборигенов и островитян Торресова пролива. Такие обязательства требуют заключения договора, признающего права коренного населения.

8. Исходя из этой глубокой озабоченности, VII Ассамблея Всемирного Совета Церквей на своем заседании в Канберре (Австралия) в феврале 1991 года:

а) поддерживает самоопределение и самоуправление аборигенов и островитян Торресова пролива и их права на самостоятельное определение суверенитета;

б) требует, чтобы Центральный Комитет ВСЦ контролировал и поддерживал процесс заключения договора между аборигенами и островитянами Торресова пролива и австралийским правительством;

в) обязуется быть в солидарности с аборигенами и островитянами Торресова пролива до тех пор, пока их права не будут установлены по всей Австралии;

г) призывает австралийские Церкви вернуть несправедливо отнятые земли аборигенов и островитян Торресова пролива;

д) напоминает о IV акте завета Всемирной Ассамблеи ВСЦ «Справедливость, мир и целостность творения» (Сеул, 1990) «для искоренения расизма на национальном и международном уровне...» и конкретно о необходимости «активно присоединиться к борьбе за земельные права коренного населения, которое борется против расистских институтов и политики, которая насилует землю и ресурсы».

# Заявление по Прибалтийским государствам и другим регионам Советского Союза, где имеет место напряженность

Центральный Комитет Всемирного Совета Церквей на своем заседании в Канберре в феврале 1991 года сразу же после VII Ассамблеи с серьезной обеспокоенностью следит за развитием событий в Прибалтийских государствах, равно как и за конфликтами и напряженностью, возникающими в связи с проблемами национальной, конфессиональной и культурной идентичности во многих частях Советского Союза. Центральный Комитет доводит до внимания Церквей нижеследующее для их молитв и действий.

## 1. Прибалтийские государства

Комитет воздает должное демократически избранным правительствам Прибалтийских государств и всех тех, кто полон решимости избежать насилия и использует ненасильственные средства. Он поддерживает их в поиске решения жизненно важных проблем и в этом процессе учитывает необходимость уважать целостность и стремления всех людей в Советском Союзе, помня, что решения, принятые Прибалтийскими государствами, обладают далеко идущими последствиями для политических процессов во всем Советском Союзе.

Комитет скорбит о недавнем кровопролитии и смерти невооруженного гражданского населения в Литве и Латвии и приветствует расследование советским правительством инцидентов, которые их вызвали. Он вдохновлен обязательством советского правительства в отношении Конференции по безопасности и сотрудничеству в Европе и ее Парижской хартии, подписанной 21 ноября 1990 года, согласно которой все страны-участницы должны «воздерживаться от угрозы применения силы и от применения силы» и «решать свои споры мирными средствами»; он призывает их придерживаться этих обязательств в любых обстоятельствах.

Центральный Комитет поэтому призывает участвующие в конфликтах стороны считать стремление прибалтийских народов достичь самоопределения частью процесса достижения прочного мира и примирения путем новых отношений в Европе, при которых основные права человека были бы гарантированы, включая права меньшинств, и целостность каждой человеческой личности пользовалась бы уважением.

ЦК ВСЦ призывает Церкви-члены:

а) придерживаться обязательств и поддержать мирные процессы ради демократии, прав человека и самоопределения в Прибалтийских государствах, признавая их стремление к независимости;

б) помнить пред Богом, в молитвах и за богослужениями о руководителях Церквей и правительстве Советского Союза;

в) оказывать всякое возможное содействие — материальное и духовное — прибалтийским Церквам, в особенности с учетом пастырских нужд тех, кто отказывается от военной службы по соображениям совести;

г) продолжать молиться о населении Прибалтийских государств, которое стремится к миру.

## 2. Западная Украина

Изменения в законодательстве Советского Союза за последний период предполагают новые свободы для христианских общин, которым прежде не давали возможности выражать их веру в полной мере. Однако на Западной Украине такое развитие событий привело к одному тревожному результату: усилению конфронтации между местными православными общинами и католиками восточного обряда (униатами). Во многих случаях конфронтация приводила к столкновениям с насилием и насильственному захвату униатами храмов, которые прежде использовались как места для молитвы православных общин.

Такие акции, имеющие место при явном попустительстве

униатской иерархии и местных властей, не только стимулируют общинные распри и ненависть, но и препятствуют должному осуществлению богослужения.

Выражая свою глубокую озабоченность, Центральный Комитет Всемирного Совета Церквей призывает все заинтересованные стороны на всех уровнях изыскать пути разрешения их разногласий, начав терпеливые переговоры в духе примирения, взаимного уважения и христианской любви, и призывает Церкви-члены молиться о руководителях и народе православных и униатских общин на Западной Украине с тем, чтобы они изыскали и нашли мирные решения своих трудностей, помня, что каждый участвует в диалоге, ведущем к признанию другого как части Тела Христова.

## 3. Армения — Карабах

Центральный Комитет выражает свою озабоченность ухудшающейся ситуацией в Карабахе. Армянский народ Карабаха был жертвой дискриминации, устрашения и насилия. Продолжается напряженность между Азербайджанской и Армянской республиками из-за района Карабаха, который исторически был частью Армении. ВСЦ своими заявлениями и публикациями привлекал внимание Церквей, общественности и правительства к этому вопросу.

Комитет поэтому призывает все стороны-участницы изыскивать пути решения конфликтов в регионе мирными средствами.

Комитет особенно призывает руководителей Советского Союза:

— продолжать усилия ради мирных шагов для сохранения законных религиозных, культурных и национальных интересов, включая право на самоопределение армянского народа Карабаха;

— предпринимать шаги для обеспечения соблюдения прав человека всего населения Карабаха.

Комитет призывает Церкви-члены продолжать быть верными армянскому народу в своих молитвах, равно как и всему населению региона, которое стремится к справедливости и миру.

## 4. Грузия

Центральный Комитет также озабочен ситуацией в Грузии, где межнациональные конфликты и напряженность в разных частях страны продолжают вызывать страдания людей. Он поддерживает право грузинского народа на самоопределение, признавая стремление к независимому развитию.

Комитет призывает все заинтересованные стороны:

— найти пути решения нынешних конфликтов мирным путем и посредством переговоров;

— охранять и утверждать права человека для всего населения региона.

Комитет призывает Церкви-члены помнить в молитвах обо всех людях Грузии и о Церкви в Грузии в это трудное время.



## Заявление по Тихоокеанскому региону

1. Собравшись во второй раз в регионе Тихого океана на свое заседание, Центральный Комитет Всемирного Совета Церквей с особым вниманием воспринимает неотложность разрешения проблем Тихоокеанского региона. Напоминая о резолюции VI Ассамблеи ВСЦ в Ванкувере (Канада, 1983) по этому региону, Центральный Комитет на своем заседании сразу же после Ассамблеи с тревогой отмечает, что международное сообщество не преуспело в решении критических проблем, касающихся Тихоокеанского региона.

2. Внешние силы интенсифицируют свою эксплуатацию экономической и геополитической значимости этого региона. Покрывая одну треть земной поверхности, Тихий океан обеспечивает возмещение сырьевых материалов по мере того, как традиционные источники истощаются. Огромные расстояния и редкая населенность делают его удобным местом для ядерных испытаний и для сброса ядерных и промышленных отходов, для размещения и установки ракет дальнего радиуса действия и оружия массового уничтожения — ядерного, химического, бактериологического. Сочетание экономических, стратегических и военных факторов способствовало превращению «океана мира» в «ядерное озеро» и в один из самых милитаризованных регионов мира. Тихий океан был метко назван «площадкой для игр великих держав», которые не принимают в расчет духовное и экономическое значение океана и земли для тихоокеанских народов.

3. Население тихоокеанских островов, в большинстве случаев являющееся большинством на собственной земле, оказывается безвластным меньшинством перед лицом политического господства, экономической мощи и военной силы великих держав. Представляя собой один из беднейших регионов мира, тихоокеанские государства зависят от внешней помощи, которая часто оказывается неподходящей и элитарной для их хрупкой, эксплуатируемой экономики.

4. Неадекватность международной реакции на эти серьезные проблемы усугубила определенное негативное развитие народов Тихого океана. Среди них важно отметить: начало уничтожения химического оружия и токсических отходов в атолле Джонстона; серьезный ущерб здоровью, включая заражение морской цепи питания в результате загрязнения ядерными и промышленными отходами всего региона; экологические последствия «парникового эффекта», которые угрожают существованию прежде всего стран, расположенных низко над уровнем моря; массовое рыболовство при помощи дрейфующих сетей и истребление таким образом ценных морских ресурсов; рост туризма, который приносит пользу прежде всего внешним интересам; растущая политическая нестабильность, опирающаяся на несправедливую экономическую политику, дискриминационное отвержение прав человека, политические убийства и государственные перевороты.

5. На фоне брожений и беспорядков VII Ассамблея благодарит Бога за свидетельство Церквей и христиан в Тихо-

океанском регионе. Она выражает глубокую благодарность Тихоокеанской Конференции Церквей и Конференции Католических Епископов Тихоокеанского региона за их руководящую роль в привлечении внимания Южно-Тихоокеанского форума и экуменического сообщества к такому развитию событий. Поэтому в поддержку их озабоченности Ассамблея:

а) подтверждает право тихоокеанского населения на свободный от ядерного оружия и независимый Тихоокеанский регион;

б) возобновляет свой призыв к правительствам и транснациональным корпорациям немедленно прекратить все испытания ядерного и обычного оружия, сбросы ядерных и токсических отходов и призывает Организацию Объединенных Наций принять все доступные меры в этих целях;

в) настаивает на уважении прав народов Тихого океана иметь принципиальную возможность принимать решения, касающиеся этого региона;

г) вновь подтверждает свою поддержку большей автономии и независимости народов этих тихоокеанских островов, все еще находящихся под колониальным господством;

д) подчеркивает необходимость сохранения национальных и культурных ценностей коренного населения в политической и социально-экономической жизни тихоокеанских обществ через искоренение колониальных и неоконических структур, отражающихся в деятельности транснациональных корпораций, иностранных средств массовой информации и туризме;

е) призывает Всемирную организацию здравоохранения и научные, исследовательские и академические институты изучать и контролировать влияние ядерных испытаний и сбросов ядерных отходов в море и на суше и призывает ответственных лиц предпринять немедленные шаги для исправления и предотвращения дальнейших вредных воздействий;

ж) обращает особое внимание на разрушительные последствия глобального потепления для Тихого океана и призывает международное сообщество в порядке приоритета принять согласованные контрмеры;

з) просит окружающие Тихоокеанский регион страны привлечь тихоокеанские правительства целиком ко всем дискуссиям по этому региону;

и) призывает Церкви-члены ВСЦ:

1) продолжать изучать внутренние и внешние факторы, способствующие милитаризации обществ;

2) активно участвовать в подготовке Конвокации 1992 года по Всемирным климатическим изменениям, учитывая их особую важность для Тихоокеанского региона;

3) поддерживать все инициативы путем защиты и воспитания в поддержку чаяний тихоокеанских народов;

4) развивать сеть солидарности с тихоокеанскими островами и их Церквями ради привлечения международного сообщества к систематическому изучению на прочной основе проблем региона Тихого океана в наши дни.

## Заявление по внутренним конфликтам

1. Центральный Комитет Всемирного Совета Церквей, собравшийся сразу же после VII Ассамблеи, с глубокой озабоченностью отмечает распространение и усиление конфликтов, имеющих место на территориях большого числа суверенных государств. Конфликты с наибольшим насилием в наши дни являются внутригосударственными, они часто усилены внешними силами. Многие из них достигли такого уровня, что таят в себе угрозу для целостности государств и для региональной и международной стабильности. И все же международное сообщество до сих пор не нашло адекватных средств разрешения такого рода внутренних конфликтов.

**Источники и последствия внутренних конфликтов**

2. Источники внутренних конфликтов сложны. Многие отражают подлинную борьбу за справедливость. Основным моментом этих конфликтов является чувство угнетенности, ощущаемое группами людей, обладающих общей этнической, культурной, лингвистической, национальной и религиозной идентичностью. Эти группы стремятся избежать господства со стороны государства или другой группы или выработать новые формы отношений внутри или за пределами существующих государственных структур, с помощью которых они могли бы сохранить и проявить собственную идентичность.

3. Религиозная идентичность может быть источником конфликта между группами в обществе. Злоупотребление религией ради господства и охраны особых интересов оказывает чрезвычайно разрушительное влияние на отдельные группы и общество в целом.

4. Во многих обществах господствующая социальная и экономическая политика ведет к отчуждению народов от земли их предков или к соперничеству разных групп ради получения все уменьшающейся доли общественных ресурсов, работы и др. Индивидуумы и группы, не находящие отклика и даже не получающие доступа к общественному форуму для удовлетворения своих нужд и стремлений, часто прибегают к насилию, усиливая тем самым милитаризацию обществ и поляризацию политических течений внутри них. Последствия таких конфликтов включают эскалацию числа нарушений прав человека, насилие, массовые внутренние перемещения людей и увеличение числа беженцев и ищущих убежища. Такие конфликты часто влияют на соседние страны, в особенности когда беженцы переходят границы.

5. Многие внутренние конфликты оказываются еще более разрушительными, когда имеет место вмешательство других государств, которые снабжают оружием и оказывают финансовую помощь государству или какой-либо стороне, участвующей в конфликте. Результатом провокаций и манипуляций внешних сил становится рост насилия и внутренних репрессий, в особенности в отношении бедных и маргинализированных.

### Роль Церквей и религиозных общин

6. Церкви и иные религиозные общины могут сыграть важную роль в участии в решении внутренних конфликтов, даже если они сами являются жертвами создавшейся ситуации. Когда народы или группы людей испытывают угнетение, религиозные общины могут стать носителями национальной, этнической или культурной идентичности и хранителями надежд и стремлений народа к миру и справедливости. Однако мы признаем, что Церкви и религиозные общины в некоторых местах содействовали внутренним конфликтам, а религиозные символы и ценности подвергались злоупотреблению.

7. На Церквях лежит особая ответственность за поиск решений межконфессиональных и межрелигиозных конфликтов. Так, межрелигиозный и межконфессиональный диалог становится важным средством решения внутренних конфликтов. Церкви должны также противиться созданию таких отношений с государством, которые охраняют социальные и экономические привилегии элиты, тогда как другие, опять-таки бедные, ущемляются. Церкви должны быть способными заранее предупреждать о потенциальных конфликтах и помогать в поиске решений, которые охраняли бы законные права и идентичность всех групп.

### Международный отклик

8. Решение внутренних конфликтов до сих пор считалось входящим в компетенцию соответствующих национальных го-

сударств. Организация Объединенных Наций не имела возможности стать эффективным средством решения внутренних конфликтов или даже оказывать гуманитарную помощь внутренне перемещенным лицам, поскольку государства-члены желают защищать свой суверенитет. В результате этого внутренние конфликты решаются с помощью применения силы, других форм подавления или даже попыток разрушить и уничтожить группы, которые, по мнению государства, представляют угрозу или создают проблемы.

9. В некоторых случаях Организация Объединенных Наций смогла оказать помощь в решении внутренних конфликтов и помочь охранить права меньшинств и других групп в странах, используя международную механику прав человека. Тем не менее все большее число людей, оказавшихся в ситуациях угнетения и насилия, неотложно требуют разработки новых средств решения внутренних конфликтов.

### Рекомендации

1. ЦК ВСЦ призывает Церкви-члены:

а) предпринять серьезные усилия, чтобы стать миротворцами в ситуациях внутренних конфликтов посредством молитв, воспитания в духе мирного решения конфликтов и развития межконфессионального и межрелигиозного диалога;

б) усилить защиту прав человека с особым вниманием к коллективным правам и правам групп меньшинств, являющихся жертвами;

в) усилить защиту и гуманитарную помощь жертвам внутренних конфликтов, как, например, беженцам и внутренне перемещенным лицам;

г) тщательно контролировать ситуации и заранее предупреждать о потенциальных конфликтах;

д) изучать собственную роль во внутренних конфликтах для определения случаев, в которых они были полезны в их решении и в которых они прямо или косвенно препятствовали решению конфликтов или даже поощряли их;

е) помогать по возможности процессам на национальном уровне, ведущим ко всеобщему и прочному миру.

2. ЦК ВСЦ призывает Организацию Объединенных Наций и иные неправительственные организации:

а) уделять пристальное внимание разработке механики решения внутренних конфликтов в рамках Организации Объединенных Наций;

б) интенсифицировать разработку проекта Декларации по правам лиц, принадлежащих к национальным, этническим, религиозным или языковым группам меньшинств, и предпринимать усилия по охране прав меньшинств;

в) контролировать и ограничивать поставки или торговлю оружием, а также финансовую и иную помощь внешних сил враждующим сторонам, участвующим во внутреннем конфликте.

## Заявление по Южной Африке

### Нынешний вызов

1. VII Ассамблея Всемирного Совета Церквей проходит в критический момент истории Южной Африки. Структуры и практика узаконенного расизма, который господствовал в социальной, экономической и политической жизни страны, содрогаются под растущим давлением внутри страны и извне. Освободительная борьба, а также бойкоты, экономические санкции и иные меры, послужившие изоляции Южной Африки от всемирного сообщества, дают в совокупности растущую движущую силу для преобразований.

2. Становится ясно, что следующая фаза в движении за новую, демократическую и нерасовую Южную Африку может стать самой трудной из всех.

3. Хотя недавнее решение президента государства об аннулировании Акта о земле, Акта о районах групп и Акта о регистрации населения следует приветствовать, многие дискриминационные структуры и практика, порожденные этими актами, остаются нетронутыми. Законы о безопасности, поддерживающие апартеид и разжигающие насилие в поселках, остаются в силе. Кроме того, подавляющее большинство школ остается сегрегированным на основании закона. Политические узники, брошенные в тюрьмы на основании законов апартеида, все еще не на свободе. Правила о возмещении, разрекламированные в октябре, не опираются на амнистию. Репатриация изгнанников и освобождение политических узников в результате этого отстают от предусмотренного плана. Апартеид все еще сохраняется в экономических структурах, в праве на жилище, об-

разовании, деловых и финансовых кругах и системе здравоохранения. Недавнее заявление президента государства не содержало обещания вернуть людям и общинам землю, с которой они были насильственно согнаны в недавнее время; здесь также не говорится о компенсации за несправедливо экспропрированную землю. Не было сделано обязательств в отношении политики справедливого и подобающего перераспределения земли. Большинство южноафриканцев все еще лишено права голосовать и осуществлять политическую власть конституционными средствами.

4. Согласно Декларации ООН по апартеиду, с системой узаконенного расизма будет покончено, когда права всех людей на «участие в правительстве на основе всеобщего, равноправного, нерасового и тайного голосования» будут гарантированы новой южноафриканской конституцией. Для этого существенно, чтобы переговоры о такой конституции осуществлялись конституционным собранием, которое было бы избрано демократически, а не согласно расовым и этническим группировкам. Свободные демократические выборы такой ассамблеи явятся основным политическим стимулом для следующего периода.

*«Дух истины, освободи нас!»*

*Если пребудете в слове Моем, то вы истинно Мои ученики, и познаете истину, и истина сделает вас свободными (Ин. 8, 32).*

5. В рамках подтемы «Дух истины, освободи нас!» Ассамблея в Канберре изучила ситуации серьезных кризисов и роль в этом вопросе Церкви Христовой во всем мире. В отношении южноафриканской ситуации мы обсудили то, как Святой Дух разрушает преграды непонимания и предрассудков, в то же время открывая людям глубокие истины, которые освобождают и обновляют. Эти дискуссии возвратили нас к Слову Божию, к покаянию и пониманию освобождающей истины, которая приходит через ученичество во Иисусе Христе.

6. В Библейских исследованиях мы распознали значение «истины» как истины зримой и прозрачной. Дух (Ин. 14) обнажает перед нами нашу греховность и заставляет быть правдивыми (прозрачными) пред Богом в отношении скрытого расизма в нашем сердце и разуме. С помощью Слова Божия, приятного во Иисусе Христе, провозглашенного в нашем совместном богослужении, мы почувствовали силу Духа, которая освобождает нас от греха и дает возможность быть «прозрачными» и доверять друг другу и Богу.

7. Мы почувствовали крепкие узы единства в Духе с Церквями Южной Африки. С теми, кто стоит на передовом участке борьбы против апартеида. Мы разделяем уверенность, что единый Бог, искупляющий в истории, даст жизнь новой Южной Африке, в которой изоляция и страх будут преодолены взаимным согласием и доверием.

### Обязательства

8. Мы выражаем нашу поддержку и поощрение всем южноафриканцам, черным и белым, которые посвятили свои силы и таланты мирному переходу к демократической и нерасовой Южной Африке. Мы хотим выразить нашу особую признательность д-ру Нельсону Манделе, заместителю Президента Африканского Национального Конгресса. После освобождения из тюрьмы 11 февраля 1990 года он продемонстрировал свою способность преодолевать историческую вражду в духе примирения и в то же время осуществлять энергичное, решительное руководство этой борьбой. Участникам освободительных движений, профсоюзам и иным институтам, добивающимся подлинной демократии в Южной Африке, мы вновь выражаем заверение, что будем хранить веру и неустанно поддерживать их усилия до дня наступления свободы.

9. Мы выражаем особую признательность, поощрение и поддержку Церквям в Южной Африке и Южноафриканскому Совету Церквей. Можно сказать о многих из этих Церквей, что они отовсюду притесняемы, но не стесняемы в отчаянных обстоятельствах, но не отчаиваются, всегда нося в себе страдания Господа Иисуса (2 Кор. 4, 8—10). Своим мужественным свидетельством и своими страданиями они придали вдохновение всему мировому сообществу Церквей и помогли проникнуть в значение учения Иисуса Христа. Мы призываем их не прекращать борьбу. Мы заверяем их, что поддерживаем

их деятельность во имя перестройки и примирения, когда установится демократия. Поскольку единство Церкви должно быть знаменем единства человеческой семьи, мы также призываем их сделать все возможное, чтобы зримо явить единство Церкви в Южной Африке.

10. Мы присоединяемся к духу Национальной конференции церковных лидеров в Южной Африке, собравшейся в Рустенбурге в ноябре 1990 года, в исповедании пред Богом и друг перед другом того, как мы допускали, поддерживали и не сопротивлялись дегуманизирующей, угнетающей системе апартеида. В той мере, в какой мы так долго позволяли нашим сестрам и братьям страдать от унижения, лишения и смерти при такой системе угнетения, мы отвергли Евангелие Иисуса Христа и нарушали наше единство во Святом Духе.

11. Вместе с нашими Церквями-членами в Южной Африке мы опечалены эскалацией насилия, которое за последние месяцы унесло более 4000 жизней в поселках Наталя и Трансвааля, привело к значительным разрушениям собственности, к увеличению числа беженцев в соседних странах и создало огромный приток перемещенных лиц в Дурбане, Витватерсранде и иных городах. Мы призываем правительство Южной Африки решительно восстановить мир и безопасность, покончить с насилием и учредить беспристрастную полицию и силы безопасности с участием всех партнеров процесса переговоров. Мы призываем все политические организации сдерживать участников насилия в своих рядах и делать все возможное для поощрения мира, терпимости к противоположным мнениям и взаимного уважения и понимания. Мы выражаем признательность Южноафриканскому Совету Церквей и всем церковным лидерам Южной Африки за их усилия по развитию примирения и за их поддержку жертв конфликта.

12. На основе консультации с Южноафриканским Советом Церквей и иными партнерами в южноафриканском сообществе мы настойчиво подчеркиваем позицию Центрального Комитета ВСЦ в отношении необходимости сохранить санкции против Южной Африки до тех пор, пока все законы апартеида не будут отменены. Мы согласны с Декларацией ООН по апартеиду, которая требует принять меры для «обеспечения того, чтобы международное сообщество не ослабляло существующие меры, нацеленные на поощрение режима Южной Африки к искоренению апартеида до тех пор, пока глубокие и необратимые изменения не будут вполне очевидны».

### Рекомендации

Мы требуем, чтобы Центральный Комитет в срочном порядке начал процесс консультаций с Церквями-членами в Южной Африке, с Южноафриканским Советом Церквей и освободительными движениями для того, чтобы:

а) определить критерии «полной очевидности глубоких и необратимых изменений» и достичь согласия в отношении момента, когда снятие санкций будет оправданно;

б) скоординировать екуменическое действие ради перестройки, примирения и соответствующих средств для развития свободного, демократического, нерасового и унитарного государства в Южной Африке.

Мы призываем южноафриканское правительство:

а) отменить репрессивное законодательство по безопасности и реорганизовать полицию и силы безопасности с тем, чтобы в них были представлены все секторы южноафриканского общества, и так, чтобы они были в большей степени подотчетны бескорыстным демократическим институтам;

б) создать климат, ведущий к переговорам ради создания доверия и развития участия в процессе, ведущем к демократической конституции и свободном от угроз насилия и устраниения;

в) обеспечить безопасность и охрану всех партнеров по процессу переговоров, в особенности ведущих членов Африканского Национального Конгресса, Панафриканского Конгресса и иных антиапартеидных групп, которые подвергались притеснениям со стороны боевиков правого крыла и аскарисов, поддерживаемых полицией безопасности.

Мы поощряем всех южноафриканцев участвовать в процессе конструктивных изменений, стремясь удалить все следы неспра-

ведливости, стремясь к примирению и исцелению ран, искореняя страх и недоверие и обновляя свои обязательства за созидание нации, в которой новый политический порядок будет дополнен новыми позициями, новыми отношениями терпимости и уважения человечности всех людей.

Мы призываем все Церкви-члены, Советы Церквей и агентства, связанные с Церквями, интенсифицировать свою деятельность в поддержку мирного перехода к действительно демократической Южной Африке посредством:

а) обращений ко всем соответствующим правительствам для того, чтобы сохранить санкции до того времени, когда все апартеидные законы будут отменены, а демонтаж апартеида будет необратимым, при этом кампании в пользу изъятия капиталовложений из банков и транснациональных корпораций будут продолжены;

б) продолжения предоставления общинам и средствам массовой информации точной информации о нынешнем положении в Южной Африке;

в) сотрудничества на правах партнеров с Южноафриканским Советом Церквей в деле претворения программ по репатриации и расселению возвращающихся в страну и по разработке планов социального переустройства в Южной Африке после отмены апартеида;

г) поддержки молитвам и действиям Церквей в Южной Африке, которые трудятся ради единства и примирения на основе Рустенбургской (1990) декларации «К объединенному христианскому свидетельству в изменяющейся Южной Африке».

## Призыв по Шри-Ланке

1. Центральный Комитет Всемирного Совета Церквей на своем заседании в Канберре сразу же после VII Ассамблеи выражает глубокую озабоченность и скорбь в связи с ситуацией в Шри-Ланке, в частности на севере и востоке, а также на юге, которые раздираются многообразными конфликтами. Продолжающееся насилие, ведущее к обширным разрушениям, смертям и исчезновениям людей, к растущему числу беженцев как внутри Шри-Ланки, так и из нее, эрозии доверия и развалу социального устройства страны, дает повод для серьезной озабоченности.

2. Комитет настойчиво призывает правительство Шри-Ланки и всех участников конфликта прекратить акты насилия. Он особенно призывает правительство Шри-Ланки немедленно прекратить бомбардировки и карательные акции на полуострове

Джафна. ЦК ВСЦ призывает все стороны еще раз попытаться путем мирных переговоров прийти к справедливому и прочному решению давних проблем, отвергнув все разделяющие обращения к этническим предрассудкам и нетерпимости, и вместо этого — к изучению созидательных путей исцеления ран конфликта, установлению доверия и к созиданию многонациональной общины на основе подлинного равенства.

3. Комитет призывает Церкви-члены постоянно молиться обо всех страждущих в Шри-Ланке, включая тех, кто нашел убежище в Индии или других странах, и оказывать всем им возможную гуманитарную помощь.

4. Он верует, в частности, христианскую общину Шри-Ланки молитвами Церквей-членов, которые стремятся быть носителями надежды и единства в этой разделенной стране.

## Призыв по Сальвадору

1. Церкви Сальвадора неоднократно и настойчиво обращали внимание мирового экуменического сообщества на страдания сальвадорского народа от опустошительной гражданской войны в течение десяти лет. Религиозные общины залечивали раны, посещали заключенных и страстно призывали к миру, в то время как сами подвергались преследованиям, нападкам и даже мученически страдали за свое верное свидетельство истины. Неоднократно Всемирный Совет Церквей выражал свою солидарность с сальвадорскими братьями и сестрами, обращаясь к властям в их защиту, защищая их дело, нанося пастырские визиты и призывая Церкви, правительства и Организацию Объединенных Наций, а также иные межправительственные организации прислушаться к их призывам.

2. Через свои Церкви-члены в Сальвадоре ВСЦ с большой надеждой следит за усилиями правительства Сальвадора и Фронта Национального Освобождения имени Фарабундо Марти (ФНО) по выработке договоренности о прекращении вооруженного конфликта и началу политического процесса, который мог бы привести к прочному миру в стране. Несмотря на соглашения, достигнутые до сих пор, по уважению прав человека, продолжают нарушаться основные гарантии личной свободы и неприкосновенности человеческой личности.

3. Сознывая глубоко укоренившееся социальное и экономическое неравенство, лежащее в основе конфликта, а также щедрый источник человеческих ресурсов, трудящихся ради справедливости среди сальвадорских гражданских и неправительственных организаций, Центральный Комитет Всемирного Совета Церквей на своем заседании в Канберре сразу же после VII Ассамблеи:

а) поддерживает и поощряет Церкви Сальвадора продолжать их усилия по обеспечению гуманитарной помощи и пастырского попечительства, по защите и утверждению основных прав человека и по мобилизации гражданских и социальных

сил страны на достижение прочного мира; безоговорочно поддерживает Церкви, которые упорствуют в своем мужественном свидетельстве справедливости, несмотря на продолжающиеся преследования;

б) настоятельно призывает все стороны вооруженного конфликта прекратить войну;

в) полностью поддерживает переговоры, которые ныне ведутся под эгидой ООН;

г) настойчиво призывает правительство Сальвадора, вооруженные силы и Фронт Национального Освобождения имени Фарабундо Марти уважать согласованные условия проведения свободных и справедливых выборов в марте 1991 года и интенсифицировать их усилия по достижению дальнейших соглашений, отражающих глубокую надежду на справедливость, выражаемую гражданскими и базисными общинами Сальвадора, в особенности Постоянным Комитетом по национальным дебатам о мире;

д) призывает все правительства, в особенности Соединенных Штатов Америки, поддержать ускоренную и эффективную демилитаризацию центральноамериканского региона, и в особенности Сальвадора, согласно Соглашению «Эскипулас-2» путем прекращения поставок оружия, что несовместимо с процессом демократизации;

е) вторит призыву Церквей к правительству Сальвадора об установлении системы справедливости, способной охранить права человека, всех граждан и проявить свою добрую волю, завершив полное расследование убийства Архиепископа Ромеро и многих других религиозных и светских лидеров и начав судебное преследование всех ответственных за это;

ж) вновь подтверждает свою поддержку Церквей и общественных движений в Сальвадоре, которые трудятся ради мира среди самых бедных, свидетельствуя созидательную силу Духа в установлении единства, любви, примирения и достоинства для всех.

## Как читать Библию

2. Недостойнство вождей народа (Ис. 56, 9—57, 2). 56, 9—12. Обличение иудейской знати, которая в трудные годы не желала заботиться о нуждах народа.

3. Присутствие Божие (Ис. 57, 14—21).

Бог, непостижимый и необъятный, «обитает» (так в евр. тексте) в сердце человека, исполненного веры и смирения (ср.: Откр. 3, 20).

4. Ложное понимание веры — причина бедствий (Ис. 58).

58, 1—12. Следуя своим предшественникам, пророк утверждает, что внешние знаки благочестия (посты) — ничто, если нет верности заповедям (ср.: Зах. 7).

5. Новый Иерусалим — духовный центр всего человечества (Ис. 60).

60, 1—2. Новый Иерусалим — это не просто возрожденный после изгнания город, но Иерусалим эсхатологический, синоним Царства Божия. Этот город будет центром мира, куда устремятся все народы (ср.: Откр. 21, 2). 60, 6—17. Караваны, идущие в Новый Иерусалим, являются символом народов, которые обратятся ко Христу.

6. Миссия пророка (Ис. 61—62; 63, 1—6).

61, 1—3. В этих словах Второисайя выражает смысл своего призвания. Как благовестник Царства Божия, он явился предтечей Христа Спасителя, который, выступая на проповеди, говорил о себе этими словами (Лк. 4, 14—22), опуская, однако, «день мщеница Бога нашего». 61, 5—10. Израиль представлен здесь как Церковь, ибо исполняются слова Господни, сказанные Моисею (Исх. 19, 6). 63, 1—6. Ягве, грядущий из южной пустыни (из Синая?), уподоблен в этой притче одинокому виноградарю. Он ждал от людей соучастия в труде Его, но они не захотели трудиться с Ним. На вопрос: «Где Ты, Господи?» — Он как бы отвечает: «А где ты, человек?» Человечество сравнивается с виноградником; сок винограда должен стать вином. Но вместо вина священной Трапезы течет вино Гнева.

7. Мольба, обращенная к Богу-Искупителю. Ответ Бога.

63, 7—19. Скорбный гимн, сложенный пророком в годы испытаний. От лица остатка Израилева он зовет к Господу, вспоминая о Его славных деяниях. Гимн проникнут жаждой узреть Бога, чаянием Его Пришествия, тоской ожидания.

Ис. 63, 7—64, 12; 65, 1—7.

65, 1—5. Ответ Бога на скорбные вопли пророка и народа. Богоявление медлит по вине самих людей.

8. Новое небо и новая земля.

65, 16 — 66 (со слов «прежние скорби будут забыты...»).

66, 1—4. Слово к народу, когда он приступит к сооружению храма. Пророк предупреждает, что главное в деле благочестия не обряды, а праведность. Вся Вселенная — храм Божий. Никакое здание, построенное руками человеческими, не нужно Вседержителю, если человек отвращается от Его заповедей. 66, 19. Миссионерское призвание Израиля в малой степени осуществилось через ветхозаветный прозелитизм (III—I века до Р. Х.), а в полной — через подвиг апостолов Христовых.

## IX. РЕСТАВРАЦИЯ. ПРОРОКИ АГГЕЙ И ЗАХАРИЯ (ок. 520 года до Р. Х.)

Пророк *Аггей* (евр. Хаггай — «праздник Ягве») жил в эпоху мессианского движения, которое вспыхнуло среди иудеев в конце VI века до Р. Х. Испытав первые невзгоды после возвращения на землю отцов, евреи впали в маловерие и глубокое уныние. Строительство храма было прекращено, благочестие угасало. Тогда Бог воздвиг двух пророков — Аггея и Захарию, которые вдохновили народ, предвещая пришествие Мессии, и побудили его возобновить постройку храма. В то время палестинские иудеи подчинялись персидскому сатрапу и владели лишь Иерусалимом с его окрестностями. Во главе Общины стоял князь из дома Давидова Зоровавель, который привел переселенцев из Вавилона в 538 году до Р. Х. Пророк Аггей обратился к нему с требованиями приступить к строительству храма. Речи пророка точно датированы: с августа по декабрь 520 года. Вероятно, вскоре после этого Аггей умер. По преданию (сохраненному всевед. Епифанием), он дожил до освящения Второго храма (515).

Основная мысль Книги пророка Аггея — необходимость воздвигнуть храм в преддверии мессианского Царства. Пророк напоминает маловерным иудеям о том, что обетование о пришествии Мессии непреложно. По-видимому, сам пророк полагал, что Завет Божий исполнится в лице Зоровавеля, сына Давидова. Здесь мы имеем дело еще с одним примером того, как сокращалась временная перспектива в пророческом предвидении будущего. Поэтому уверенность Аггея в том, что Зоровавель есть Помазанник, могла превратиться в ожидание немедленного установления Царства Божия. Судьба Зоровавеля показала, однако, что время Мессии еще не настало. После освящения храма мы больше ничего о Зоровавеле не слышим. По некоторым намекам можно предположить, что он возглавил мессианское восстание в Иерусалиме, которое было подавлено персами (1 Езд. 4, 15). Согласно другому предположению, Зоровавель был смещен с поста правителя и возвращен в Вавилон. Книга пророка Аггея есть свидетельство веры в пришествие Мессии, прозвучавшее на фоне общего упадка духа и маловерия.

Агг. 1—2.

1, 2. Пророк имеет в виду людей, которые не желали строить храм, полагая, что сначала нужно позаботиться о хозяйственных нуждах города и области. 1, 5—11. Пророк указывает на засуху и голод как на признак гнева Божия. Святое дело должно быть продолжено. Ревность о храме следует поставить на первое место, а все прочее будет дано людям (ср.: Мф. 6, 33). 2, 3—4. Речь идет о людях, которые не могли примириться с мыслью о том, что великолепный Соломонов храм погиб. Господь обещает, что слава нового храма превзойдет славу старого. Это пророчество исполнилось, когда во Втором храме проповедовал Христос. 2, 5. Основой надежды должна быть твердая вера в Завет Божий, заключенный с праотцами народа. То, что обещано Богом, свершится вопреки всем препятствиям. 2, 6—7. Пророк изображает явление Бога в мир в виде мировой катастрофы. Образы ее должны показать величие Царства Ягве в сравнении со всеми мировыми державами. 2, 11—15. Неприкосновенность посвященных храму предметов была знаком благоговения. К нему-то и призывает пророк охладевший к вере народ. 2, 21—22. Символы славы мессианского Царства. 2, 23. «Печать» — нечто принадлежащее человеку, дорогое ему. Речь идет о Зоровавеле как помазаннике или прообразе Помазанника Ягве.

Пророк *Захария* (евр. Зехарья — «тот, о ком помнит Ягве») был сподвижником пророка Аггея. В Книге приведена его родословная, из чего следует, что он принадлежал к знатному роду. Согласно позднему преданию, Захария прибыл в Иерусалим еще молодым и умер в глубокой старости, членом великого Собора (коллегии законоучителей, толковавших Писание). Начало проповеди Захарии приходится на октябрь-ноябрь 520 года до Р. Х.

Большинство современных библеистов относят 2-ю часть Книги Захарии (главы 9—14) к концу IV века, к эпохе Александра.

Богословие первой части Книги Захарии носит преимущественно мессианский характер. Темы Книги следующие: а) возрождение храма и Иерусалима; б) обращение народов и мессианское Царство, которое покончит с мировым злом; в) добродетель как служение Богу; г) двойственная природа мессианской власти (князь и первосвященник).

1. **Призыв к покаянию** (Зах. 1, 1—6).

2. **Мир на земле. Иерусалим прощен** (Зах. 1, 7—17).

Видения Захарии близки по форме и по духу к видениям Иезекииля. Они свидетельствуют о духовных силах, которые участвуют в мировой истории. 1, 11—12. В Ахеменидской державе, покорившей почти весь Древний Восток от Малой Азии до Индии, воцарился мир. Только Иерусалим страждет, разоренный и обнищавший.

3. **Грядущее Богоявление в Сионе** (Зах. 1, 18—2, 13).

1, 19. Четыре рога (по числу сторон света) обозначают мировую монархию, под властью которой томился народ Божий. 2, 4. Видение означает, что Иерусалим вновь станет обширным городом, как до падения. 2, 6—7. Призыв к иудеям диаспоры (рассеяния) вернуться на родину из Вавилона и других стран).

4. **Первосвященник и Мессия** (Зах. 3).

3, 1—5. Иисус, сын Иоседеков, первосвященник времен Зоровавеля. Он как «предстатель» не

сет на себе грех народа (запятнанные одежды). Сатана (евр. «сатан», противник) здесь впервые в Ветхом Завете назван прямо, но представление о нем еще нечеткое. Его внушениями порожден грех Иерусалима, который теперь смывает Господь (ср.: Пс. 50, 4—14). Если прежде у первосвященника были отняты его регалии (Иез. 21, 26), то теперь они возвращаются ему. 3, 6—10. «Отрасль» (евр. «Цема») означает Мессию, который вырастает, подобно молодому побегу, из корня срубленного дерева (ср.: Ис. 11, 1).

5. **Два помазанника** (Зах. 4).

4, 2. Две маслины — аллегория двуединства мессианской власти: Сына Давидова и первосвященника. Оба они прообразуют Христа — Царя и Первосвященника (Евр. 4, 14). 4, 6—7. Зороваель представлен как помазанник, который действует не земной силой, но силой Духа Божия. 4, 9. Указание на роль Зоровавеля в построении храма.

6. **Мир на земле предвзвещает пришествие Мессии.**

В речах Захарии образ исторического Зоровавеля сливается с образом Мессии. В духовном смысле это пророчество означает, что обетование, данное роду Давидову, не отменено.

Зах. 5—6.

5, 1—4. Огромный свиток символизирует неисчислимость грехов народа. Женщины (намек на языческие изображения богинь) уходят из Иерусалима и уносят в Вавилон эфу — меру беззаконий (эфа — мера веса), чтобы очистился от них святой город. 6, 1—8. Колесницы Ангелов, служителей Ягве, хранящих Вселенную. Ветер наказания, который вышел из языческих стран, снова возвращается туда, чтобы более не шуметь над Иерусалимом. 6, 9—15. В глазах пророка Захарии (как и Аггея) Зороваель был Мессией (Отраслью). Два мессианских венца изготовлены для будущих торжеств в знак единения двух помазанников. Ср.: 4, 12—14; 6, 9—14.

7. **Восстановление храма.** 516 год (1 Езд. 5, 2—6; Пс. 65).

8. **Истинное служение Богу. Обращение народов** (Зах. 7; 8, 18—23).

7, 1—3. Более правильным признается такой перевод: «Послал Вефиль-Сарецер Регем-Мелеха и спутников его...» Осенью 518 года знатные вавилонские иудеи, прослышав об успешных работах по воссозданию храма, посылают в Иерусалим спросить: соблюдать ли пост в день разрушения храма? 7, 4—14. Ответ пророка заключается в том, что истинный пост, угодный Богу, — это справедливость и милосердие (ср.: Ис. 58, 3—7).

## ЗАКОННИКИ (V ВЕК ДО Р. Х.)

В период между 516 и 445 годами иудейская община прошла через новую полосу кризиса. Зороваель был отстранен. Иудеи по-прежнему владели только Иерусалимом и его окрестностями. Самарийский правитель, которому подчинялась община, разрушил стены города и сжег все его ворота. Это сделало Иерусалим легкой добычей для разбойничьих банд и соседних племен. Многие иудеи вступили в браки с язычниками, дети их забывали родной язык и веру.

Проповедь универсализма, исходившая от школы

Исайи, не пробудила в иудеях миссионерского рвения. Община угасала как национальное и религиозное целое. Тогда за спасение ее взялись люди, жившие вне Палестины: царедворец персидского царя Неемия и ученый книжник из Вавилона Ездра (евр. Эзра). Их подлинные записи вошли в цикл книг позднего библейского историка (III век до Р. Х.), который написал Паралипоменон, 1 Книгу Ездры и Книгу Неемии. В последних двух книгах, по мнению экзегетов, несколько нарушен хронологический порядок событий. Предлагаемая ниже последовательность чтения есть опыт его реконструкции.

## I. САМАРЯНЕ ПИШУТ ДОНОС НА ИУДЕЕВ

### 1. Езд. 4, 6—23.

Заречной областью называлась обширная персидская сатрапия, в которую входила Палестина. Персидский царь Ахашверш — Ксеркс I (486—465), Артаксеркс I правил с 464 по 429 год.

## II. ПРОРОК МАЛАХИЯ УВЕЩЕВАЕТ НАРОД, УТРАТИВШИЙ ВЕРУ

Имя *Малахия* (евр. Малъахí) означает «Мой Вестник», или «Мой Ангел». Многие толкователи считают это имя псевдонимом пророка. О жизни и личности автора Книги пророка Малахии ничего не известно. Из содержания ее можно заключить, что пророк писал в период между построением Второго храма (515) и началом реформ Ездры и Неемии (445). В этот период взрыв энтузиазма, порожденный пророками Аггеем и Захарией, угас. Иудея обнищала до крайности. У нее не осталось и тени самостоятельности.

Книга Малахии имеет своеобразную форму. Она состоит из ряда диалогов между пророком и сомневающимися. Книга как бы дополняет учение предшествовавших пророков, которые делали ударение на нравственной стороне служения Богу. Малахия, не отрицая этого тезиса, показывает, что небрежность в соблюдении церковного устава также недопустима. Обряд и жертва есть выражение благочестия, и, если они совершаются без тщания, это является оскорблением Бога (Иер. 48, 10). Малахия говорит о наступлении Дня Господня, которое будет предварено явлением великого Вестника (Ангела) Ягве. Этим Вестником стал Предтеча Христов — Иоанн (Мк. 1, 1—2).

1. Обличение нерадивого духовенства (Мал. 1,1—2, 16).

1, 2—3. Некогда из двух сыновей Исаака Господь избрал Иакова, ибо Исав (Едом) предпочел земное благо, а Иаков уверовал в невидимое, в благословение Божие (Быт. 25, 27—34). Уделом Иакова (Израиля) сделались Обетование, Завет и Закон. Едом же стал обычным, похожим на прочие царством, он причинял много обид братскому народу. Пророк напоминает об избрании Иакова, чтобы укрепить веру тех, кто заколебался и усомнился в духовном призвании Израиля. «Возненавидел» означает не ненависть в обычном смысле слова, а меньшее предпочитание (ср.: Лк. 14, 26). 2, 11. «Дочь чужеземного бога» — язычница. Ст. 14. Речь идет о тех, кто оставлял своих жен, с которыми жил в молодые годы.

2. Господь близок (Мал. 2, 17—3, 9).

3, 1—3. В ответ тем, кто перестал надеяться на правосудие Божие (2, 17), пророк говорит о пришествии Ягве, которое предварит великий Вестник. Ст. 6. То, что Израиль не исчез с лица Земли, подобно многим другим народам, не его заслуга, а особое промыслительное деяние Бога-Спасителя. Ст. 9. «Десятина» — жертва на содержание храма, которая в те годы перестала приноситься народом, утратившим уважение к храму.

3. Ответ сомневающимся (Мал. 3, 13—4, 6).

4, 5—6. Путь Богу подготовит Илья-пророк, который будет вновь послан на землю и явится великим Ангелом (Посланником) Ягве. Смысл этого пророчества раскрыт в словах Христовых об Иоанне Крестителе, который подготовил Иудею к евангельской проповеди (Мф. 11, 14).

## III. МИССИЯ НЕЕМИИ

1. Неемия назначается правителем Иерусалима. 445 год. Неем. 1—2, 9.

Неемия был царедворцем Артаксеркса I.

2. Восстановление стен Иерусалимских (Неем. 2, 11—3, 32).

3. Реформа Неемии и происки его врагов (Неем. 4, 7—44).

Санавеллат был правителем Самарии, которому до Неемии подчинялся Иерусалим. Он имел сторонников среди иудейской знати.

## IV. МИССИЯ ЕЗДРЫ

1. Ездра получает религиозную власть над Иерусалимом (1 Езд. 7).

Артаксеркс, исповедовавший религию Агурамазды (верховного бога персов), мог усматривать в иудейской религии веру, родственную его собственной\*. Кроме того, назначение Ездры имело политический смысл, так как ставило религиозные дела в Иерусалиме под контроль и опеку царя. Ездра, человек фанатический и упорный, замыслил воспользоваться правами, данными ему Артаксерксом, для того, чтобы навсегда поставить общину иудеев в рамки Закона. Ездра, вероятно, уже располагал полным Пятикнижием, которое он намеревался сделать религиозным и гражданским кодексом общины.

2. Ездра прибывает в Иерусалим. Около 438 года (1 Езд. 8, 15—36).

3. Публичное чтение Закона (Неем. 8).

4. Ездра решает запретить браки с язычницами (1 Езд. 9—10; Неем. 9, 1—2).

5. Борьба Неемии за соблюдение Закона (Неем. 5, 14—19).

В 424 году Неемия уезжает к царю в Сузы и, вернувшись, убеждается в том, что постановления Закона плохо соблюдаются. Он возобновляет борьбу против нарушителей Закона.

Неем. 13, 4—31.

## V. ОППОЗИЦИЯ ЗАКОННИЧЕСТВУ

Книга Руфь.

Последователи старых пророков справедливо усмотрели в действиях Неемии и Ездры крайность,

\* В персидской религии была тенденция к монотеизму, хотя враг Агурамазды считался также извечным. Уже после Рождества Христова последователи этой религии пришли к единобожию.

противоречащую религии Израиля. Они распространили в народе книгу, в которой воскрешали древнее предание о моавитянке Руфи, праматери царя Давида. Этим они стремились доказать, что человек любого племени может быть членом иудейской общины. Книга Руфь была, вероятно, написана около этого времени.

## 2. Проповедь всем народам — долг Израиля. Книга Ионы.

Пророк *Иона* (что значит «голубь»), именем которого названа книга, есть, вероятно, одно лицо с Ионой, сыном Амафинным из Гафхефера (в Галилее). Согласно 4 Цар. 14, 25, он предсказал победу царю Иеровоаму II (786—746), когда тот выступил в поход в южные области. Таким образом, Иона был современником Амоса и Осии, но в отличие от них принадлежал к числу «царских пророков» (ср.: 3 Цар. 22,6; Иер. 28). Впрочем, существует и другое мнение, согласно которому исторический Иона проповедовал в Ассирии накануне ее падения (ок. 620—614 годов).

Книга Ионы по своему жанру и стилю не принадлежит к пророческим писаниям. Она является назидательным сказанием, сходным со сказаниями об Илие и Елисее. Однако если последние записаны вскоре после времени жизни пророков, то рассказ об Ионе носит явные черты позднего происхождения. Язык его изобилует арамеизмами и выражениями, свойственными послевоенной эпохе. Книга, несомненно, написана спустя века после падения Ниневии (612 год). Столица ассирийцев представлена там как город «на три дня пути» (3, 3), то есть около 90 км в диаметре. Историческая Ниневия была намного меньше (периметр ее стен составлял 12 км), да и вообще древность не знала столь обширных городов. Никаких признаков покаяния в VIII веке Ассирия не обнаруживает. VIII и VII века были временем самых жестоких грабительских войн ассирийцев\*.

Книга написана прозой. Псалом в главе 2 был вставлен позднее другим библейским автором\*\*. Современные толкователи видят в Книге Ионы «мидраш», написанный вскоре после плена (около V века). Он был направлен против узкого религиозного национализма и призывал проповедовать имя Божие среди народов. Иона, зная милосердие Господа, уверен в том, что язычники будут помилованы, если покаются. Между тем сам он не желает им блага. Иона пытается скрыться от лица Божия, но это ему не удается: Господь заставляет его идти в Ниневию. Когда же ниневитяне покались, Ягве простил их, Иона был этим огорчен. Автор яркими штрихами рисует характер пророка, порывистого, страстного и упорного. Урок, преподанный ему Богом, содержится в заключительных словах Книги. Господь любит все народы и даже врагам Израиля, ниневитянам, желает спасения. Эта великая проповедь универсализма и призыв к миссионерству прозвучали в Израиле, когда евреи начали рассеиваться между народами.

Христос, обличая упорство фарисеев, говорил: *Ниневитяне восстанут на суд с родом сим* (Мф. 12, 41), то есть обращение язычников постыдит упорствоу-

\* Возможно, однако, что рассказ о покаянии ниневитян содержит отголосок настроений в Ассирии накануне ее гибели в 612 году.

\*\* Этот псалом положен в основу одного из ирмосов канона утрени.

щих среди Израиля. Свое трехдневное пребывание во гробе Христос символически называл знаменем Ионы-пророка (Лк. 11, 29—32). Спасение Ионы из чрева чудовища знаменует власть Господа над жизнью и смертью.

Первые христиане часто изображали историю Ионы на стенах катакомб.

Новый перевод Книги Ионы смотрите в книге «Поэзия и проза Древнего Востока» (М., 1973).

1, 5. Иона не принимает участия в молитвах, так как знает, что бегство его «от лица Господня» греховно. Ст. 13—14. Автор изображает корабельщиков-язычников в привлекательном свете. Это созвучно с общим смыслом Книги. 2,1. В подлиннике не «кит», а «рыба». Рассказ носит характер притчи, что само по себе снимает вопрос о реальности такого чуда, хотя для христианского сознания оно вполне возможно. Творец, создавший морское чудовище, мог сделать и так, что человек, проглоченный им, остался жив. Ст. 4—8. Псалмопевец пребывает не «во чреве китовом», а «во чреве Бездны», которая, по представлениям древних, находилась под поверхностью Земли. В данном случае Бездна символизирует преисподнюю, или ад, то есть в данном случае глубину отчаяния и гибели. Как полагают экзегеты, в этом стихе содержится намек на Вавилонский плен, который в псалмах связан с темой богооставленности (ср.: Пс. 129, 1). 3,6. Растение, которое вырастает за одну ночь до размеров дерева, также есть элемент притчи, придающий ей большую выразительность (ср.: 4, 10). 4,11. В этой фразе сосредоточена центральная идея Книги. *Не умеющие отличить...* — младенцы. Животные упомянуты здесь с целью показать, что милосердие Божие распространяется на всю тварь.

## ДИДАКТИЧЕСКИЕ (УЧИТЕЛЬНЫЕ) КНИГИ

Жизнь ветхозаветной общины в период между V и II веками почти не отражена в библейских и иных источниках (см. об этом: Тураев Б. А. История Древнего Востока, т. II, с. 276—282). Мы знаем только, что в этот период пророков сменили книжники. Многих из них волновали сложные и мучительные вопросы о жизни и смерти, о страдании и возмездии, об истине и добре. Эти проблемы составляют главное содержание написанных в это время книг, обычно называемых *учительными*. К ним, кроме Ионы и Руфи, относятся: Иов, Притчи, Екклесиаст, Есфирь, Псалмы. В этих книгах зачастую только *ставятся* вопросы, ответы же на них полностью могли быть даны лишь в Новом Завете.

### 1. МУДРОСТЬ И ЗАКОН

#### 1. Идеал «Премудрости».

В эпоху книжников (время Второго храма) Премудростью, или Мудростью, стали именовать Божественный закон, по которому строится все мироздание и которым человек должен проверять свою жизнь (см.: Пролог).

Притч. 9, 1—12; 8, 1—21. 32—36; Иов. 28.

Пролог является самостоятельной частью Книги Иова, хотя, вероятно, написан тем же автором. Сир. 24—25, 14.

Иисус, сын Сирахов, один из иудейских мудрецов, поэт, живший во II веке до Р. Х. Его книга входит в число неканонических писаний Ветхого Завета (на русский язык она переведена прозой).



## 2. Закон — основа жизни.

Пс. 1; 18; 36; 48; 72; 111; 127.

Под «Законом» в этих псалмах разумеется не только обрядовая сторона религии, но и идеал праведности, которая есть следование Божественной воле.

## II. КНИГА ИОВА

Опыт, пережитый Израилем в годы плена и реставрации, не мог не оказывать влияния на его религиозное сознание. Если до сих пор господствовало представление, согласно которому зло всегда наказуется, а добро вознаграждается, то теперь становится ясно, что эта схема упрощена. Почему страдает невинный? Где справедливость Божия, о которой говорили старые учителя, если по смерти для личности нет воздаяния? Эти вопросы подняты в Книге Иова, одной из самых значительных книг Ветхого Завета. Тайна посмертной участи еще не была открыта Израилю. Это, с одной стороны, предохраняло его от потустороннего спиритуализма, но, с другой — ограничивало горизонт и особенно остро ставило перед ним проблему значения и смысла земных скорбей. Автор Книги воспользовался древней легендой, которая, вероятно, была занесена в Иудею из Вавилона (месопотамские тексты содержат аналогичные сюжеты). Согласно этой легенде, древний праведник был искушаем бедствиями, однако не возроптал и этим вернул себе благоволение Божие и Его милости. Но, изложив в прозе это сказание, боговдохновенный библейский автор ввел в него беседу Иова с друзьями, написанную в стихах. В ней Иов выразил страстный протест против упрощенных богословских концепций греха и наказания, призывая Самого Бога объяснить ему смысл его мук. В душе его поднимается настоящая «буря сомнений» (Златоуст). В конце драмы Бог является Иову, но прямого ответа не дает. Однако само это явление вносит в душу страдальца мир и просветление. Тайна раскрывается там, где человек встречает Бога.

Как полагают, Книга написана в эпоху Второго храма, когда Израиль постигло глубокое разочарование из-за несбывшихся надежд. Автор не желал полемизировать с учителями Закона, поэтому он избрал героем иноплеменника. Иов ничего не знает о Законе, он житель Иудеи, исповедник единого Бога. Время его жизни относится к домонсеовой эпохе.

В Книге Иова черпали вдохновение Ломоносов, Гёте, Байрон. Она послужила отправной точкой для философских размышлений Кьеркегора, Шестова, Юнга. Новый перевод Книги Иова осуществлен С. Аверинцевым в кн.: Поэзия и проза Древнего Востока. М., 1973.

### А. Пролог.

1. Праведность Иова (Иов 1, 1—5).

2. Пролог в небесах (Иов 1, 6—12).

Это одно из первых прямых упоминаний в Библии о сатане. Буквально это слово означает «противник». Изображен он стоящим среди Ангелов и представлен не столько дьяволом в христианском смысле слова, сколько в виде «ангела-обвинителя». Этот эпизод использован Гёте в «Фаусте». Иов назван «рабом», или «служителем» Ягве, в чем можно видеть намек на образ служителя у Исайи Второго. Сатана ставит под сомнение *бескорыстие* веры Иова.

3. Бедствия Иова и его стойкость (Иов 1, 13—22; 2, 1—10).

4. Друзья Иова (Иов 2, 11—13).

5. Иов проклинает день своего рождения в мир (Иов 3). С этого места текст книги стихотворный.

### Б. Первая беседа.

1. Слово Елифаза: Бог справедлив; Иов должен покаяться (Иов 4—5).

Автор влагает в уста друзей Иова немало мудрых мыслей. Это он делает для того, чтобы показать их *частичную правоту*. Ошибка друзей заключается не в их воззрениях, а в том, что они успокоились на теориях, отвернулись от реального мира и не ждут *нового Откровения*. Иов же, говоря с предельной искренностью и прямоотой, не закрывает глаза на зло, царящее вокруг. Однако при этом, оказавшись в бездне отчаяния, он не перестает *верить* в благость Божию и взывает к Творцу, прося Его раскрыть ему тайну трагической судьбы человека. Именно эта вера больше оправдывает Иова, нежели его формально благочестивых друзей.

Ответ Иова: он оправдывает себя и говорит о жалком жребии человека на земле (Иов 6—7).

2. Слово Виллада: если Иов невинен, то Бог воздаст ему по его делам в будущем (Иов 8).

Если рассматривать пролог и эпилог Книги отдельно от основного текста, то Виллад оказывается прав. Однако из беседы выясняется, что Иову этого обещания и объяснения недостаточно. Он знает другие примеры, когда праведник на земле не получает награды.

3. Ответ Иова: вопль к Богу о справедливости: упреки, обращенные к Нему (Иов 9—10).

4. Слово Софара: призыв к смирению перед Богом (Иов 11).

5. Ответ Иова: он отвергает все «благочестивые» теории (Иов 12—14).

### В. Вторая беседа.

1. Слово Елифаза: человек всегда грешен, «он и святым своим не доверяет», а нечестие состоит в противлении Богу, в гордости, за нее человек и наказывается. Нечестивый всегда наказан (Иов 15).

2. Ответ Иова: он не ждет помощи от друзей, он обращается только к Богу (Иов 16—17).

3. Слово Виллада: закон воздаяния нерушим (Иов 18).

4. Ответ Иова: пребывая между отчаянием и надеждой на Бога, он просит у друга милосердия (Иов 19).

19, 25—27. Слова надежды, которые прорываются через все сетования Иова. Фраза об Искупителе (евр. «Гоэл», Защитник, Спаситель) не имеет абсолютно точного перевода. Наиболее близким к подлиннику считается такой перевод: «И я знаю: Заступник мой жив и в конце над пепелищем встанет; и после распада кожи моей я во плоти моей увижу Бога». Нет оснований считать, что речь здесь идет о воскресении из мертвых. Смысл текста, видимо, сводится к надежде Иова на то, что Бог откроет ему Себя, пока Иов будет еще жив. Но если не по букве, то по духу эти слова отражают чаяние грядущего избавления и поэтому имеют прообразовательно-мессианское значение.

5. Слова Софара: бедствия нечестивых: намек на то, что Иов не может быть невинен (Иов 20).

6. Ответ Иова: нечестивые пользуются благоденствием (Иов 21).

### Г. Третья беседа.

Порядок разделов третьей беседы, по-видимому, был нарушен древними переписчиками. Здесь дается предположительная реконструкция первоначаль-

ной последовательности текста в соответствии с трудами библейских экзегетов.

1. Слово Елифаза: он обвиняет Иова в беззакониях и призывает его обратиться к Богу (Иов 22).

2. Ответ Иова: чаяние Суда Божия. Непостижимое торжество злых людей (Иов 23; 24, 1—17. 25).

3. Слово Виллада: Бог всемогущ (Иов 25; 26. 5—14)

4. Ответ Иова: он утверждает свою невиновность (Иов 26, 1—4; 27, 1—12).

5. Слово Софара: рано или поздно грех будет наказан (Иов 27, 13—23; 24, 18—24).

6. Заключительная речь Иова (Иов 29—31).

Главы 32—37 — речи, произнесенные неким Елиуем (евр. Элигу), по мнению библеистов, являются позднейшим добавлением к Книге, поэтому здесь они опущены.

Д. Слово Бога, обращенное к Иову.

1. Величие дел Божиих (Иов 38—39).

2. Чудеса творения (Иов 40—41).

3. Явление Бога примиряет Иова (Иов 42, 1—6).

Е. Эпилог.

Иов 42, 7—17.

«Счастливей конец» Книги гармонирует не с речами Иова и его собеседников, а с прологом. Такой эпилог является еще как бы данью традиционному пониманию воздаяния. Главный же вывод Книги заключается в том, что не богословские теории, а созерцание Бога открывает завесу тайны. Но о самой тайне автор Книги молчит, ибо ветхозаветное сознание еще не созрело для Откровения о бессмертии и воскресении мертвых. Пока оно не дано, спасение заключается в абсолютном доверии к Богу и Его вышней, непостижимой для человека правде.

### III. ЕККЛЕЗИАСТ

Екклесиаст написан в ту же эпоху, что и Книга Иова, но несколько позднее (около 300 года). Его пафос направлен на развенчание земных идеалов и ценностей. Даже автор Иова вынужден был в эпилоге отдать дань этим ценностям. Екклесиаст же беспощаден в своем пессимизме. Взятая в отдельности, книга не несет ничего, кроме безысходности, но, включенная в общий контекст Священного Писания, она знаменует один из важнейших моментов в ветхозаветном сознании: переоценку значения посясторонних благ. Это необходимый этап внутренней диалектики веры. Если за пределами земного бытия для человека нет ничего, жизнь его — суета и тщета. Разочарование в самодовлеющей ценности земных благ явилось трагическим преддверием к откровению о вечности, дарованному человеку.

Книга названа Екклесиаст (евр. Кохелет), что значит человек, говорящий в собрании. Автор называет себя сыном Давида, что обычно приводило к отождествлению его с Соломоном. Соломон в Ветхом Завете представлялся идеалом мудреца и одновременно человеком, испившим до дна чашу земных радостей от чувственных удовольствий до познания мира. Поэтому автор книги мог видеть глубокий смысл в том, чтобы говорить от его лица.

По мнению некоторых библеистов, ряд стихов был добавлен благочестивым редактором книги, например 3, 17; 4, 9—12; гл. 6.

Новый русский перевод Екклесиаста И. Дьяконова см. в кн.: Поэзия и проза Древнего Востока. М., 1973.

1. Тщета всего земного. Мировой круговорот.

Еккл. 1—6.

2. Участь человека на земле. Что ему отпущено?

Еккл. 7—12, 8.

12, 7 не содержит учения о бессмертии (ср.: 3, 19—21), но лишь исповедует веру в то, что жизнь и душа получены человеком от Бога (ср.: Быт. 2, 7; 3, 19). Откровение о будущей жизни будет дано ветхозаветным людям позднее (III—II века до Р. Х.).

Эпилог.

По мнению большинства библеистов, эпилог составлен другим автором и проникнут духом Книги Притчей.

Еккл. 12, 3—13.

### IV. ПСАЛТИРЬ

Псалмы слагались в ветхозаветной Церкви с самых ранних времен (ср.: Исх. 15). Первые псалмы были написаны еще до Давида (Пс. 28), а часть из них — самим царем (2, 17, 29), большинство же псалмов с надписью «Давидов» (евр. «ле-Давид», слав. «Давиду») принадлежат, однако, не ему. Надпись означает, что эти псалмы пелись во время богослужения в присутствии царя из рода Давидова. Книга псалмов получила свою окончательную форму около II века до Р. Х. Она состояла из пяти частей и являлась литургическим сборником. Пение псалмов сопровождалось музыкой, что отмечено во многих местах Книги. Нумерация псалмов в еврейской Библии не совпадает с нумерацией LXX и Вульгаты (принятой в русском переводе). Псалом 9 в греческом и латинском переводах соответствует псалмам 9 и 10 в еврейской Библии. Пс. 113 в греческом и латинском переводах соответствует псалмам 114—115 в еврейской Библии. Псалмы 114—115 в греческом и латинском переводах — в еврейской Библии составляют один 116-й псалом. Греческо-латинские 146—147 — в еврейской Библии составляют один 147-й псалом. Совпадают номера псалмов 1—8, 148—150, а от псалма 10 до 147 включительно нумерация в указанных переводах еврейской Библии сдвинута на единицу.

Псалтирь как бы являет собой синтез всего многообразия духовной жизни Ветхого Завета и его истории. В псалмах мы слышим и скорбные голоса гонимых праведников, и хвалебные гимны народа, уповающего на Бога. Псалтирь повествует о великих деяниях Господних и прославляет Его Царство, на престол которого поставлен сын Давидов (прообраз Христа). Псалмы содержат размышления о добре и зле, о грехе и возмездии. Из ветхозаветной Церкви псалмы перешли в богослужение Церкви Нового Завета. Судьбы праведников Израиля становятся теперь прообразом судеб всех верных, которые совершают свой жизненный путь среди скорбей и искушений, но в твердой надежде на Бога.

1. Бог в Мироздании и истории.

Пс. 64. Бог — Владыка Истории и Природы. Пс. 89. Бог — единственный, Кто обладает бытием. Мир все получает от Него. Пс. 138. Всеведение и правда Божия. Пс. 148. Вселенная и человек приносят благодарственную хвалу Создателю.

2. Уроки священной истории.

Пс. 43. Ягве создал народ Свой, но он же и взыскивает с него. Пс. 67. Псалом начинается возгласом, который сопровождал шествие ковчега: ср.: Числ. 10, 35. Ягве — Спаситель и Судия народа. Пс. 77. Грехи верующих и долготерпение Божие. Пс. 80. Призыв

к верности Творцу. Пс. 94. Недостойные не войдут в землю обетованную. Ст. 3. В данном случае элогим — «боги» — ангелы. Пс. 99. Бог — Создатель Своей Церкви. Пс. 104—105. См. разделы об Иосифе и Моисее. Пс. 106. Ягве — Властитель Истории и Освободитель народа. Пс. 131. Бог — Избавитель от рабства. Пс. 134. Псалом об избранничестве. Пс. 135. Неотменимость Божиих обетований.

### 3. Псалмы Давида.

Пс. 2. Власть помазанника Ягве, усыновленного Богом. Пс. 17. Бог спасает помазанника и ревнует о Правде. Пс. 29. Власть помазанника всецело зависит от власти Царя-Ягве. Пс. 31. Покаяние царя.

### 4. Царь из Давидова рода — помазанник Божий.

Псалмы, приуроченные к торжествам интронизации, написаны до плена (о помазании см. раздел «Судьи и монархия»). Пс. 10. Царь из дома Давидова — прообраз грядущего истинного Мессии. Пс. 19—20. Сила помазанника не в человеческом оружии, а в небесной помощи. Пс. 23. Ст. 7—10 приурочены, как полагают толкователи, к торжеству перенесения ковчега в храм. Пс. 44. Прославление помазанника. Пс. 60. Господь — Защитник сына Давидова. Пс. 71. Свойства истинного сына Давидова. Утверждение Сионского Завета. Пс. 109. Мессия, подобно Мелхиседеку, будет не только Царем, но и Первосвященником (ср.: Быт. 14). Мессия назван Господом; на эти слова ссылается Христос в беседе с книжниками в: Мф. 22, 44. Пс. 131. Надежда на Сионский Завет, возродившаяся в час испытаний. Пс. 143. Ничтожество человека и милость Бога-Спасителя. Пс. 149. Гимн, сложенный, вероятно, к празднику новолетия.

### 5. Псалмы о Сионе.

Неприкосновенность Сиона понималась как знак неотменимости обетований Божиих. Однако благоволение к Сиону возможно только при условии, что люди соблюдают Завет Господень. Пс. 9. Справедливость суда Божия. Пс. 45. Сион — скала верных. Пс. 47. Бог спасает народ от врагов его. Пс. 45 и 47, возможно, относятся к 701 году. Пс. 75. Тщетность вражеских попыток сокрушить оплот веры. Пс. 86. Грядущий Иерусалим — община верных.

### 6. Бог — единственный истинный Царь.

Основой библейского учения об обществе является исповедание веры в Бога как единственного истинного Царя. Человек со всем, что он совершает и чем живет, принадлежит Творцу. Нет никакой области существования людей, которая не была бы подвластна Богу. В истории это Царство Божие находится в становлении. Полностью оно осуществится лишь в конце времен.

Пс. 28. «Сыны Божии» — здесь Ангелы. Псалом говорит о космической власти Творца. Пс. 46; 66. Ягве — Владыка всех народов Земли. Пс. 95. Провозглашение Царства Господня всему миру. Псалом, возможно, написан Исаяей Вторым или под его влиянием. Пс. 97; 98. Величие вселенского Царства Ягве. Пс. 112. Бог — Царь всех народов. Пс. 114. Вечность Царства Божия.

### 7. Истинное богослужение. Ягве — Бог правды и милосердия.

Эти псалмы перекликаются с проповедью пророков VIII—VI веков. Они учат, что подлинное служение Богу не может ограничиться обрядами, ибо основа его — верность нравственным заветам Откровения. Пс. 49; 74; 81; 102.

### 8. Падение Израиля и Иудей.

Псалмы, родственные по духу Книге Плача. Они

говорят о том, что бедствия народа — результат его духовного падения. Пс. 59. Судьба Земли в руках Божиих. Пс. 73. Псалом написан вскоре после падения Иерусалима в 587 году. Пс. 78. Псалом написан около 587 года. Пс. 79. Псалом написан, вероятно, в Самарии, когда она была осаждена ассирийцами около 723 года. Пс. 107. Вариант Пс. 59.

### 9. Плен и освобождение.

Пс. 50. Покаянная молитва, написанная или переработанная во время плена: Пс. 76; 84; 97; 101; 117; 125; 128; 136; 146.

10. Песни паломников (пелись во время путешествий богомольцев в Иерусалим).

Пс. 83; 119—124; 129—130; 132—133.

11. Добро и зло перед лицом Божиим (Пс. 11; 13; 14; 25; 33—35; 40; 51; 72; 91; 100; 108; 111; 126; 127).

12. Премудрость Божия и Закон (Пс. 1; 18; 48; 118).

13. Страждущий человек взыскует Творца (Пс. 3—6; 7; 10; 12; 15; 16; 24; 26; 27; 30; 37—39; 42; 53—58; 63; 68—70; 82; 85; 87; 90; 93; 139—142).

### 14. Благодарственные гимны. Жажда Бога.

Пс. 41; 61—62; 114—115; 145; 150.

## АПОКАЛИПТИЧЕСКИЕ ПИСАНИЯ И БОРЬБА ЗА ВЕРУ (IV—II ВЕКА ДО Р. Х.)

Глубокая неудовлетворенность состоянием мира, отказ примириться с ним звучали уже у пророков от Амоса до Малахии. Но большинство из них еще не всегда отличали грядущее преобразование мира от чисто земных и даже политических событий. Неудача Израильского царства, крушение теократической мечты постепенно освобождали сознание от утопических грез. В библейской литературе этого времени последнее и величайшее Богоявление все чаще рисуется как событие всецело чудесное. Эта тема становится главной у пророков-апокалиптиков, писания которых составили или отдельные сборники (книги Иоиля и Даниила), или были включены в книги других пророков (Исайи и Захарии). Эти пророки говорят уже не об освобождении Израиля от внешних врагов, а о вселенском Суде, воскресении мертвых и преобразении мира.

## I. ЭСХАТОЛОГИЯ И МЕССИАНИЗМ (ПРОРОЧЕСТВА IV—III ВЕКОВ)

### 1. Победа Бога над силами зла, воплощенными в империях.

Эпоха между V и III веками была ознаменована постепенным ослаблением мировой персидской державы и появлением на арене греков (грекоперсидские войны). Быть может, эти события послужили поводом для выступления апокалиптиков, проповедовавших в Иерусалимском храме.

Ис. 24—25, 5; 27, 1.

Левиафан символизирует космические силы зла.

### 2. Мессиянская трапеза. Победа над смертью.

Ис. 25, 6—9; 26, 16—21.

В этих гимнах, вероятно, впервые в Ветхом Завете выражена вера в *воскресение мертвых*.

### 3. Пророк Иоиль. Грядущий последний Суд.

Имя *Иоиль* (евр. *Иоэль*) означает «Ягве есть Бог» и по смыслу тождественно с именем Илия. О личности пророка и годах его жизни в точности ничего

не известно. По мнению большинства библеистов, Иоиль пророчествовал в IV веке до Рождества Христова, в эпоху, когда ветхозаветную общину со всех сторон окружали опасности как духовного, так и политического характера. Границы Иудеи сузились до самых малых размеров; она находилась под персидским владычеством. Многие иудеи уже жили в рассеянии. Одной из главных задач наставников народа было помочь сохранить истинное благочестие и верность Завету. Книга Иоила носит эсхатологический характер. Она открывает целый ряд апокалиптических книг, насыщенных ожиданием Божиего Пришествия. В пророчестве об излиянии Духа на всех членов общины апостол Петр видит предугадание Пятидесятницы (Деян. 2, 14 и сл.).

Иоил. 1—3.

1—2, 12. Поводом к выступлению пророка послужило страшное бедствие, постигшее Иудею: саранча истребила посевы; народ был обречен на голод. Пророк делает стихийное бедствие прообразом грядущего Дня Господня. Он призывает народ к покаянию. 2, 1—12. Туча саранчи, которая сеет смерть. Изображение ее переходит у пророка в картину мировой катастрофы. Саранча уже не просто жадные насекомые-опустошители, а таинственный вершитель возмездия. Образ саранчи мы находим и в Апокалипсисе, где закованная в железо саранча символизирует силы зла, вырвавшиеся наружу (Откр. 9, 1—12). Ст. 18. Покаяние спасет верных в дни страшных бедствий. Ст. 20. С севера обычно приходили все враги Израиля (ассирийцы, скифы). Поэтому здесь север — место, откуда постоянно идет угроза. Ст. 28—29. Если прежде Дух Божий сходил только на избранных (пророков, назореев, царей), то в День Господень весь народ Божий будет осенен небесной силой. Чаение этого вселенского нисхождения Духа издревле жило в Ветхом Завете (ср.: Числ. 11, 29). Оно совершилось в Сионской горнице, когда над учениками Христовыми зажглись огненные языки. Поэтому Церковь читает Книгу Иоила в праздник Святой Троицы. Ст. 30—31. Образы космических катастроф, признаков близкого Судного дня (ср.: Мф. 24, 29; Лк. 21, 25; Откр. 6, 12). Ст. 32. Апостол Павел, объясняя это место, делает ударение на слове «всякий» и тем самым исключает возможность толковать его в узком смысле (как спасение одних израильтян). Народ Божий — это всякий, кто призывает Имя Божие и исполняет веления Господни (Рим. 10, 12—13). 3. 1—3. Долина Иосафатова находится в окрестностях Иерусалима. Пророчество имеет двойной смысл: а) возрождение остатка народа Божия, рассеянного среди племен; б) возрождение Церкви в грозную апокалипсическую эпоху. Ст. 9—14. Пророчество о всеобщих войнах, которые будут терзать мир перед наступлением Судного дня. В этот день Правда Божия окончательно восторжествует. Ст. 17—21. Царство верных изображено у Иоила в зримых образах. Оно представлено в виде земного благоденствия. Эти образы свойственны картинному языку пророков. Они в известной мере питали идеи земного мессианизма (см.: Блаженный Иероним. Толкование на пророка Иоила, гл. III).

4. Мессия.

Вторая часть Книги Захарии (главы 9—14) отличается по языку, стилю и темам от первой. В ней уже ничего не говорится о восстановлении храма, речь идет об эпохе более поздней, нежели VI век (в главах 9, 13 упомянуты греки). Имена пророков

Захарии, Зоровавеля и первосвященника Иисуса больше не упоминаются. В отличие от Аггея и первой части Захарии автор уже не ждет скорого восстановления Давидова царства. Его чаяния носят эсхатологический и апокалиптический характер. Речи о пастырях народа отражают, очевидно, поздний период, когда во главе иудеев стоял первосвященник.

Вторая часть Книги Захарии говорит о падении языческих царств и эсхатологической битве верных против сил тьмы. Народ узрит Господа, Которого он пронзил своей неверностью (12, 10). В отличие от земных царей Мессия вступит во святой град как Вестник мира. Это пророчество читается в церкви в праздник Входа Господня в Иерусалим.

Зах. 9, 1—17; 11—12; 14, 1—9.

9, 1. Этим стихом открывается II часть Книги пророка Захарии. Пророчества о судьбах Сирии (Хадрах и Дамаск) и Финикии (Тир и Сидон), как полагают, относятся ко времени покорения их Александром Македонским (333 год до Р. Х.). Ст. 9. Мессия в отличие от Александра и других завоевателей будет возвещать мир. Тогда народу Божью уже не нужны станут колесницы и кони. Кроткий Царь будет править не силой оружия, а Духом Господним. На осле цари ездили тогда, когда не желали начинать войн. Поэтому и Христос въехал в Иерусалим на этом мирном животном. Евангелист, повествуя о входе Господнем, приводит пророчество Захарии (Мф. 21, 1—5). 11, 1—11. Бедствия, которые причиняют враги за грехи дурных пастырей народа. Ст. 12—13. Пророк говорит о ничтожной цене (стоимость раба, Исх. 21, 32), в которую оценили неблагодарные люди своего Небесного Пастыря. «Землей горшечника» называли бесплодные глинистые земли, стоившие очень дешево. Здесь дан прообраз поступка Иуды, который получил за свое предательство цену раба (Мф. 27, 5. 9—10). 12, 2—8. После битвы с врагами Божиими Иерусалим (Церковь) возвысится и будет пребывать под покровом Небесным. Ст. 10. Этот стих имеет два толкования: а) раскаявшийся народ Божий будет плакать о том, что он пронзил Господа своими грехами (буквальный перевод текста: «Воззрят на Меня, Которого пронзили»); б) указание на страждущего Мессию (Ис. 53), Который принесет своими страданиями спасение миру. И в том и в другом случае пророчество прообразует Крест Христов. 14, 8—9. Пророчество о Царстве Божием, которое явится в мир, станет источником воды живой. В этом Царстве Владыкой будет только Господь.

## II. ЭПОХА ГОНЕНИЙ И МАККАВЕЙСКОЕ ВОССТАНИЕ

### КНИГА ДАНИИЛА

В середине III века до Р. Х. Израиль впервые тесно соприкоснулся с эллинистическим миром, с его военной мощью, наукой, философией, религией, искусством и образом жизни. Этот мир манил, но вместе с тем таил в себе явную опасность. Он угрожал единственному достоинству общины — ее вере. Устоять перед соблазном помогла непреклонность законников, которые сумели защитить религию от разлагающего влияния эллинизма.

Со II века Палестина отошла к сирийско-эллинистическому царству. В первые годы иудеи пользовались религиозной свободой. Но царь Антиох IV Епи-

фан (175—164), ревнитель греческой цивилизации, решил идейно объединить подвластные народы, навязав им греческую религию. О том, как Иудея боролась против Антиоха, повествуют 1—2 книги Маккавейские. Они были написаны вскоре после изображенных в них событий. Первая представляет собой блестящий образец иудейской историографии. Маккавейские книги дошли до нас в греческом переводе и входят в число неканонических писаний.

#### 1. Языческие соблазны. Антиох Епифан.

Посл. Иерем.; Варух; 1 Мак. 1, 1—19.

а) Послание Иеремию входит в число неканонических книг. По общему мнению представителей библейской науки, оно не принадлежит пророку Иеремию и написано в ту эпоху (III—I веков до Р. Х.), когда стало обычным явлением приписывать великим мужам древности новые книги. По своему содержанию Послание направлено против идолопоклонства. Обычно его относят к началу II века до Р. Х., когда эллинистические культы стали распространяться по всему Востоку. Автор стремился противопоставить этому новому наступлению язычества слово, проникнутое духом древних пророков, борцов против идолов. Он красочно изображает процесс изготовления кумиров и их мишурное великолепие. Он показывает, что идолы, которых почитают неприкосновенными и наделяют волшебными свойствами, бессильны. Вероятно, писатель жил в Вавилоне и мог наблюдать там языческие празднества, восстановленные Александром Македонским.

Книга дошла до нас на греческом языке, но экзегеты полагают, что оригинал ее был написан на еврейском или арамейском языке.

б) Книга, носящая имя Варуха, — неканоническая. Она сохранилась только на греческом языке, хотя оригинальный язык ее был, вероятно, еврейский или арамейский. В Вульгате Книга составляет одно целое с Посланием Иеремию. Некоторые экзегеты приписывают Вар. 1, 15—3, 8 историческому Варуху, ученику Иеремию. В целом же Книгу относят к более позднему времени (III—II века до Р. Х.). Книга Варуха повествует об иудеях изгнания.

Богословие Книги Варуха близко к богословию Исаяи и Иеремию. Автор именует Бога «Вечным». Такого слова (в роли существительного) еврейский язык не знает. Экзегеты полагают, что слово «Вечный» употреблено автором или переводчиком книги как эквивалент имени Ягве (Сущий). Автор книги подчеркивает, что вечное и подлинное бытие принадлежит только Богу. Весь же мир — преходящ и тленен. Только силою Вечного мир и история обретают жизнь и движение. Завет, помощь и благо, исходящие от Бога, вечны, ибо Он Сам вечен. От Господа бытие, от Него же и спасение (ср.: Ис. 40, 6—8). Закон Божий есть явление среди людей Самого Бога (3, 38). Отцы Церкви высоко ставили вероучительное значение Книги Варуха. Под именем Варуха известно также апокрифическое произведение еще более позднего времени (Апокалипсис Варуха, конец I века по Р. Х.).

#### 2. Гонения на иудейскую религию. 170—168 годы.

1 Мак. 1, 20—64. Пс. 73.

#### 3. Выступление священника Маттафии. 167 год.

1 Мак. 2. Пс. 43.

#### 4. Ветхозаветные мученики (2 Мак. 6—7).

В 7, 9 мы видим одно из первых в Ветхом Завете исповеданий веры в воскресение мертвых.

Книга Даниила (евр. Даниэль — Бог мне Судия) в еврейской Библии отнесена не к отделу Пророков (как в синодальном переводе), а к отделу Писаний (Кеттубим). Это указывает на то, что древнейшая традиция сближала по жанру Книгу Даниила с назидательной литературой. Предание считало автором Книги мудреца Даниила, жившего (как явствует из ее содержания) в VI веке до Рождества Христова в Вавилоне. Других свидетельств о Данииле в Ветхом Завете нет. (Даниил у Иез. 14, 14. 20 не иудейский пророк, а древний финикийский царь.) Книга распадается на две разнохарактерные части: 1 — сказания о жизни и чудесах Даниила (гл. 1—6); 2 — видения о судьбах мира (гл. 7—12). Текст написан на еврейском (1—2, 3; гл. 8—12) и арамейском (2, 5—7, 28) языках. Кроме того, в греческом переводе LXX книга имеет несколько добавлений, не включенных в канон (3, 24—91 и гл. 13—14).

Повествовательная часть Книги пророка Даниила свидетельствует о том, что в нынешнем виде она составлена много времени спустя после описываемых событий. Покорителем Вавилона в ней назван Дарий (522—486), между тем как из Ис. 45, 1—6, Езд. 1 и внебиблейских документов известно, что Вавилон был взят Киром (559—530). Книга повествует об обращении Навуходоносора к вере в единого Бога, что противоречит всем имеющимся в Библии и других источниках данным. Тем не менее эти главы книги не чистый вымысел, а «мидраш», т. е. назидательные сказания, основанные на рассказах о действительных событиях. Книга Даниила много говорит о преследованиях верных и о Господе, Который избавляет их от мучителей. Один из врагов Божиих уже Отцами Церкви (Иоанном Златоустом, блаженным Иеронимом) отождествлялся с Антиохом Епифаном (175—164), который начал массовое гонение на ветхозаветную религию и насильственно насаждал в Иудее язычество. Намеки на эти события рассеяны повсюду в Книге Даниила. В настоящее время подавляющее большинство толкователей Библии считают, что Книга Даниила была написана около 165 года до Р. Х., в разгар гонений Антиоха Епифана.

Книга Даниила содержит библейскую философию истории. Она ободряет гонимых в период, когда свобода веры оказалась под угрозой. И сказания, и видения книги являются призывом твердо стоять перед лицом мучителей, отстаивая свое духовное сокровище. Аллегорические образы зверей, выходящих из моря (символ темных сил), представляют мировые империи, власть которых не будет беспредельна. Настанет День, когда на смену этим царствам-чудовищам придет Царство Сына Человеческого (так пророк именует Мессию). Тогда злые рати будут повержены, мученики за веру и праведники воскреснут, чтобы войти в радость Небесного Царства. Это еще одно раннее свидетельство о вере в воскресение, раскрывшейся ветхозаветному сознанию (ср.: 2 Мак. 7, 14).

Из всех наименований Мессии Иисус Христос предпочитал Даниилово: «Сын Человеческий», которое постоянно прилагал к Себе. Этим же именем назвал Он Себя на суде Синедриона (Мф. 26, 64). Говоря о падении Иерусалима, Христос также ссылается на слова Книги Даниила (Мф. 24, 15). Апокалипсис Иоанна Богослова, который раскрывает философию

истории Церкви, есть как бы продолжение линии, начатой в Книге Даниила.

Паремии из Книги Даниила читаются в церкви на Рождество Христово и в Великую Субботу.

### 1. Верность Закону (Дан. 1).

Имеется в виду 605 год до Р. Х., когда царь Иоаким, бывший данником фараона, вынужден был подчиниться халдеям. Но ни автор 4 Книги Царств, ни пророк Иеремия, очевидец событий, ничего не знают о походе Навуходоносора на Иерусалим в 605 году. Ст. 2—3. Переселение части народа в Вавилон произошло в 597 году. Но возможно, что сразу же после признания вассальской зависимости Иоаким послал халдеям сокровища и юношей-заложников. «Земля Сеннаар» — Месопотамия. Ст. 8. Речь идет о запрете употреблять пищу, приготовленную не по Закону (Лев. 11). Это подчеркивание пищевых запретов отражает более позднюю эпоху иудейства. В период антиохийских гонений язычники принуждали евреев есть запретную пищу, но они отказывались, предпочитая смерть (2 Мак. 6, 18—31). Ст. 21. Автор полагает, что Кир царствовал после Дария (Дан. 6, 28). Это указывает на то, что «мидраш» написан намного позже упомянутых в нем событий. Но духовный смысл сказания не зависит от исторических подробностей, которые для писателя являлись второстепенными.

### 2. Исабличение идолопоклонников (Дан. 14).

Сказание не сохранилось в еврейской Библии, но есть в греческом переводе LXX. В основе его могут лежать действительные факты. Вил, или Бел, — одно из имен главного вавилонского бога Мардука. На вавилонских рельефах можно видеть изображение огромного пресмыкающегося рядом с вполне реальными зверями. Быть может, действительно какой-то редкий вид рептилии содержался при храме как священное животное Бела. Однако следует помнить, что острие легенды направлено не против Вавилона, а против греческих идолов, насильственно вводимых в Иудее.

### 3. Сон Навуходоносора (Дан. 2).

Четыре эпохи (соответствующие четырем сторонам света) есть общее всему древнему миру обозначение всемирной истории (ср.: Гесиод. Труды и дни). Книга Даниила использует этот образ для раскрытия библейского понимания исторической динамики.

Золотое царство — символ Халдеи, серебряное — Персии, железное — Македонской империи, глиняное — монархий Диадохов и, в частности, гонителя иудеев Антиоха. Последним царством будет вечное владычество Мессии. В истории между явлением Христа и Диадохами была еще Римская империя, но она выступала как прямая наследница эллинистических монархий. Ст. 1. 603/2 год до Р. Х. Вавилоняне придавали большое значение снам как откровению богов. Ст. 2. Халдеи — семитическое племя из южной Месопотамии. С VIII по VI век в Вавилоне правила халдейская династия. Позднее «халдей» стало нарицательным именем волхва (по причине того, что халдейские волхвы получили широкую известность на Востоке и Западе). Ст. 31—45. Сон Навуходоносора — аллегория постепенного упадка мировых империй. Все они разрушаются; вечным же пребудет только Царство Божие (Царство Мессии). О мировых империях см. ниже.

### 4. Кумир Навуходоносора и его безумие (Дан. 3—4).

Противоречие между словами царя (2, 47) и его

приверженностью к идолопоклонству объясняется, вероятно, тем, что автор Книги использовал для своего рассказа различные предания. 3, 2—6. Сказание основано на двух исторических событиях: а) культовой реформе Навуходоносора, во время которой храмы перестраивались так, чтобы идол (прежде скрытый от взоров молящихся) был виден всем стоящим во дворе; б) приказе Антиоха IV Епифана (167), повелевающем каждому иудею приносить жертвы греческим богам под страхом смертной казни (1 Мак. 1, 42—53). «Сатрапы» — анахронизм, допущенный автором сказания. Сатрапы были лишь в Персидской империи. О том, что казнь через сожжение в печи была известна в Вавилоне, свидетельствует Иер. 29, 22; 3, 24—91. Песнь отроков заимствована из перевода LXX. Полагают, что в оригинале она была написана по-арамейски. Ст. 38 содержит намек на время правления Антиоха, когда храм был превращен в языческое капище (ср.: 1 Мак. 1, 54—57). Гимн исполнен покаяния и надежды на помощь от Бога. В ст. 56—82 — исповедание веры во всемирную творческую мощь Создателя. Песнь отроков читается в церкви в числе паремий Великой Субботы как пророчество о торжестве Славы Господней над силами, противящимися Богу. Ст. 92. «Сын Божий» — древневосточное наименование Ангелов.

### 5. Верность Богу (Дан. 6).

Сказание не относится к историческому Дарию, оно имеет полемический характер и является обличением властителей, которые посягают на свободу веры.

### 6. Земные империи и Царство Сына Человеческого.

Дан. 7.

Видения Книги Даниила принадлежат к апокалипсическому роду священной письменности. Образы, символы и аллегории должны означать внутреннюю сущность событий, происходящих во всемирной истории. Она изображена как двусторонний процесс. Приближение Царства Божия связано с возрастанием сил зла. 7. 2. Сражение ветров означает тревожные события времени борьбы между империями. Ст. 3—6. Звери напоминают изваяния ассирийских дворцов и храмов. Согласно общепринятому толкованию, первый зверь — ассиро-вавилонская держава, второй — персидская, третий — македонская (время их господства VIII—IV века до Р. Х.). Четыре крыла барса означают четырех преемников Александра Македонского: Птолемея, Селевка, Филиппа, Антигона (Блаженный Иероним. Толкование на пророка Даниила). Ст. 7—9. Четвертое чудовище, не похожее на прочих, — держава Селевкидов, которые владели лишь частью империи Александра. Рога чудовища означают сирийских царей Селевкидов. Пророк говорит «о нечестивом Антиохе, потому что он есть тот малый рог, который вытеснил три прежних рога» (3 л а т о у с т. Обозрение книг Ветхого Завета); гонитель веры становится прообразом Антихриста (Откр. 13). Ст. 9—10. «Ветхий днями» — синоним Старца. Этот образ должен символизировать вечность Творца, стоящего над быстротечным тварным миром и историей. Ст. 11—12. Враг Божий сражен; Власть его — власть временная. Ст. 13—14. Владыка Царства Божия в противоположность чудовищам мировых держав представлен в облике Человека. Это означает, что мессианское Царство будет совершенно иным, нежели царства мира сего. Таким образом, история есть путь человечества через грехи и испытания к вечному Царству Мессии. Ст. 25. Ср.: 1 Мак. 1, 44—64.

## 7. Борьба империй (Дан. 8).

Местом, где было видение пророку, названы Сузы, столица персов. Упоминание Валтасара — анахронизм. 8. 4. Овен означает державу персов, которая завладела многими странами от Малой Азии до Индии (см.: 8, 20). Ст. 5. Козел означает греческий мир, а рог — Александра Македонского (ср.: 8, 21). Ст. 7. В 333 году Александр нанес решительное поражение персам. Ст. 8. Александр умер в 323 году в разгар своей деятельности. Ему наследовали четыре преемника (диадоча). Ст. 9. Сирийское царство Селевкидов, которым правил Антиох IV Епифан. Ст. 10—12. Звездами, вероятно, названы мученики, погибшие при Антиохе Епифане (ср.: Дан. 12, 2—3). Гонения Антиоха означали его посягательство на Самого Бога. Деяния Антиоха — прообраз антихристовых деяний\*. «Вождь воинств небесных» — Господь Саваоф (от евр. «цава» — воинство). Ст. 14. Период в 3,5 года — время осквернения храма Божия, в котором Антиох поставил алтарь Зевса (с 167 по 163 год, когда страна освободилась от власти Антиоха). Ст. 17. «Конец времени» — конец эпохи бедствий, предшествующей приближению мессианского царства. Ст. 24. Ср.: Дан. 7, 8; 8, 10.

## 8. Пророчество о седминах (Дан. 9).

9, 1. Дата и имя царя условны. Исторический Дарий (522—486) был сыном Гистаспа и правил Персией, которой подчинялась и Халдея. Ст. 2. Даниил размышляет над предсказанием пророка Иеремии о том, что кара Израилю за грех (изгнание) будет длиться 70 лет (Иер. 25, 9—12). В действительности плен длился меньше, а бедствия народа Божия — дольше. Ст. 21—22. Гавриил, Ангел, приносящий мессианские откровения, разъясняет Даниилу значение пророчества Иеремии о 70 годах наказания. Ст. 24. Из слов Ангела явствует, что период невзгод увеличен в 7 раз (ср.: Лев. 26, 21). Эта эпоха измеряется семилетиями (седминами), или субботними годами (ср.: 2 Пар. 36, 21; Лев. 26, 34—35). Семьдесят семилетий пройдет до того, как кончится эпоха наказания и наступит мессианское Царство. Тогда будет вновь освящено оскверненное Святое Святых (разумеется освящение храма при Иуде Маккавее, 1 Мак. 4, 36—61, а прообразовательно — пришествие Мессии). Со времен Иуды Маккавеев наступает предвозвешенная эпоха. Учение о мировых «веках» (греч. «эонах») как стадиях движения истории к Царству Божию будет развито в апокрифической апокалиптике и Новом Завете (Мф. 13, 40; 1 Кор. 2, 6). Ст. 25—27. Период 70 седмиин (490 лет) разделен на три фазы. Указанные в пророчестве цифры, как это принято в символических исчислениях Библии, округлены (ср.: Мф. 1, 17). Цифра 7 означает полноту свершения. Относительно подробностей пророчества существует два толкования: а) 490 лет — это время от указа Артаксеркса о сооружении стены Иерусалима (445 год до Р. Х. Неем. 2, 1) до завершения Христова служения на земле; б) начало отсчета, согласно пророку Иеремии (29, 10), должно вестись от плена. Между этим событием (587) и восстановлением Иерусалима (538) проходит 7 седмиин (49 лет). Это первый период

«Христос-Владыка», буквально «помазанный вождь» (евр. «машиах нагид»), — либо царь Кир (Ис. 45, 1), либо первосвященник Иисус (Зах. 3). В том случае текст надо понимать так: «От восстановления Иерусалима до помазанного вождя — семь седмиин». Второй период — восстановительный, округленно 62 седмиины, 434 года, длится до смерти «помазанника», то есть убиения первосвященника Онии III в 171 году (2 Мак. 4, 33—36) и разрушения святилища «народом вождя», то есть Антиоха. Последняя седмиина бедствий: 171—163 годы. «Половина седмиины» (3,5 года; см.: Дан. 7, 25; 8, 14; 12, 7, 11—12) начинается с 167 года, когда в храме явится «мерзость запустения» (языческий жертвенник) (ср.: 1 Мак. 1, 54; Дан. 11, 31; 12, 11). Еврейские слова «шиккуцим мешомем», переданные в греческом и русском переводах как «мерзость запустения», трудно переводимы. Некоторые толкователи полагают, что они содержат намек на слова «баал шамен» (владыка неба), как сирийцы именовали Зевса. Во всяком случае, эти слова — синонимы величайшей гнусности и обозначают идольский алтарь, поставленный во дворе храма Господня. В Новом Завете под этими словами разумеется поругание святыни язычниками (Мк. 13, 14). Три периода 70 седмиин соответствуют трем мировым периодам в других частях Книги Даниила: вавилонскому, персидскому, эллинистическому (Дан. 2, 37—43; 7, 3—8; 8, 9—15).

## 9. Непрочность земных царств (Дан. 10—11).

10, 13—14. «Князь царства Персидского» — Ангел, которому надлежало хранить дух персидского народа, но который сам пал и соблазнил персов властолюбием (ср.: Иез. 28). Михаил — Ангел-хранитель Израиля. В Новом Завете он — победитель сил антихриста и сатаны (Откр. 12, 7). В Книге Даниила выражено библейское учение о духовных силах, связанных с народами и культурами. Ст. 3. Александр Македонский. Ст. 4. Эллинистическое царство Диадочов (ср.: Дан. 8, 8). Ст. 5—9. «Южный царь» — монарх Птоломеевского Египта, «северный царь» — монарх Селевкидской Сирии. «Дочь южного царя» — Вереника, дочь Птолемея Филадельфа (285—246), выданная замуж за Антиоха II (262—246) и получившая в приданое Иудею. После смерти мужа Вереника была отстранена и власть передана сыну Антиоха II от первого брака. Брат Вереники («отрасль от корня ее») Птоломеем III (246—221), мстя за сестру, напал на Сирию, но не мог довести поход до конца из-за восстания в его собственной стране. Ст. 10. Войну против Египта продолжили сыновья Селевка II: Селевк III (227—223) и Антиох III Великий (223—187), которые закрепили Иудею за селевкидской державой. Ст. 11. Победа Птолемея IV Филопатора (221—203) над Антиохом III в 217 году. Ст. 13. Антиох III вновь захватил Иудею. Ст. 18. Речь идет о победах Антиоха III в Малой Азии. Ст. 19—20. Сын Антиоха III Селевк IV (187—175) наложил на Иудею большую дань. Ст. 21—24. Угнетение иудеев Антиохом IV Епифаном. «Вождь Завета» — первосвященник Ония III, убитый в 171 году. Ст. 26. Победоносная борьба Антиоха Епифана против Египта в 170 году. Ст. 28—30. Полное поражение Египта было предотвращено римлянами («корабли Китимские» — флотилия адмирала Гая Попилия Лената). «Отступники Завета» — иудеи, которые принимали языческие обычаи и верования (1 Мак. 1, 11—15). Ст. 31. Осквернение храма (1 Мак. 1, 54). Ст. 33—38. Речь

\* Антихристом в широком смысле слова Новый Завет именует любого представителя враждебных Богу исторических сил (Ин. 2, 18, 22; 4, 3; 2 Ин. 1, 7). Антихристом же в узком смысле слова называют личность, которая в конце времен станет наиболее полным выражением богоборчества (Откр. 13).

идет об Антиохе, о мучениках за веру и повстанцах, вдохновенных Маттафией (1 Мак. 2).

10. Эсхатологическая битва. Воскресение мертвых. Дан. 12.

12. 1. Здесь описывается эсхатологическая битва сил света с силами тьмы. Крушение гонителя есть прообраз крушения царства антихриста. Ст. 2—3. Мудрец провидит грядущее Царство Божие и всеобщее воскресение. Ст. 6. Он вопрошает о конце периода испытаний (70 седмиц). Ст. 7—12. Время последних гонений определено в 3,5 года (таков смысл слов: «Время, времена и полувремя»; ср.: Дан. 7, 25; 8, 14), то есть от дня осквернения храма в 167 году.

### III. МАККАВЕЙСКОЕ ВОССТАНИЕ

1. Восстание Иуды Маккавея. 166 год (1 Мак. 3—4).

2. Смерть Антиоха Епифана. Продолжение войны. 164 год (1 Мак. 6).

3. Вторичный захват Сиона врагами и его освобождение. 160 год (1 Мак. 7).

После гибели Иуды дело освобождения продолжили его братья. В результате длительных и упорных войн они добились независимости Иудеи и основали новую Хасмонейскую династию (142—63 годы до Р. Х.). Хасмонеев сменила династия Иродов. При Ироде I Великом родился Иисус Христос.

### ТРАДИЦИЯ ДИАСПОРЫ «ИСПОЛНЕНИЕ ВРЕМЕН»

Книга Премудрости.

Со времени первых выселений в Месопотамию во многих странах Востока образовались иудейские общины. Лишь меньшая часть изгнанников вернулась в Иерусалим после падения Вавилона. Таким образом, уже в VI веке Ветхозаветная Церковь распалась на два круга: метрополию (в Палестине) и диаспору, то есть «рассеяние» (главным образом в Сирии, Египте и Месопотамии). В диаспоре религиозная жизнь не угасала, а, напротив, интенсивно развивалась. Впоследствии христианство, возникшее в метрополии, получило первые опорные пункты среди диаспоры. Это двуединство хорошо видно на примере двух первоверховных апостолов Петра и Павла. Первый был коренным жителем Палестины, а второй, «апостол язычников», был сыном рассеяния, римским гражданином, начавшим свою проповедь среди иудеев диаспоры.

Самой значительной из внепалестинских общин была колония иудеев Александрии. В этом городе встретились культуры Востока и Запада, и александрийские евреи, познакомившись с античной философией, усвоили часть ее идей и использовали их в своем богословии. Одним из блестящих творений иудеоалександрийской мысли явилась Книга Премудрости, написанная в середине I века до Р. Х. Автор ее предпочел остаться неизвестным, скрывшись, как это часто было принято у еврейских мудрецов, под именем Соломона. Блаженный Иероним исключает возможность того, что автором Книги был Соломон. «Книги Премудрости Соломоновой,— пишет он,— нет у евреев (то есть в еврейской Библии), да самое ее изложение свойственно греческому красноречию».

Вера в воскресение мертвых, усвоенная тогда большинством исповедников ветхозаветной религии, принимает в Книге Премудрости форму учения о бессмертии души — идеи, принадлежащей египетской

религии и греческой философии. Более того, в Книге Премудрости тело рассматривается как тяжелое бремя для бессмертной души. Это отголосок учения Платона и Пифагора. И все же основной дух Книги — чисто библейский, и поэтому она была включена в Священное Писание (в число неканонических книг). Подлинный язык Книги Премудрости — греческий; написана она стихами, на русский переведена прозой.

### НА РУБЕЖЕ ДВУХ ЗАВЕТОВ

Книга Премудрости хронологически стоит в преддверии Нового Завета. Она, как Псалтирь, подводит итог многовековой истории Откровения. В ней Премудрость есть уже Ипостась Божия, личностное Начало, осуществляющее свои замыслы в мире. Она открывает истину избранныкам, которые проповедуют ее ветхозаветной Церкви. В Книге Премудрости мы находим философско-богословское истолкование мессианства.

Библия говорит о Мессии, и поэтому она — книга надежды. Среди всех испытаний не погасла вера в Божие свершение. О нем говорило обетование Аврааму, о нем возвещало пророчество Нафана; грядущее Богоявление окрыляло пророков. Мессианизм, впервые ясно сформулированный Исайей, укреплял надежду даже тогда, когда все внешние обстоятельства были против нее. В искушениях изживались земные утопии, с каждым столетием возрастало страстное ожидание.

Исполнилось слово провидцев Ветхого Завета. Сущий явился среди людей. Но пришел Он не среди молний, как на Синае, не в огненном ковчеге, как в видении Иезекииля, не в подавляющем человека блеске неприступной Славы. Он стал человеком; Он был, как каждый из нас, беспомощным Младенцем, которого принял на свои руки старец Симеон.

### СЛОВО БОЖИЕ И ВОЛЯ ЧЕЛОВЕЧЕСКАЯ

С первых же своих страниц Библия показывает, с каким трудом принимали люди слово Божие, как легко подменяли его собственными желаниями и мечтами. Свет слепил их, призыв Божий вызывал упорное сопротивление. Рядом с теми, кто от Авраама до Девы Марии и апостолов предавал свою волю Воле Небесной, мы всегда видим тех, кто оставался глух к слову Сущего. То, что большая часть Израиля в итоге не приняла Благую Весть,— знамение общечеловеческое, трагедия, которая совершалась от Едема до Голгофы и продолжается после явления Богочеловека. Евангелие светит во тьме. Как и в новозаветные времена, мир сомневается, страшится, протестует, отворачиваясь от Иисуса. Для одних — исповедников Единого Бога — все еще как бы длится Ветхий Завет, другие пребывают во власти старых и новых форм язычества. Но по-прежнему звучит голос Христа, обращенный к человеку, и как в первые дни Он находит сонмы готовых следовать за Ним.

*Иудеи требуют чудес, Еллины ищут мудрости; а мы проповедуем Христа распятого, для Иудеев — соблазн, а для Еллинов безумие, для самих же призванных, Иудеев и Еллинов,— Христа, Божию Силу и Божию премудрость* (1 Кор. 1, 22—24).

Протоиерей Александр МЕНЬ († 1990)



Есть в науке имена, с которыми связаны или научные открытия, или открытия новых методов исследования, которые позволяют взглянуть на предмет совсем по-иному. Но есть и другой вид тружеников науки: не будучи новаторами, они подводят итог уже сделанному, суммируют работу нескольких поколений. Такие люди часто бывают хорошими организаторами научной работы. К этой категории ученых принадлежит и аббат Миня.

В конце 1833 года тридцатитрехлетний священник Жак-Поль Миня после девятилетнего служения на приходе в провинции приезжает в Париж, делея самые честолюбивые замыслы, подобно многим другим молодым мечтателям этой эпохи романтизма и коммерции. Он задумал дело, которое, по его собственным словам, можно сравнить с прокладыванием туннеля под Альпами или со строительством десяти соборов — словом, «колоссальнейшее предприятие XIX века». Аббат Миня наметил план издания «Универсальной библиотеки для духовенства», которая должна была состоять из 2000 томов большого формата. Этот план мог показаться авантюрным: у молодого священника не было ни денег, ни могущественных покровителей. Единственным богатством его были непреклонная воля, огромная энергия, большие деловые способности, умение находить одаренных и деятельных сотрудников.

Поначалу Миня встретил серьезное противодействие со стороны архиепископа Парижского, который, отдавая должное превосходным изданиям аббата, считал, однако, что духовное лицо не может руководить издательством, деятельностью которого носит коммерческий характер. Архиепископ велел остановить дело. Миня решил, что это произошло в результате происков конкурирующих издательств. Подчиниться Миня отказался, формально сославшись на то, что разрешения властей на открытие типографии и издательско-торгового дела были даны на имя Виктора Миня, его брата и сотрудника. Архиепископ запретил ему священнодействовать на территории его епархии. Непокорному священнику пришлось теперь служить мессу (которую у католиков священнику положено совершать ежедневно) в Версале, где местный епископ предоставил ему «каноническое убежище». За несколько месяцев до смерти Парижский архиепископ протянул Миню руку примирения, предложив превратить его частное дело в епархиальное предприятие под началом архиепископа при директорстве Миня. Желая сохранить свободу, аббат отказался. При следующем главе епархии конфликт разгорелся с еще большей силой. Кипящий энергией Миня, кроме грандиозных книжных проектов, осуществлял время от времени и свои замыслы в области журналистики. Новый архиепископ Парижский дважды осудил очередную газету Миня — «Голос Истины», после чего произошло объяснение с архиепископом, которому объяснению священника оказались убедительными, и с Миня было снято запрещение на издание.

Дело Миня процветало. Он основал лучшее в его время издательско-типографское книготорговое объединение под названием «Католические мастерские», где были наборные цехи, пять паровых печатных станков, литейня, стереопечатня, цехи гладильный, брошюровочный, переплетный. Сосредоточивая в своих руках все этапы книгоиздания, Миня мог достигать невероятных темпов, каждую неделю выпуская по большому тому, получая при этом возможность продавать книги недорого.

Миня стремился к типографскому совершенству своих изданий. Для повышения качества он готов был даже заменить механические прессы ручными, жертвуя оперативностью выпуска в пользу эстетики набора. Огромное внимание уделялось корректорской работе, на которую расходовалось не меньше средств, чем на набор. Корректуря проводилась последовательно пять раз. После всех проверок наборные листы скреплялись, превращаясь в монолитные металлические листы с совершенно неподвижными буквами.

В фирме было занято 300 рабочих. Среди них было определенное число священников-неудачников, которые нашли приют у Миня и очень помогали ему в качестве наборщиков и корректоров.

Священники, которых Миня пригласил в «Католические мастерские», в силу специфики католического семинарского образования трудились как наборщики и корректоры латинских текстов. Греческими текстами занимались наборщики-греки и корректоры-немцы. Изящный греческий шрифт разных видов отливался в самих «Католических мастерских».

Из запланированных 2000 томов Миня успел опубликовать более тысячи. Несчастный случай остановил дело на полном ходу. Произошел пожар, в единый миг охвативший все цехи и почти все склады. Убытки были огромны и по большей части невозможны. Несколько сот тысяч матриц расплавилось, и из них получилась сплошная масса в 600 тонн свинца. В состав «Католических мастерских» Миня включил также фабрику церковных принадлежностей: органов, статуй, барельефов, картин. И эта фабрика тоже пострадала от пожара, только что построенный большой орган полностью расплавился. Общая сумма ущерба составила 6 миллионов франков, то есть половину всего имущества фирмы.

Миня хотел во что бы то ни стало восстановить столь плачевно погибшее дело. По судебному иску он получил сумму, едва покрывавшую половину убытков. Ему пришлось возобновить торговлю церковной утварью и совершать поминальные мессы, расплачиваясь за свои долги.

Архиепископия приказала Миню прекратить эту практику. Тот воспротивился и был запрещен в служении. В июле 1874 года Ватикан особым декретом осудил всякие сделки, связанные с совершением мессы.

Подавленный, больной, почти ослепший, аббат Миня умер 24 октября 1875 года, одного дня не дожив до 75 лет.

Перечисление одних только названий изданных им книг займет немало места. Попробуем перечислить хотя бы некоторые.

1. **Полный курс Священного Писания**, 28 томов. В него вошли экзегетические сочинения католических богословов, а также комментаторов англиканских, кальвинистских и иудейских.

2. **Полный курс Богословия**, 25 томов. Составлен из трактатов авторитетных католических теологов XVI—XIX веков.

3. **Евангельские доказательства**, 20 томов. Под этим названием, заимствованным у отца церковной истории Евсевия, собрано множество апологетических и полемических сочинений.

4. **Священные ораторы**, две серии: 66 и 33 тома. Вторая серия является в основном сокращенным вариантом первой.

5. **1-я, 2-я, 3-я Богословские энциклопедии**, 171 том. Они представляют собой серию словарей по всем отраслям теологии.

6. **Полный курс церковной истории**, 27 томов.

7. **Золотое собрание похвал Блаженной Деве Марии**, 13 томов. Включает собрание сочинений католических богословов последних веков, посвященных мариологии (учению о Деве Марии).

Кроме этих больших серий, Минем было предпринято много изданий меньшего объема, составляющих в целом не одну сотню томов.

Однако самым выдающимся изданием аббата, принесшим ему посмертную славу, стала «Патрология». Издатель ставил себе целью сделать общедоступными творения отцов Церкви и древних церковных писателей. Начиная с XVI века в Европе велась систематическая работа по изданию святоотеческих творений. С течением времени многие книги становились библиографической редкостью, а новые издания зачастую издавались малыми тиражами и по цене были доступны скорее большим библиотекам, чем рядовому образованному читателю. Миня задумал издать полное собрание

творений всех латинских и греческих отцов, чтобы сделать их общедоступными: один том латинской серии стоил 5 франков, а один том греческой — 8 франков.

Незадолго до появления «Патрологии» Миня подобный проект возник у итальянца Кастелли, у которого, однако, ничего не получилось несмотря на поддержку Папы Григория XVI и нескольких католических монархов. Благодаря незаурядному организаторскому таланту Миню удалось найти первоклассных сотрудников. Первым из них нужно назвать бенедиктинского монаха Жана-Батиста Питра. Получив предложение Миня, Питра принял его без колебаний и в течение трех дней набросал подробный проект издания. На всех этапах осуществления издания он деятельно в нем участвовал, даже после того, как был назначен кардиналом и уехал в Рим. Питра — один из лучших в свое время знатоков восточных отцов, каноники, литургики и истории Восточной Церкви. Кроме Питра и других французских бенедиктинцев, Миня привлек к сотрудничеству нескольких ученых из Бельгии, Германии, Австрии, Великобритании.

Сознавая изначальное различие греческого и латинского миров, издатель разделил свое патрологическое собрание на две серии — греческую и латинскую. Иноязычные отцы, например сирийские, остались за пределами издания.

Первой вышла «Латинская патрология». Ее 218 томов, в которых в хронологическом порядке расположены творения западных отцов и церковных писателей, начиная от Тертуллиана (конец II — начало III века) до Папы Иннокентия III (1198—1216), вышли между 1844 и 1856 годами. Позже были изданы 4 тома указателей.

Греческая серия «Полный курс патрологии» вышла в 1857—1866 годах в составе 161 тома (166 книг). Она содержит греческие христианские творения с I века до середины XV века, то есть до конца византийской истории. Пожар уничтожил готовые к печати клише указателей к греческой серии. Если латинская серия содержит одни только оригинальные латинские тексты, то греческая представляет тексты с параллельным латинским переводом.

Миня часто упрекают в том, что «Патрология» — издание не критическое. Действительно, издатель не ставил своей целью самостоятельную работу над текстом. Главной его задачей было собрать рассеянные по разным изданиям творения в единый свод. Тем не менее благодаря участию крупных ученых при издании «Патрологии» есть элемент самостоятельности: некоторые (правда, очень немногие) тексты изданы здесь впервые, в отдельных случаях производилась сверка с рукописями, в произведениях многих авторов приводятся разночтения по различным изданиям. Однако в основном Миня использует предыдущие издания. Отсюда — текстологическая неравноценность творений, вошедших в «Полный курс патрологии». Одни перепечатаны из изданий XVI века, другие — из только что вышедших, некоторые — из прекрасных научных изданий, иные — из изданий популярных и весьма несовершенных. Когда Миня приступил к своей работе, научная критика текста находилась еще на пороге первых больших достижений. Кроме того, если бы основное внимание было уделено текстологии, Миня не успел бы сделать и малой доли задуманного.

Миня очень удачно выбрал время для издания «Патрологии». Во второй половине прошлого века к изданиям древних авторов стали предъявлять значительно более строгие требования, чем раньше. Издания стали мыслимы только на основе изучения большого числа рукописей. В наше время, когда составлены подробные каталоги практические всех собраний греческих и латинских рукописей, эти требования стали еще строже: тот, кто хочет издать древний текст, обязан изучить все рукописи, где он переписан. Поэтому текст большинства напечатанных Минем творений представляется теперь довольно несовершенным. К тому же с тех пор было сделано много открытий древних творений, иногда первостепенной важности, многое было издано впервые (стоит назвать хотя бы большинство творений преподобного Симеона Нового Богослова). Тем не менее в настоящее время никто и не мечтает о замене всей «Патрологии» Миня современными научными изданиями. Миня остается незаменимым. Чаще и охотнее всего святоотеческие творения

цитируются по томам и столбцам его «Патрологии». В 1980—1984 годах и греческая, и латинская серии были полностью переизданы в Бельгии, а в 1987—1989 годах греческая серия была вновь переиздана в Греции.

Миня мог поистине гордиться своими достижениями. В 1861 году, после завершения первой половины греческой «Патрологии», он написал в одном журнале, отбрасывая всякую «ложную скромность»: «Мы можем с веселием пропеть наше *Ныне отпущаеши*, поскольку малыми силами и без особенной поддержки нам было дано быть более полезными для Церкви, чем многие ученые и святые (! — В. А.), а также поскольку, издавая эту книгу, основополагающую для всякой серьезной библиотеки, к изданию которой мы не могли расположить никакого издателя, никакую общину, никакое правительство, мы можем некоторым образом сказать, как апостол Павел: *Течение мое скончалось* (2 Тим. 4, 7) — и затем с упованием предстать пред Богом с нашим курсом «Патрологии» в руках».

«Патрология» Миня не могла не вызвать подражаний. С 1897 года Прусская академия наук издает в Берлине многотомник «Греческие христианские писатели первых веков». Параллельно в католической Вене издавалась серия латинских христианских писателей. С 1947 года в Париже выходит серия «Христианские источники». К настоящему времени в ее составе вышло более 300 томов. Греческие и латинские писатели издаются в этой серии в подлиннике с параллельным французским переводом, восточные — армянские, сирийские и другие — только в переводе. С 1811 года существует издательство Тейбнер в Лейпциге, специализирующееся на античности. В последние десятилетия оно охотно издает творения христианских авторов.

После второй мировой войны начался небывалый расцвет книгоиздательства в Греции. Греческие ученые выпустили целый ряд первоклассных критических изданий святых отцов. Кроме этого, потомки византийцев издают две патрологические серии. В Афинах церковное издательство «Апостолика диакония» издает с 1955 года серию «Библиотека греческих отцов и церковных писателей». Материал располагается в хронологическом порядке; до нашего времени вышло 63 тома, и серия пока что оканчивается на творениях святителя Григория Богослова. В случаях, когда нет более новых изданий, тексты печатаются по Миню. В Салониках с 70-х годов выходит серия «Греческие отцы Церкви», в составе которой публикуются избранные творения святителей Василия Великого, Афанасия Великого, Григория Богослова, Григория Нисского, Иоанна Златоуста, Григория Паламы и некоторых других отцов. От предыдущей эта серия отличается тем, что тексты печатаются здесь с параллельным новогреческим переводом. До настоящего времени вышло до сотни томов. Афинская и Солунская серии пока лишь в небольшой мере перекрывают одна другую, так как во второй издается в основном то, что еще не издано в рамках первой.

На русский язык переводилось так много святоотеческих творений и сочинений древних церковных писателей, как ни на один другой новый язык. Однако есть и пробелы. У нас совсем не переводились толкования на Священное Писание таких крупнейших экзегетов, как Ориген (III в.), Евсевий Кесарийский и Дидим (IV в.). Правда, все трое скомпрометированы заблуждениями в области догматики.

Не переведены на русский язык многие догматические творения преподобных Максима Исповедника, Иоанна Дамаскина, святителя Германа I Цареградского. Из большого наследия святителя Фотия Цареградского лишь немногое издано в русском переводе. То же самое нужно сказать о крупнейшем агиографе святом Симеоне Метафрасте (X в.). Далеко не полностью переведены такие крупнейшие экзегеты, как Икумений (VI в.), Феофилакт, архиепископ Болгарский, Евфимий Зигабен. Слишком мало или совсем не переводились на русский язык такие значительные поздневизантийские богословы, как святитель Григорий Палама, император Иоанн Кантакузин, святитель Симеон Солунский, император Мануил Палеолог, Патриарх Геннадий Схоларий.

Все эти труды еще ждут своих переводчиков и исследователей.

Священник Валентин АСМУС

## Взаимоотношение веры и знания

Между религиозной верой и научным знанием «не лежит непроходимой бездны» [1, с. 235] — то и другое обретает гармонию в сочетании целостности и универсальности человеческой личности. Речь идет о двух взаимосвязанных аспектах выражения человеческой бытийности: в мире и в Боге. «Человек искони имеет в себе духовное бытие; ему предоставлено определить себя к нему и утвердиться в нем или предпочесть иное» [2, с. 87]. Осуществление человеком своей бытийности есть выбор и непрерывный процесс. Оно есть становление, в котором перед человеком открывается «двойная очевидность, что есть мир и что я в мире» [3, с. 150]. «Под покровом становления» [4, с. 223] человек обретает самого себя, вступает в культурно-исторический процесс и создается как личность. Все знания, которые прилагаются к понятию бытия, «приводят в мир через человека» [3, с. 150]. Так, возможность творческого самоопределения человека возникает тогда, когда бытие для него расщепляется на два порядка: реальность и ценность, которым соответствуют два принципиальных аспекта экзистенциальной ориентации: «иметь» и «быть».

Категория «иметь» выступает в значении «обладать». Задача человека — «обладать» землю и творением. Выполнение этой задачи человек осуществляет путем научного познания мира. С помощью науки «человеку удалось раскопать скрытые силы природы и использовать их для своих целей, внести телеологический принцип (принцип целесообразности) в действие сил механико-физико-химических» [5, с. 218]. Однако в результате грехопадения прародителей не столько человек владеет миром, сколько мир владеет человеком; «пелена материальности тяжело нависла над миром» [6, с. 369]. Категория «быть» включает аксиологический (аксиология — система ценностей) аспект: человек призван осуществлять свое достоинство через ответственность за Божественное предназначение. «Нельзя жить и осознать себя ни в гарантии, ни в пустоте, но только в вере» [7, с. 126]. Обладание миром не может быть ни иллюзией, ибо оно реально, ни абсолютной гарантией, *ибо проходит образ мира сего* (1 Кор. 7, 31). Обладание апеллирует к достоинству: «иметь» не имеет смысла без «быть». Достижимое путем веры осознание ценности «быть» принципиально нельзя вынести из одного внешнего знания о мире. Наука ориентирует человека в этом мире, но она не способна проникнуть в сокровенную область смыслов и ценностей, это задача религии [31, с. 378—379]. Э. Кассирер, намекая подступы к цельному воззрению на человеческое бытие, рассматривает его как бытие, протекающее в символических формах, которые являются средством культурного самоопределения человека [8]. Наука является одной из символических форм выражения человеческой бытийности.

Концепция науки появилась у греческих атомистов и пифагорейцев, но затем эта ранняя версия была забыта на много веков и вновь открыта в эпоху Ренессанса, после чего последовало ее быстрое и

триумфальное развитие. «Античность космологична, но не персоналистична» — отмечает А. Ф. Лосев [9, с. 357]. Наоборот, «пафосом Ренессанса был подъем человеческой индивидуальности» [10, с. 357]. Интерес к человеческой личности и интерес к познанию мира в культурно-историческом процессе хронологически совпадают. «Ренессанс выступал в истории западной культуры как эпоха возвеличения человеческой личности, как период веры в человека, в его бесконечные возможности и в его овладение природой» [11, с. 544].

Начиная со второй половины второго тысячелетия нашей эры развитие науки может рассматриваться как самое характерное достижение человеческой культуры. Однако в отличие от античного мирозерцания с присущим ему антропоцентризмом новая космология лишила человека центрального положения во Вселенной. Европейская философия нового времени стремилась дать ответ на этот вызов. Например, понятие бесконечности, являвшееся у греков негативным понятием, меняет свое значение: бесконечность есть неистощимое обилие реальности, которому отвечают неограниченные возможности человеческого разума. Следующий шаг был сделан в связи с открытием дифференциального исчисления, когда стала очевидной разумность физической вселенной, законы которой совпадают с законами ее познания разумом.

Сущность Ренессанса — в его творческом порыве, «в том, что в нем обнаружился свободный избыток творчества человека» [10, с. 209]. Этот порыв «открыл человеку Америку, земной шар, полюса, вывел человека в космос» [12, с. 9]. Принцип овладения миром становится главным приоритетом, которому служит эмпирическая наука. О ней можно сказать словами Владимира Соловьева, что она «земное все познала, и пыль земли на ней легла». Актуализм современной цивилизации есть отрицание созерцания, отрицание вечности порабощения человека временем [5, с. 221]. В отличие от науки, предполагающей в качестве достижимой важнейшей цели осуществление принципа «иметь», вера никогда «небес не забывала» и ставила в качестве центральной жизненной задачи осуществление принципа «быть». Кем быть, кто мы такие — вот вопросы, на которые надо ответить самим себе в свете эсхатологического будущего, уже присутствующего в реальности Церкви как сферы манифестации вечного [12, с. 9]. Для человеческой личности, способной стать «богом по благодати», ни одно мгновение жизни не является самоценным, вне отношения к вечности и Богу: «Всякое мгновение есть средство для последующего, должно как можно скорее пройти и заместиться другим» [5, с. 221].

Если, согласно Э. Кассиреру, наука дает человеку уверенность в постоянстве внешнего мира и в этом смысле служит утверждению человеческой бытийности в мире, то вера, согласно С. Н. Булгакову, содержит в себе опознание того, что относится к области трансцендентного (потустороннего) [6, с. 51],

и в этом качестве является основанием утверждения человеческой бытийности в Боге. Вера есть «чистое самосознание жизни» [7, с. 126—127] в перспективе ее возможностей и надежд. Человек предстоит перед Богом в своей открытости и незавершенности. В онтологическом плане он «сплав бытия и небытия» [13, с. 381] и открыт для становления. В плане существования он смесь пассивности и активности: его существование утверждается как диалектическая напряженность ситуации и свободы [3, с. 91]. По мысли митрополита Московского и Коломенского Филарета (Дроздова; † 1867), человек содержится под бездной благодати Божией, над бездной собственного ничтожества [14, с. 180]. От человека зависит «построить свою личность» [2, с. 86] или «пребывать в ничтожестве существования» [2], ибо имеется «качественное отличие бытия от существования» [2, с. 83]. Человеческая природа сохраняет центральное положение среди всего сущего не только в иерархически-космологическом плане, но и в онтологическом смысле.

Для веры ни религиозный, ни нравственный индифферентизм является невозможным. «Вера необходимо ощущает себя, сознает себя как откровение, притом коренным образом отличающееся от знания, которое получается в пределах этого мира» [6, с. 51].

Человек жил в мире задолго до науки, но и тогда у него была «абсолютная уверенность относительно мира вообще» [3, с. 151]. Мир и тогда не был для него хаотической аморфной массой сенсорных представлений. То, что давало миру единство и устойчивость, с самого начала достигалось с помощью языка, в котором содержалась первая классификация явлений внешнего мира. Уж если что-либо нуждается в обосновании и гарантии, так это в первую очередь человеческое существование. Бытие получает конечный смысл и абсолютную гармонию в Боге: во Христе сокрыта самая глубокая метафизическая основа человеческого существования. При углубленном погружении в тайну бытия вера становится необходимой характеристикой самоопределения личности. С другой стороны, учитывая относительность научного знания, мы лишь с известной долей условности можем принять положение о том, что наука дает уверенность в постоянстве внешнего мира. «Прилагательное «научный» часто служит для того, чтобы предлагаемое мировоззрение выглядело надежно обоснованным, что особенно важно в ситуации, когда само это мировоззрение — опора некоторой идеологии» [15, с. 120], то есть указывает, как подобает думать о мире. «Наука всегда имеет дело только с тем, что заранее допущено ею в качестве доступного ей предмета» [16, с. 272].

По мысли В. Лосского, «всякое познание относится к сущему и им ограничивается» [17, с. 166]. Но ограничение не означает неисчерпаемости; неисчерпаемость осознается всякий раз, когда новые открытия разрушают сложившуюся традиционную концепцию. Уже в античном мире наука переживала кризисы, связанные с открытием новых фактов. Кризисом для пифагорейской школы было открытие иррациональных, то есть «безумных», чисел. Новые факты требуют создания новых гипотез, обеспечивая «поразительный престиж современной науки» [3, с. 68], ее неукоснительный и стремительный рост. «Благодаря экспериментальной проверке гипотезы, объективность, универсальность и ясность, составляющие идеал всякого знания, поддерживают друг друга» [3, с. 68].

Еще во второй половине XVIII века ученым казалось: «произошли столь сильные изменения в принципах и основах наук» [18, с. 32], что возникла уверенность — отныне разум обладает достаточными силами и, «будучи верно направляемым, он повсюду способен рассеять мрак» [18, с. 33]. Однако уже во второй половине XIX века, в особенности на рубеже нашего столетия, сознание относительности всякого научного познания и *идея недостоверности эмпирической науки* [19, с. 94] получили настолько широкое распространение, что прочно овладели умами позитивистски мыслящих ученых и философов [19].

Смена гипотез в пределах одних и тех же эмпирических наук оказалась очевидной, стало ясно, что «гипотеза, считавшаяся раньше лишь одним, хотя и важным, моментом научного познания, превратилась в его основную фундаментальную характеристику» [19]. Гипотеза стала восприниматься чем-то наподобие модели, способной на некоторое время объяснить то или иное явление. Отсутствие абсолютных гарантий на пути к окончательному и достоверному знанию привело к тому, что «все знание было признано условным, гипотетическим» [19], и притом еще в определенной степени основанным на личном убеждении и на вере. «Еще в начале века люди верили в абсолютное время» [20, с. 85]. С открытием теории относительности стало известно, что в различных параметрах время течет по-разному. В дальнейшем попытки объединить законы гравитации с принципами квантовой механики привели к понятию «мнимого» времени [20]. Другим открытием, меняющим традиционное представление о мире, является модель замкнутой и расширяющейся Вселенной. О Вселенной уже стало невозможно говорить с наивной прямолинейностью. Идея абсолютно достоверного знания в большинстве гносеологических концепций «была уже полностью оставлена, и сам идеал его отброшен как устаревший» [19, с. 95]. Когда история науки, говорит кардинал Йозеф Радингер, «показывает нам поприще, усеянное обломками гипотез, вгустую потраченного остроумия и выхолостившейся логики, мы едва ли не вовсе утрачиваем мужество найти нечто от сокровенной истины, превышающей горизонт непосредственно очевидного» [21, с. 110]. «Каждые десять лет, — писал епископ Томский и Барнаульский (впоследствии митрополит Московский и Коломенский) Макарий (Невский; † 1926), — дают новую научную истину» [22, с. 384], позволяющую усомниться в абсолютной достоверности прежних истин. «Поэтому, когда в мире современной науки является новая звезда со своим последним словом, противоречащим вере или расходящимся с ней, мы уже наперед должны догадываться, что это новый метеор, новый блуждающий могильный огонек» [22].

Вопреки огромным успехам естествознания начало XX века ознаменовалось расцветом релятивизма. «Полная недостоверность и ненадежность научного знания получила свое онтологическое обоснование в представлении о зыбком, неустойчивом, субъективном содержании самого предмета науки, содержании базисных научных высказываний» [19, с. 95]. В это характерное для позитивистской интерпретации феноменалистическое понимание предмета науки была внесена существенная поправка, когда наука стала все шире обращаться к таким «ненаблюдаемым сущностям» микромира, которые уже никак нельзя рассматривать как чисто статистическое описание явлений [16]. Тем не менее относительно возможностей

эмпирической науки создается прочное убеждение, будто она, «превосходя всякий другой опыт, улавливает действительное в его действительности» [16, с. 272]. Это убеждение формировалось под впечатлением достижений современной науки, которая достигла необычайных высот «в искусстве расчленения целого на части» [23, с. 11] и тем самым лишила человека, по замечанию Н. Лосского, «непосредственного обладания предметом в его подлиннике» [16, с. 272].

Достижения науки лежат в основе создания новой действительности, нового, преобразованного (но не преображенного) человеческого разумом материального бытия. В созданной человеком машине, технике, цивилизации «присутствует разум человека... действует телеологический принцип» [5, с. 218]. Закрытие с неделимости материи (атома) снимается. «Техника создает атмосферу, насыщенную энергиями, которые были ранее скрыты в глубине природы» [5]. Апофеоз научного знания переходит в апофеоз овладения миром. Однако парадоксальным образом овладение миром, согласно Хайдеггеру, «уничтожило вещи как таковые еще задолго до того, как взорвалась атомная бомба» [16, с. 272]. Хайдеггер говорит: «Ее взрыв — лишь грубейшая из всех грубых констатаций давно уже происшедшего уничтожения вещи» [16], которую наука делает «чем-то ничтожным» [16]. Диалектика овладения скрытой в недрах материи энергии такова, что не только существование вещи, но и бытие человека подвергается риску уничтожения. «Техника дает в руки человеку страшную небывалую силу, силой, которой может быть истреблено человечество... Уже одна истребительная техника войны, грозящая почти космической катастрофой, ставит духовную проблему техники во всей остроте» [5, с. 218]. Еще задолго до Бердяева и Хайдеггера Ф. М. Достоевский, которого считают одним из предшественников экзистенциализма, упрекал науку в увеличенном самомнении и указывал на угрозу, которой наука «может обернуться против человека и фактически сократить время, отделяющее его от Апокалипсиса» [24, с. 145].

Положительная наука признается в качестве самого верного и объективного способа объяснения картины мира среди всех других форм человеческого знания. На это, собственно, и претендует сциентизм, который есть «не что иное, как диктатура науки, распространяемая сначала на эпистемологию и затем на онтологию» [3, с. 68]. Если позитивизм интерпретировать как теорию бытия, он переходит в материализм: реальное таково, каким его обнаруживает положительная наука, и оно есть только это [3, с. 69]. «Наука может и хочет знать материю лишь как чувственное явление», — говорит С. Н. Трубецкой [1, с. 231]. Подобный материализм — это «миф о вездесущей, всетворящей и абсолютной материи, одновременно бессознательной и (каким-то странным образом) рождающей... всякое сознание в мире!» [25, с. 28]. Чистый позитивизм не может претендовать на безраздельное господство в области человеческого знания, поскольку человек живет не просто в физической, но и в символической вселенной. Одна наука не может дать цельного, последовательного мировоззрения [26, с. 98]. «Экзистенция со всеми ее «экзистенциалами» обитает не в материальном мире, а в мире смыслов» [27, с. 156]. Результатом нового отношения к научному знанию явилось то, что «научная революция XX века порвала с позитивизмом и стимулиро-

вала углубление интереса к онтологическим и эпистемологическим проблемам» [15, с. 121].

Цельный взгляд на человеческое бытие включает признание самосознания и самовыявления человека в символических формах языка, искусства и культуры, имеющих наряду с научным познанием важное значение в целостной ориентации человека в мире. «Рост науки, — говорит В. И. Вернадский, — неизбежно вызывает... необычайное расширение границ философского и религиозного сознания человеческого духа» [26, с. 96]. В стихии экзистенции и самоопределения, где диалектика ситуации и свободы апеллирует к смыслу и ценности, все важнейшие понятия гносеологического порядка выстраиваются в четкий аксиологический ряд: знание-истина-вера. В ценностном ряду актуализации человеком своей бытийности истине отводится среднее положение между знанием и верой, поскольку истина как интегральное осмысление всех достигнутых (и недостигнутых) знаний и как метафизический синоним веры является одновременно категорией гносеологического и онтологического порядка. На тождество истины и веры и на связь веры и знания указывает Климент Александрийский: «Принимать истинное учение и отвергать ложное может вера не простая, а только соединенная с изучением наук» [28; 26, с. 94]. Познание истины насыщено онтологической глубиной и представляет собой умное постижение смысла всего существующего. В обладании истиной бытие открывается во всех его основных атрибутах — полноте, неисчерпаемости и славе. Блаженный Августин подчеркивает очень существенный с точки зрения онтологизированной этики момент в приобщении к истине: «Non intratur in veritatem nisi per caritatem» («не входят в истину иначе как через любовь»).

Данное положение блаженного Августина следует признать особенно важным, так как оно содержит ключ, дающий возможность отделять не только «внешнее» научное знание (для которого любовь не является обязательной) от действительного пребывания в истине, но и дифференцировать различные типы ценностной ориентации личности: расположение (любовь) к чему-либо определяет представление о мире и жизни. Так, согласно К. Г. Юнгу, судьба одного человека обусловлена преимущественно объектами его интересов, судьба другого — его собственной внутренней жизнью [29, с. 5]. Категории «иметь» и «быть» могут по-разному реализоваться в описанных Юнгом экстравертированной и интравертированной установках личности. Можно предполагать, что в экстравертированном характере с его высоким уровнем притязаний на реальный или воображаемый межличностный статус преобладающее значение будет отведено категории «иметь». Человек ориентируется на данные, которые ему доставляет внешний мир: не только лица, но и вещи привлекают его интерес. Предпочтительное внимание уделяется объектам внешнего мира, их изучению и освоению. В личной жизни экстравертированной личности сознательный, часто исключительный альтруизм перекрещивается с тайным, скрытым от самого человека эгоизмом: на бескорыстных поступках лежит печать своекорыстия. Там, где все подчинено сознательно или бессознательно проводимому принципу «иметь», о подлинном «быть» не может уже идти речь: эгоистическое «быть» проявляется в тенденции «быть интересным и производить впечатление на окружающих» [29, с. 17]. Наиболее ярко стремление к облада-

нию вещами выражается в экстравертированном сенсорном типе. Юнг говорит, что «нет другого человеческого типа, который по реализму равнялся бы экстравертированному сенсорному типу» [29, с. 45]. Это человек осязательной действительности, часто обладающий тонким эстетическим вкусом и не изменяющий своему принципу объективного ощущения: его постоянный мотив — ощущать объект и по возможности им наслаждаться [29, с. 45—46]. Для него «телесность есть не что иное, как проявление экзистенции» [27, с. 156]. «Его идеал — действительность, и по отношению к ней он полон почтения» [29, с. 46]. То, что в экстравертированной установке личности достигается путем знания, то в интравертированной установке достигается преимущественно путем веры. Личность и мир — в целом соизмеримые величины: «из порядка всего сущего» (Дионисий Ареопагит, О Божественных именах, VII, 3), согласно святому Дионисию Ареопагиту, познается Бог, являющийся самой глубокой метафизической основой человеческой личности. Нормальная интравертированная установка является в такой же степени пригодной для проверки бытия, как и нормальная экстравертированная установка. Когда бытие разделяется на реальность и ценность, знание выбирает реальность, а вера — ценность. Интравертированная интуиция обладает способностью постигать априорные образы. Это — погружение в тайну веры и поэтическое созерцание смысла человеческого существования. По терминологии Хайдеггера, человеческое «быть» (sein) есть «чтобы быть» (zu sein), что переведено Ж. П. Сартром известной фразой: «L'homme a à être» — «человек имеет задание быть» [3, с. 90]. Это «задание быть» воплощается в многогранности самоопределения личности: «...всякий человек имеет мгновения созерцания, углубления в себя, молитвы и славословия Бога, видения красоты, бескорыстного познания мира» [5, с. 222]. Как образ Творца, «человек есть существо творческое» [5], «ответ на Зиждательное Слово» [30, с. 428]. В творческом самоопределении человека вера и знание, созерцание и действие «могут и должны быть сопряжены в целостной личности, и только их соединение утверждает и укрепляет личность» [5, с. 222]. Торжество человеческого существования утверждается своими метафизическими предпосылками не только в реальности, но и в ценности бытия. Старое различие между верой и знанием ввиду крушения надежд на «создание единой науки, противостоящей метафизике» [15, с. 123], оказалось неприемлемым.

## ЛИТЕРАТУРА

1. Трубецкой С. Н. Собр. соч.: Философские статьи. М., 1908, т. II.
2. Ильин И. Религиозный смысл философии: Три речи, 1914—1923. Париж, Б. г.
3. Дондейн А. Христианская вера и современная мысль. Брюссель, 1974.
4. Сергей Булгаков, протоиерей. Агнец Божий. Париж, 1933.
5. Бердяев Н. А. Духовное состояние современного мира.— Новый мир, 1990, № 1.
6. Булгаков С. Н. Свет Невечерний. Сергиев Посад, 1917.
7. Бахтин М. М. Эстетика словесного творчества. М., 1979.

8. Cassirer E. Philosophie der symbolischen Formen. В., 1923—1929, Bd. 1—3.
9. Лосев А. Ф. История античной эстетики, т. VII, кн. I.
10. Бердяев Н. А. Смысл истории.— Новый мир, 1990, № 1.
11. Лосев А. Ф. Эстетика Возрождения. М., 1978.
12. Прохоров Г. М. Культурное своеобразие эпохи Куликовской битвы.— Труды отдела древнерусской литературы. Л., 1979, вып. 34.
13. Сергей Булгаков, протоиерей. Невеста Агнца. Париж, 1945.
14. Георгий Флоровский, протоиерей, Пути русского богословия. Париж, 1937.
15. Шрейдер Ю. Возможен ли синтез науки и веры? — Рец. на кн.: Жичинский Юзеф. В окружении науки и веры. Краков, 1989.— Природа, 1990, № 5.
16. Хайдеггер М. Вещь.— В кн.: Историко-философский ежегодник. М.: Наука, 1989.
17. Лосский В. Апофатическое богословие в учении святого Дионисия Ареопагита.— Богословские труды. М., 1985, сб. 26.
18. Бод Ж. Идея всеобщей реформации в «империи наук» на основе картезианского разума (по произведениям Дебата).— В кн.: Разум и культура: Труды международного франко-советского коллоквиума. М.: Изд-во МГУ, 1983.
19. Мельвиль Ю. К. Гипотеза и объяснение реальности.— Там же.
20. Хокинг С. Стрела времени.— Природа, 1990, № 1.
21. Йозеф Рацингер, кардинал. Введение в христианство. Брюссель, 1988.
22. Макарий (Невский), архиепископ Томский. Полное собрание проповеднических трудов. Томск, 1910.
23. Пригожин И.; Стенгер И. Порядок из хаоса: Новый диалог с природой. М., 1986.
24. Аллен Л. Достоевский: рациональность, наука, эстетика.— В кн.: Разум и культура: Труды международного франко-советского коллоквиума. М.: Изд-во МГУ, 1983.
25. Иоанн (Шаховской), епископ Сан-Францисский. Время веры. Нью-Йорк, 1954.
26. Бакулин Б. С. Философское введение в христианскую апологетику.— Символ. Париж, 1989, № 22.
27. Руткевич А. М. От Фрейда к Хайдеггеру. М., 1985.
28. Климент Александрийский. Строматы.— Символ. Париж, 1989, № 22.
29. Юнг К. Г. Психологические типы. М., 1924.
30. Киприан (Керн), архимандрит. Антропология святого Григория Паламы. Париж, 1950.
31. Философская энциклопедия. М., 1970, т. 5.

Архимандрит ПЛАТОН,  
профессор Московской Духовной Академии

## Таинство Елеосвящения

### Последование святого елея

Вторая часть последования, именуемая «Освящение елея», начинается чтением *Трисвятого* по *Отче наш* и пением тропаря, глас 4.

*Скорый в заступлении един Сый Христе, скорое свыше покажи посещение страждущему рабу Твоему, избави недугов и горьких болезней; воздвигни во еже пети Тя и славити непрестанно молитвами Богородицы, Едине Человеколюбче.*

Этому началу, когда молебное пение совершалось накануне и положено было говорить отпуст, предшествовал возглас: *Благословен Бог наш...* А теперь, при совершении этих двух частей без перерыва, данное начало является связью молебного пения с освящением елея.

После пения тропаря диакон или первый священник произносит мирную ектению. Она дается в сокращении и имеет сходство с ектениями, произносимыми при освящении воды Крещения или других веществ. В ней содержатся два прошения: одно о елее, другое о болящем. После ектении, как и в Таинстве Крещения, не произносится возглас, а сразу же произносится молитва на освящение елея.

*Миром Господу помолимся.* Хор: *Господи, помилуй.*

*О свышнем мире и о спасении душ наших Господу помолимся.*

*О мире всего мира, о благостоянии святых Божиих церквей Господу помолимся.*

*О святем храме сем и с верою, благоговением и страхом Божиим входящих в оны Господу помолимся.*

*О еже благословитися елею сему силою и действом и наитием Святаго Духа Господу помолимся.*

*О рабе Божиим (или рабе Божией) [имя рек] и о еже в Воле посещения его (ея), и еже приити на него (нея) благодати Святаго Духа Господу помолимся.*

*О еже избавитися ему (ей) и нам от всякия скорби, гнева и нужды Господу помолимся.*

*Заступи, спаси, помилуй и сохрани его (ея) и нас, Боже, Твоею благодатию.*

*Пресвятую, Пречистую, Преблагословенную, Славную Владычицу нашу Богородицу и Приснодеву Марию, со всеми святыми помянуше, сами себе, и друг друга, и весь живот наш Христу Богу предадим.*

И сразу же глаголет первый из священников молитву елея над кандилом. И добавлено примечание: «Ведомо буди, яко в Велицей Церкви (Константинопольской) вместо воды вино в кандило молитвомасляя влагают». С этой минуты окончательно готовится елей к освящению. До этого кандило стояло праздным, без елея. Елей и вино стояли на столике отдельно. Теперь, после ектении, перед чтением первой освятительной молитвы, пресвитеры вливают в кандило елея с прибавлением вина.

По Иерусалимскому уставу XIV века пресвитеры вливали в кандило елея перед самым освящением.

Особенностью здесь было указание вливать елея не одному пресвитеру, а каждому из семи «понемногу». В это же время пресвитеры возжигали свои светильники. Преподобный Симеон в XV веке говорит, что в это же время светильники возжигались и над елеем. Он же уточняет, что ни диакон и ни чтец елея и вино да не вливают в кандило.

Когда елей и вино влиты в кандило, диакон возглашает: *Господу помолимся.* Хор: *Господи, помилуй.* Первый священник читает первую молитву над кандилом. В это же время и другие священники вместе с ним тихо читают эту же молитву.

*Господи, милостию и щедротами Твоими исцеляи сокращения души и телес наших: Сам Владыко, освяти елей сей, якоже быти помазующимся от него во исцеление, и в пременение всякия страсти, скверны плоти и духа, и всякаго зла: да и в сем прославится Твое Пресвятое имя, Отца и Сына и Святаго Духа, ныне и присно и во веки веков, аминь.*

По чину преподобного Симеона по прочтении молитвы все священники совершали над елеем «божественное знамение креста», благословляли елей, содержащийся в кандиле. В последовании наших требников о таком благословении не говорится.

Прочтением молитвы освящение елея не заканчивается. В молитве испрошена у Господа благодать, освящающая елей для исцеления помазующихся от него и для удаления от болящих всякой страсти, и всякой скверны плоти и духа, и всякого зла, чтобы в исцеленном прославилось Пресвятое имя Отца и Сына и Святаго Духа. Но в молитве нет моления о другом — об оставлении грехов болящего человека.

Одновременно с молящимися священниками хор поет тропари, числом одиннадцать. Три из них обращены к Господу Иисусу, два — к святому апостолу Иакову и по одному — к Святителю Николаю, великомученикам Димитрию Солунскому и целителю Пантелеймону, святым бесребреникам, апостолу и евангелисту Иоанну Богослову и Богоматери.

Глас 4. *Скорый в заступлении Един Сый, Христе, скорое свыше покажи посещение страждущему рабу Твоему: избави недугов и горьких болезней; воздвигни во еже пети Тя и славити непрестанно, молитвами Богородицы, Едине Человеколюбче.*

*Душевныма очима ослеплен, к Тебе, Христе, прихожду, якоже слепый от рождения, в покаянии зову Тебе: милостив нам буди, Един Благоприменителю.*

Глас 3. *Душу мою, Господи, во гресех всяческих, и безместными деяньми люте расслабленную, воздвигни Божественным Твоим предстательством, якоже и расслабленнаго воздвигл еси древле, да зову Ти спасаемь: Щедрый, даждь ми, Христе, исцеление.*

Глас 2. *Яко Господень ученик восприял еси пръведне Евангелие: яко мученик и мishi еже неописанное дерзновение, яко брат Божий: еже молитися, яко иерарх. Моли Христа Бога спастися душам нашим.*

(Как Господень ученик ты, праведный, восприимчив Благою весть; как мученик имеешь неопишувемый венец славы; как брат Божий — дерзновение; как иерарх — дар молитвы. Моли Христа Бога спастись нашим душам.)

**Глас 4.** *Отчее единое Слово Бог Слово, пришедшее к нам в последние дни, Иакове божественно, первого ты показа иерусалимляном пастыря и учителя, и верного строителя таинств духовных: тем же ты вси чтим, апостоле.*

**Глас 3.** *В Мирех святе, священнодействитель показался еси: Христово бо преподобно Евангелие исполнив, положил еси душу твою о людех твоих, и спас еси неповинныя от смерти: сего ради освятился еси, яко великий таинник Божия благодати.*

**Глас той же.** *Велика обрете в бедех ты поборника вселенная, страсотерпче, языки побеждающа: якоже убо Ливу низложил еси гордыню, а на подвиг дерзновенна сотворив Нестора: тако святе Димитрие, Христу Богу молися, даровати нам велию милость.*

**Глас той же:** *Страсотерпче святой и целебниче*

*Пантелеимоне, моли милостиваго Бога, да презрешный оставление, подаст душам нашим.*

**Глас 8.** *Святии бессребреницы и чудотворцы, посетите немощи наша: туне приясте, туне дадите нам.*

**Глас 2.** *Величия твоя девственнице, кто повесть? точиши бо чудеса, и изливаеши исцеления, и молишися о душах наших, яко богослов и друг Христов.*

**Богородичен.** *Моление теплое, и стена неборимая, милости Источнице, мирови Прибежище, прилежно вопием Ти: Богородице Владычице предвари, и от бед избави ны, Едина вскоре предстательствующая.*

Обращаясь к святым и Пресвятой Богородице, участники Таинства просят их своим предстательством у престола Божия укрепить молитвы верных о благодатном освящении едея.

*Протоиерей Геннадий НЕФЕДОВ,  
преподаватель МДС*

*(Продолжение следует)*

## Размышления пастыря

### Общая исповедь

Наша новая рубрика задумана с целью помочь молодому священнику в трудных обстоятельствах, которые возникают в церковноприходской жизни. Журнал готов отвечать на многие «недоуменные вопросы», возникающие при совершении богослужений, треб, Таинств. Опытные пастыри постараются помочь советом молодому священнику, оказавшемуся в таких ситуациях, которые раньше встречались очень редко или вообще не встречались в приходской практике, а сегодня довольно часто возникают в связи с изменившимися условиями жизни. Так, дореволюционная церковная жизнь не знала общей исповеди (за исключением исповедей святого праведного Иоанна Кронштадтского); заочное отпевание разрешалось только в виде исключения. Долгие годы после революции наша Церковь находилась в очень тяжелых условиях. В эти тяжелые годы рождалась новая церковная практика, духовная жизнь была загнана чуть ли не в подполье. Сегодня впервые за годы Советской власти мы получили возможность со всей серьезностью обратиться к решению назревших проблем, которые накопились за многие десятилетия, получили возможность строить нормальную духовно-приходскую жизнь.

Эти и другие причины побуждают нас открыть рубрику «Размышления пастыря». Приглашаем к сотрудничеству.

Мы начнем с разговора об исповеди, потому что она является одной из главных и очень трудных проблем для начинающего пастыря.

На протяжении многих послереволюционных лет происходил упадок религиозно-нравственного состояния людей, не только отвергнувших Бога и Церковь, но и считающих себя верующими. Здесь не место перечислять все причины этого упадка, но указать на одну из основных просто необходимо — это отношение к исповеди.

За редким исключением в нашей Церкви до настоящего времени господствует исповедь общая. Самая главная причина, сделавшая невозможной индивидуальную исповедь, — малочисленность приходов, в которые по воскресным и праздничным дням собирается очень много народа, и священник физически не может уделить всякому приходящему даже минимум внимания. Нужно указать и на то, что многие священники или не умеют проводить индивидуальную исповедь, или не хотят. Для нормального духовно-нравственного развития индивидуальная исповедь должна быть законом. О ней мы будем говорить в последующих номерах.

Причины, породившие общую исповедь, не преодолены, а некоторые и непреодолимы. Поэтому истинному пастырю необходимо обратить внимание на то, чтобы общая исповедь принесла максимум пользы для верующего. В храмах, где бывают почти одни и те же прихожане, священнику не составит труда принять у них покаяние. Он уже знает проблемы и запросы многих, знает, что им сказать перед принятием покаяния, а если прихожан собирается много, он всегда может назначить время для индивидуальной беседы.

Однако чаще встречаются приходы, особенно в крупных городах, где толпы верующих в храме часто не умещаются. Многие приходят на исповедь впервые. Чаще всего прихожане имеют очень смутные представления о Церкви, Таинствах, обрядах; многие суеверны, а у некоторых даже есть ложные представления о нашей вере. В сложившейся ситуации слово перед исповедью приобретает исключительно важное значение. Священник должен быть готов к тому, чтобы ответить в этом слове на запросы тех людей, которые пришли к нему именно в этот раз. Если он видит, что исповедующиеся в большин-



стве своем незнакомы ему, то в слове перед исповедью желательно:

1. Краткое разъяснение Таинств Покаяния и Причащения; священник может призвать не сразу приступать к этим Таинствам, а вначале подготовиться к ним, объяснив, что по слову Писания Причастие может быть не только во исцеление души и тела, но и в суд и во осуждение. Многие болеют, а иные даже умирают от того, что недостойно причащаются. Нужно объяснить, что бесполезным (как некоторые считают) приход в Церковь не бывает, даже если не подойти к Таинствам, ведь благодать Святого Духа всегда действует в храме. Для человека, впервые приходящего в Церковь, полезно просто прослушать исповедь, чтобы на основании услышанного построить в дальнейшем свое раскаяние; необходимо также отметить, что для желающих принять Святые Тайны Христовы необходима подготовка к этому Таинству как внешняя (пост, молитва, духовное чтение, посещение храма), так и внутренняя (искреннее раскаяние в грехах, чувство недостойности перед величием Бога).

2. Дать совет, чтобы в ближайшее же время те, кто не имеет, приобрели бы Новый Завет и Молитвослов — две настольные книги христианина (в настоящее время это сделать уже нетрудно). По возможности надо приобретать и другую духовную литературу. Следует объяснить, что раз человек не знает христианских истин, изложенных в Евангелии, он не может их и выполнять, а следовательно, и не имеет права именоваться христианином.

3. Постараться перечислить грехи, которые чаще всего встречаются в нашей жизни (варианты такого перечня мы постараемся поместить в нашей рубрике).

4. Необходимо показать ложность утверждений некоторых верующих, что раз они не совершили тяжких преступлений, значит, они и вообще безгрешны. Следует указать на то, что деление грехов на малые и великие — относительно; любой грех — это отступление от заповедей Божиих. В Евангелии Спаситель говорит, что даже за всякое праздное слово, которое скажут люди, они дадут ответ на Страшном Суде (см.: Мф. 12, 36); в Ветхом Завете строгий суд был за прелюбодеяние, в Новом — даже за нецеломудренный взгляд на женщину (см.: Мф. 5, 28).

5. Необходимо уделить особое внимание смертным грехам: блуду, прелюбодейству, убийству (в том числе и абортам), чародейству и другим, указав при этом, что такие грехи прощаются только после индивидуального раскаяния в них перед священником. Можно посоветовать, чтобы повинные в этих тяжких грехах подошли бы к священнику в конце исповеди, когда он даст разрешительную молитву остальным. Впервые приходящим в храм надо сказать о вреде лечения у всяких телемагов и экстрасенсов.

6. Тех, кто из-за ложного стыда хочет скрыть грех, надо предупредить, что они согрешат вдвойне.

7. В конце слова перед исповедью надо предупредить, что к Святой Чаше могут подходить исповедники, которые пришли натошак, которые носят нательный крест, а также сказать о том, что причащаться необходимо как минимум каждый пост, а также в день своего Ангела.

Во многих многолюдных приходах, особенно Великим постом, священники стараются проводить исповедь после вечернего богослужения. Такая исповедь

имеет ряд преимуществ. Священнику, во-первых, не надо спешить, как это бывает при исповеди за литургией, он может спокойно разрешить все вопросы исповедующихся и, если необходимо, отдельных верующих может исповедать индивидуально. Молящиеся, которые исповедовались вечером, получают возможность на следующий день помолиться за Божественной литургией не отвлекаясь.

Протоиерей Вячеслав МАРЧЕНКОВ

## Спрашивают — отвечаем

*Скажите, что такое молебен и какие виды молебнов бывают?*

Молебные пения входят в состав любого богослужения. Но, по сложившейся традиции, молебным пением, или молебном, в собственном смысле слова называется особое богослужение, при котором Церковь обращается с молитвенным призывом к Господу, Богородице и святым угодникам Божиим о ниспослании милости или же благодарит Бога за полученные блага. Обычно молебны приурочиваются к какому-нибудь событию в церковной жизни (храмовым праздникам, дням памяти святых). Они совершаются также во времена радостных или тревожных событий в жизни Отечества, отдельной местности или церковной общины — победы над врагом, нашествия неприятелей, стихийных бедствий — засухи, ливневых дождей, неурожая, эпидемий. Молебны служат и по просьбе отдельных верующих в связи с различными жизненными обстоятельствами, связанными со здоровьем кого-то из церковной общины, началом новой деятельности, путешествия...

Для верующего человека и мелкие подробности жизни, и частные стороны ее подлежат особому освящению, чтобы вся жизнь была облагодатствована. Поэтому всякое новое дело требует молитвы, особенного освящения, выделения некоей десятины, приносимой Богу. Стремление одухотворить человеческую деятельность, совершать ее с помощью Божией и по Его благословию лежит в основе многообразия молебных пений.

В молебных пениях Церковь освящает и благославляет стихи — воду, воздух, огонь, землю; жилище и другие места обитания православных христиан — дом, монастырь, корабль, строящийся город; пищу и предметы быта и хозяйственной деятельности — семена и плоды выращиваемых растений, домашний скот, колодцы, сети для ловли рыбы и прочее; начало и завершение деятельности человека — учебы, путешествий, сева, жатвы, строительства жилищ, воинской службы; духовное и телесное здоровье человека — молебен об исцелении больного.

Молебные пения по составу входящих в них молитвословий имеют между собой определенные сходство и различие. Сходство состоит в том, что они по своей литургической структуре близки к утрени. Различие касается не только содержания и числа молитвословий, но связано также и с тем, что одни молебны совершаются с пением канона, другие без него, а третьи — без чтения Евангелия.

Каждый верующий, придя в храм, может попросить священников отслужить для своей духовной нужды любой из молебнов.

## «Православное чтение» (1990, № 1—9)

В 1986 году Издательский отдел Московского Патриархата начал выпускать иллюстрированное издание — «Московский церковный вестник». С 1990 года этот ежемесячный восьми-страничный буклет получил название «Православное чтение» (прежнее название унаследовала газета, выпускаемая Издательским отделом с Пасхи 1989 года).

В основу издания «Православного чтения» положен тематический принцип: каждый выпуск посвящен определенной теме, которая раскрывается словами святых отцов, размышлениями современных богословов и сопровождается богатым иллюстративным материалом. При этом на страницах «Православного чтения» находят отражение крупнейшие события церковной жизни последних лет: прославление святителей Иова (№ 1) и Тихона (№ 4), святого праведного Иоанна Кронштадтского (№ 8). Составители «Православного чтения» ставят задачей дать богословское осмысление минувшего, попытаться осознать духовное значение событий, выходящих за пределы Поместной Церкви, но имеющих общеправославное значение.

Много внимания на страницах ежемесячника уделяет богослужбной жизни.

Верую во Едину Святую Соборную и Апостольскую Церковь. Так исповедует каждый православный христианин свою веру в великую истину Церкви... Именно в девятом члене Символа веры человек исповедует свою связь с видимым обществом последователей Христовых, и тем самым уже в этих кратких словах исповедания он дает обещание соглашаться со всеми истинами, преподаваемыми Церковью, которая признается хранительницей Христова учения, и в жизни своей подчиняться всем тем законам, которыми Церковь достигает цели своего существования и по которым она, как общество, живущее на земле, управляется. Поэтому истина Церкви по преимуществу пред всеми другими касается самой жизни каждого христианина, определяет не только его верования, но и самую его жизнь. Признать Церковь — это значит не мечтать только о Христе, а жить по-христиански, идти путем любви и самоотречения. Вера и Цер-

ковь, Церковному пению, например, посвящен № 5, содержащий статьи В. Мартынова и Б. Кутузова, проникнутые искренней заботой о нынешнем состоянии клиросов. Необходимо развивать не просто общую культуру пения, но культуру именно пения церковного: благопристойного и чинного (1 Кор. 14, 40) — к такому выводу подводят читателя составители выпуска.

В № 9 помещены материалы о церковнославянском языке — языке богослужения и молитвы, имеющем непреходящее значение для литургической жизни.

Искони русский человек стремился к паломничеству по святым местам, описания которых были излюбленным чтением для всех возрастов. Продолжая эту традицию, «Православное чтение» предлагает рассказы о Киево-«матери городов русских» (№ 7), о Дивееве — одном из благословенных уголков Пресвятой Богородицы (№ 2). Возрожденные недавно Киево-Печерская Лавра, дивеевский Свято-Троицкий собор с радостью ныне принимают многочисленных паломников. В «дивеевском» номере привлекает внимание рассказ схимонахини Маргариты о закрытии монастыря. Неподдельны эти строки, ибо написаны они

### Христианства нет без Церкви

Христианства нет без Церкви, Христианства нет без Церкви, Христианства нет без Церкви...

Христианство требует подвига и от ума, и от воли человека... Церковь дает жизнь и осуществление христианскому учению. Вне Церкви и без Церкви невозможно христианская жизнь. Только в Церкви может жить, развиваться и спасаться человек... Без Церкви нет христианства; остается только христианское учение, которое само собою не может «обновить падшего Адама».

Если теперь от раскрытия новозаветного учения о Церкви обратимся к первоначальной истории христианства, то увидим, что именно идея Церкви была основной идеей христианского мировоззрения... Христиане сознали себя прежде всего Церковью, и общество христианское предпочтительно перед всеми другими названиями имело себя Церковью. После сошествия Духа Святого на учеников и апостолов Христовых получила бытие Церковь как видимое общество с духовными взаимными отношениями составляющих его членов... Что же значило

на плотных скрижалях сердца (2 Кор. 3, 3).

Неисчислимы сонм угодников Божиих, просиявших на нашей Земле. Недавно Русской Православной Церкви возвращена величайшая святая — мощи преподобного Серафима Саровского. Памяти этого великого молитвенника посвящен № 2. Наряду с глубокой содержательной статьей О. Шавдова в нем помещены малоизвестные «Наставления старца Серафима». Другой теме, едва затронутой в современной литературе, — женской святости на Руси посвящен № 6. Святые благоверные Евфросиния Полоцкая, Анна Кашинская, Евдокия, супруга святого благоверного князя Дмитрия Донского, — каждая шла ко Христу своим узким путем (Мф. 7, 14). Их пример и ныне необходим нам.

«Православное чтение» — лучшее иллюстрированное издание Русской Православной Церкви. К сожалению, ограниченный тираж не позволяет ознакомиться с ним широкому кругу православной общественности. Хочется пожелать редакторам издания дальнейших успехов в подготовке и издании этого ежемесячника.

В. А.

В то время быть христианином? В наше время на этот вопрос можно услышать много разных ответов, примерно таких: быть христианином — значит признавать учение Христова, стараться исполнять Его заповеди. Это, конечно, еще наилучший ответ. Но первохристианство отвечало на этот вопрос совершенно иначе. Уже с самых первых страниц своей истории христианство является перед нами в виде единомысленной и единодушной общины. Вне связи с этой общиной не было христиан. Уверовать во Христа, сделаться христианином — это значило присоединиться к Церкви, как это неоднократно и выражено в Книге Деяний апостольских, где читаем: Господь ежедневно прилагал спасаемых к Церкви (2, 47; 5, 13, 14). Всякий новый верующий был как бы веткой, прививавшейся к единому дереву церковной жизни...

Архиепископ ИЛАРИОН (Троицкий; † 1929)  
(Православное чтение, № 1, 1991 г.)



ХРАМ В ЧЕСТЬ КАЗАНСКОЙ ИКОНЫ БОЖИЕЙ МАТЕРИ В с. КОЛОМЕНСКОМ, МОСКВА



ИЗДАНИЕ  
МОСКОВСКОЙ  
ПАТРИАРХИИ