



ЖУРНАЛ
МОСКОВСКОЙ
ПАТРИАРХИИ

4
1991



ИКОНА ВОСКРЕСЕНИЯ ХРИСТОВА С КЛЕЙМАМИ СТРАСТЕЙ ГОСПОДНИХ

Воскресение Твое, Христе Спасе, Ангели поют на небесах, и нас на земли сподоби чистым сердцем Тебе славити (стихира Пасхи, глас 6)

	Пасхальное послание Святейшего Патриарха Алексия	2
	К событиям в Литве. Слово Патриарха Алексия	4
	Соболезнования Предстоятелю Иерусалимской Церкви	5
	Поздравления Блаженнейшему Митрополиту Василию	5
	Письмо Патриарха Алексия Председателю Верховного Совета РСФСР Б. Н. Ельцину	6
	О положении общин Украинской Православной Церкви в Ивано-Франковске и Тернополе	6
	З. Гавриленко. Первый Собор Украинской Православной Церкви	8
ЦЕРКОВНАЯ ЖИЗНЬ		
	Служения Святейшего Патриарха Алексия II	10
	Наречение и хиротония архимандрита Тихона (Емельянова) во епископа Новосибирского и Барнаульского	19
	Архимандрит Сергей. Паломничество во Святую Землю	22
	Советы старосте. Г. Волховский. Устройство гидроизоляции	24
	Е. Полищук. Церковь и интеллигенция: к истории диалога	25
	Из жизни Духовных школ	
	Речь Патриарха Алексия перед преподавателями Московских Духовных школ	32
	А. С. Встреча Патриарха Алексия с преподавателями МДАиС	35
	Из жизни епархий	35
	Вечная память почившим	
	Протоиерей Леонид Абашев. Митрополит Рижский и Латвийский Леонид. (Некролог)	37
ПРОПОВЕДЬ		
	Два слова на Святую Пасху. Митрополит Леонид (Поляков), протоиерей Александр Пивоваров	39
	Протоиерей Алексей Богоявленский. В день Благовещения Пресвятой Богородицы	40
	Архиепископ Фаддей (Успенский). «Гора Божия, Гора тучная...»	41
	Катихизические беседы. Протоиерей Михаил Дронов. О пятом члене Символа веры	43
	Архиепископ Иоанн (Шаховской). Спутники Дамасской дороги (Продолжение)	44
	Речения святых отцов. Мысли о Воскресении	45
ЗА МИР И ВЫЖИВАНИЕ ЧЕЛОВЕЧЕСТВА		
	Святейший Патриарх Алексий. О Съезде, Союзном договоре и христианском долге	46
	Митрополит Питирим. Выступление на IV Съезде народных депутатов СССР	47
	А. «Неделя СССР» в Нагасаки	48
ИЗ ЖИЗНИ ПРАВОСЛАВИЯ		
	Заявление Межправославной комиссии по богословскому диалогу	52
	Православие на Кипре	53
	Григорий Скобей. 1100-летие храма святого Лазаря	56
	О церковно-общественной ситуации в Хорватии	57
ЭКУМЕНИЧЕСКИЕ КОНТАКТЫ		
	А. Старобельцев. Верующий — продолжатель дел Христовых в мире	59
БОГОСЛОВСКИЙ ОТДЕЛ		
	С. Носенко. Кирио-Пасха	62
	Протоиерей Александр Мень. Как читать Библию. (Продолжение)	63
	Диакон Георгий Зяблицев. Богословие святого Дионисия Ареопагита и античная философия	68
	Е. Комаров. Завершение проекта «Репринт Толковой Библии»	73
ИЗ БОГОСЛУЖЕБНОЙ ПРАКТИКИ		
	Протоиерей Геннадий Нефедов. Таинство Елеосвящения. (Продолжение)	75
	Спрашивают — отвечаем	76
ИЗ ДУХОВНОЙ ПОЭЗИИ		
	Андрей Белый. Из поэмы «Христос воскрес!»	77
БИБЛИОГРАФИЯ		
	Протоиерей Петр Бубуруз. Требник. Кишинев, 1989	78
	Правила приема в Духовные школы на 1991/92 учебный год	78

ПАСХАЛЬНОЕ ПОСЛАНИЕ

Патриарха Московского и всея Руси АЛЕКСИЯ II архипастырям, пастырям и всем верным чадам Русской Православной Церкви

*Воскресения день, и просветимся
торжеством, и друг друга обьемем.
Рцем братие, и ненавидящим
нас простим вся Воскресением*

(стихира Святой Пасхи)

*Воскрес Иисус от гроба, якоже
прорече, даде нам живот вечный
и велию милость*

(воскресная песнь на утрени)

ХРИСТОС ВОСКРЕСЕ!

Воистину священная, спасительная и светозарная сия ночь — провозвестница светоносного дня Всеобщего Воскресения, дарованного Жизнодавцем Христом всему миру!

Что может быть светлее и радостнее для человека-христианина, чем уверенность в Вечной Жизни во Христе и со Христом! Эту надежду, эту радостную уверенность дает нам Воскресение Христово.

Святой апостол любви и евангелист Иоанн Богослов свидетельствует: *Так возлюбил Бог мир, что отдал Сына Своего Единородного, дабы всякий верующий в Него не погиб, но имел Жизнь Вечную* (Ин. 3, 16). И сию Вечную Жизнь обретаем мы Воскресением Христовым.

Ныне вся исполнишася света; Небо же и земля и преисподняя: да празднует убо вся тварь востание Христово, в Нем же утверждается (тропарь 3-й песни пасхального канона). Ангелы на Небесах славословят, люди на земле торжествуют, демоны в страхе трепещут, потому что всему мирозданию возвращается первоизданная красота и богоусыновление, ибо воистину воскрес Христос!

Преосвященные архипастыри, возлюбленные отцы, братия и сестры! Нынешняя Пасха особенно знаменательна тем, что сегодня с ней соединилось Благовещение Пресвятой Богородицы. Благовещение и Воскресение — это начало и увенчание, совершение нашего спасения во Христе. Благовещение и Воскресение — это две стадии одной Великой Тайны. Сегодня особой, сугубой радостью радуется всякая тварь на земле и на Небе и все во Вселенной исполнено сугубой славы.

В слове на Благовещение святитель III века Григорий Чудотворец, епископ Неокесарийский, восклицает: «Радуйся, Благодатная, Источник Света, просвещающего всех верующих в Него!» Воззовем и мы к Пречистой: «Не отрини нас, припадающих к Тебе, Пресвятая Дево! Умоли Сына Твоего ниспослать мир и согласие народам нашего Отечества. Укрепи нас для ревностного следования за Воскресшим Спасителем нашим и Господом».

Дорогие мои! Среди великого сонма светильников веры и благочестия, сегодня вместе с нами прославляющих Воскресшего Христа Спасителя, — преподобный и Богоносный отец наш Серафим Саровский, всея России чудотворец. Вся его жизнь

есть молитвенное созерцание Воскресения Христова. И сегодня преподобный Серафим с нами своими честными мощами и вместе с ним мы празднуем Пасху. Мы же вспоминаем о его удивительном даре любви ко всем людям и о его неизменном, исполненном пасхальной радости приветствии, которое он обращал ко всякому человеку, приходившему к нему: «Радость моя, Христос воскрес!»

Господь судил нам жить в такие годы, которые определяют судьбу нашей страны, ее будущее. В это беспокойное время многим из нас не хватает мирного, созидательного духа — духа кротости и любви. Как современно звучат сегодня слова пламенного старца Серафима: «Радость моя, молю тебя, стяжи дух мирен, и тогда тысяча душ спасется около тебя». Господь, по молитвам преподобного Серафима, да ниспошлет в наши сердца этот мирный дух и поможет преодолеть все нестроения.

Сегодняшние великие праздники являются праздниками примирения и объединения всех нас в Господе и Спасителе нашем, ибо во Христе, как говорит святой апостол Павел, *нет ни Еллина, ни Иудея, ни обрезания, ни необрезания; варвара, Скифа, раба, свободного, но все и во всем Христос* (Кол. 3, 11). И тот же апостол призывает нас: *Не оскорбляйте Святого Духа Божия, Которым вы запечатлены в день искупления. Всякое раздражение и ярость, и гнев, и крик, и злоречие со всякою злобою да будут удалены от вас; но будьте друг ко другу добры, сострадательны, прощайте друг друга, как и Бог во Христе простил вас* (Еф. 4, 30—32).

Пусть пасхальная радость будет источником желанного для всех мира, взаимопонимания, терпимости, братства, созидания и единения.

Призываю вас совершать ревностно и искренне служение родной нашей Матери-Церкви и дорогому Отечеству, дабы всем нам в единстве и согласии свидетельствовать перед миром о том, что воистину Христос воскрес.

Возлюбленные о Господе Преосвященные архипастыри, боголюбивые пастыри, честные иноки и инокини, дорогие братья и сестры — чада нашей Матери-Церкви в стране нашей и за ее пределами! Сердечно поздравляю всех вас с великим и спасительным праздником Воскресения Христова! Поздравляю вас также и с другим великим праздником — Благовещения Пресвятой Богородицы! Воскресший Господь, по молитвам Своей Пречистой Матери, да дарует всем нам благоденствие, преуспеяние во всех добрых делах и начинаниях.

Будьте преданы Христу, храните верность Матери-Церкви, имейте *любовь между собой* (Ин. 13, 35), не забывайте о ближних своих, будьте снисходительны, терпеливы и милосердны. В радости Воскресения пребывайте, и да будет она для всех вас *совершенной* (Ин. 17, 13).

ХРИСТОС ВОСКРЕСЕ! ВОИСТИНУ ВОСКРЕСЕ!

АЛЕКСИЙ II, Патриарх Московский и всея Руси

Пасха Христова
1991 года,
г. Москва

К событиям в Литве

Слово Святейшего Патриарха АЛЕКСИЯ II

С глубокой скорбью узнал о случившемся в Литве. Тем более прискорбно было мне получить известия о крови на улицах Вильнюса, что в эти самые дни православные верующие получали великое духовное утешение — вновь были обретены мощи великого молитвенника и печальника земли Русской преподобного Серафима Саровского. И вот наша радость была омрачена известием о страданиях, переживаемых нашими братьями в Литве. Да, литовцы в своем большинстве католики. И именно потому, что я не католик, а православный, я и чувствую себя обязанным высказать отношение моей Православной Церкви к тому, что произошло в Литве.

Прежде всего я молюсь о том, чтобы Господь принял к Себе с миром души погибших и чтобы их близкие и родные получили от Всемилоственного Спаса скорейшее исцеление своих душевных ран и то утешение, которое дает христианам понять, что у Господа нет деления на живых и усопших: для Него и в Нем все живы.

О живых же я молюсь, чтобы Господь дал нам быстрее понять, что выше Закона может быть только Любовь, выше Права — лишь Милость и выше Справедливости — лишь Прощение.

Эти дни, боюсь, никак не приблизили установления подлинного гражданского мира в нашей стране и нашем обществе. По крайней мере, на многие годы в отношениях русского и литовского народов легла еще одна рана. И неужели прав сказавший, что «мы рушим на века и строим лишь на годы»?!

Ошибки, что привели к сегодняшней скорби, были с обеих сторон. Литовцы, думаю, сами смогут найти свои промахи и трезво оценить, где и в чем они поддались духу утопизма и националистической мечтательности и где в отстаивании своих законных прав они перешли ту грань, за которой следует ущемление не менее законных прав других людей.

Я же особо хочу сказать о том, какую ошибку, как мне кажется, совершили союзные государственные структуры. Мне думается, что переговоры с Литвой изначально велись не по тому руслу: центр обсуждал с республикой свои права и полномочия и обязанности республики, в то время как в средоточие всей работы следовало поставить конкретное обсуждение положения «русскоязычного меньшинства».

Но это неизменное искушение и вековая болезнь государственности: государство свои интересы склонно автоматически отождествлять с интересами людей, а под «государственными интересами» склонно понимать прежде всего удобство и легкость в управлении.

В церковном понимании государство призвано примирять интересы всех групп населения. И особенно в сегодняшнем мире государственная власть не имеет права видеть в какой бы то ни было части своих граждан некую противостоящую силу, против которой надо употреблять вооруженную силу.

Со всей определенностью должен сказать: использование военной силы в Литве является большой политической ошибкой. На церковном языке — грехом.

Не для того, чтобы осудить или «заклеймить» кого-то, я говорю это. Дело в том, что, к сожалению, ситуация, близкая к литовской, складывается во многих иных местах нашего Союза. Надеюсь, что наш совместный и покаянный разбор того пути, который привел к насилию на улицах Вильнюса, поможет поиску иных путей в других областях страны.

Я от всего сердца прошу литовцев не держать в душах зла и по-христиански простить боль, причиненную им.

Я прошу русских, живущих в Литве, не считать эти печальные дни «днями победы». Я прошу их помнить (и думаю, что большинство из них это понимает), что в Литве им и дальше нужно будет жить с литовцами, и потому в конечном счете все равно лишь взаимопознанием и терпимостью, нормальными переговорами и признанием обоюдных прав и обязательств можно восстановить общественный мир.

Солдатам, которые сейчас находятся в городах Литвы, я хочу напомнить слова, которые Иоанн Креститель сказал воинам, пришедшим к нему за советом: *Никого не*

обижайте (Лк. 3, 14). Прошу вас помнить, что, согласно вашим собственным убеждениям, вы находитесь не в чужой завоеванной стране, а в пределах вашего же Отечества, что все люди, здесь живущие: и литовцы, и поляки, и русские, и украинцы, и белорусы — ваши соотечественники и сограждане.

К Президенту страны я обращаюсь с просьбой как можно быстрее разобраться в причинах происшедшего и найти скорейшие пути для того, чтобы психологическая пропасть между противостоящими сторонами не расширялась, ибо ведь очевидно, что укрепление административного и внешнего единства может скрывать за собой реальное углубление взаимонепримимости в общественном сознании.

И всем моим согражданам хочу напомнить мысль преподобного Серафима Саровского о том, что путь ко спасению тысяч окружающих людей лежит через стяжание мирного духа внутри каждого из нас.

«Известия» от 15 января 1991 года

Соболезнования Предстоятелю Иерусалимской Церкви

Блаженнейшему Патриарху Иерусалимскому ДИОДОРУ I

Иерусалим

Ваше Блаженство, мы весьма опечалены известием о успении о Господе выдающегося иерарха Иерусалимской Церкви митрополита Петрского Германа. Выражая глубокое соболезнование Матери всех Церквей, Святогробскому братству, возносим молитвы Господу о упокоении души новопреставленного в Его вечном Царстве со всеми святыми и праведными.

АЛЕКСИЙ, Патриарх Московский и всея Руси

10 января 1991 года

* * *

Телеграмму соболезнования Блаженнейшему Патриарху Иерусалимскому Диодору I направил также председатель Отдела внешних церковных сношений Московского Патриархата архиепископ Смоленский и Калининградский Кирилл.

Поздравления Блаженнейшему ВАСИЛИЮ, Митрополиту Варшавскому и всей Польши

Варшава, Польша

Сердечно поздравляю Ваше Блаженство с днем тезоименитства. Всемилостивый Господь по молитвам святителя Василия Великого, Вашего Небесного покровителя, да дарует Вам крепкое здоровье, долгоденствие и духовную радость в первосвященническом служении на благо Святой Церкви.

С любовью о Господе

АЛЕКСИЙ, Патриарх Московский и всея Руси

28 декабря 1990 года

* * *

Предстоятеля Польской Православной Церкви поздравил также председатель Отдела внешних церковных сношений Московского Патриархата архиепископ Смоленский и Калининградский Кирилл.

Письмо Святейшего Патриарха АЛЕКСИЯ II Председателю Верховного Совета РСФСР Б. Н. ЕЛЬЦИНУ

Глубокоуважаемый Борис Николаевич!

С чувством истинного удовлетворения религиозные граждане России восприняли принятый Верховным Советом РСФСР Закон о свободе совести, восстанавливающий справедливые отношения государства к верующим, составляющим значительную часть населения нашей республики. От имени всех православных христиан России приношу Вам глубокую благодарность за большие и напряженные усилия в законодательной сфере по защите интересов верующих граждан и установлению их подлинного равноправия со всем населением страны.

В связи с этим обращаю Ваше внимание на статью 14 Закона о свободе совести РСФСР, в которой говорится о том, что государственным органам республики предоставляется право в ответ на просьбу массовых религиозных объединений принимать решения по объявлению дней больших религиозных праздников нерабочими днями.

В некоторых наших республиках, как и во многих зарубежных странах, принадлежащих к христианской традиции, приняты законы и постановления, которыми в реестр общегражданских нерабочих дней наряду с государственными праздниками включены и великие религиозные праздники. Такими ежегодными великими праздниками на Руси исходи, вот уже более 1000 лет, являются дни празднования Рождества Христова и Святой Пасхи. Отмечаю, что имело бы исключительно важное значение для православно-верующего населения России и было бы поддержано всеми ее здравомыслящими гражданами, если бы широко отмечаемый во всем мире праздник Рождества Христова, который по принятому в Русской Православной Церкви юлианскому стилю совершается 7 января, стал начиная с 1991 года общегражданским в Российской Федерации.

Пасха Христова всегда празднуется в воскресенье, и мы искренне надеемся, что ныне не повторятся печальные явления недавнего прошлого, когда первый день Святой Пасхи объявлялся рабочим днем. Вместе с тем для всех христиан Великая Пятница, наступающая за день до праздника Святой Пасхи, также является днем особенного благоговейного почитания великих крестных страданий Господа нашего Иисуса Христа. России, на долю которой выпали величайшие испытания, этот день особенно близок, понятен и дорог. В силу этого обращаюсь к Вам с просьбой предусмотреть возможность объявления Великой Пятницы также нерабочим днем.

Не ставлю сейчас вопроса о двух других великих христианских праздниках — Крещении Господне (19 января) и Благовещении Пресвятой Богородицы (7 апреля), так как в 1991 году они совпадают с выходными днями.

Надеюсь на понимание изложенного мной вопроса Вами и членами возглавляемого Вами Верховного Совета РСФСР.

Да дарует Господь Вам, дорогой Борис Николаевич, все потребное для успешного продолжения самоотверженного служения на благо нашей Родины.

С искренним уважением

*АЛЕКСИЙ, Патриарх Московский и всея Руси,
народный депутат СССР*

20 декабря 1990 года

О положении общин Украинской Православной Церкви в Ивано-Франковске и Тернополе

В исключительно тяжелом положении оказались общины Украинской Православной Церкви в двух областных центрах Западной Украины. В настоящее время в Ивано-Франковске и Тернополе в распоряжении Украинской Православной Церкви нет ни одного храмового здания.

Богослужения проводятся в небольших комнатах в зданиях епархиальных управлений. Вследствие предельной тесноты (иногда на богослужения собираются сотни людей) многие из молящихся, особенно пожилые, теряют сознание. Неоднократно приходилось вызывать «скорую

помощь». Все попытки православного духовенства и мирян изменить создавшуюся ситуацию пока не дали результата.

В Ивано-Франковске к началу 1990 года в распоряжении Украинской Православной Церкви было 7 храмов. В марте—апреле прошедшего года городскими властями произведено распределение имеющихся церковных зданий между православными и греко-католиками. Большинство храмов передано Украинской греко-католической Церкви, православной общине выделена церковь Покрова Божией Матери. Однако обстановка продолжала обостряться — к лету Покровский храм был захвачен автокефалистами и Украинская Православная Церковь полностью лишилась приходов в Ивано-Франковске. Многомесячные обращения представителей Украинской Православной Церкви во главе с архиепископом Ивано-Франковским и Коломыйским Феодосием в горисполком остались безрезультатными: местные власти не сумели оперативно разрешить возникшую проблему. В лучшем случае общине Украинской Православной Церкви, насчитывающей тысячи верующих (по мнению Владыки Феодосия, паства Украинской Православной Церкви составляет не менее четверти 240-тысячного населения города), предлагались здания, не предназначенные для совершения богослужений, — особняки, спортивные залы. Недовольство православных верующих вылилось в ряд голодовок. В конце октября и середине ноября в двух трехдневных голодовках участвовали группы клириков и мирян. Общине Украинской Православной Церкви были предложены два церковных здания (помещения бывших римско-католических храмов). Однако ситуация осложнилась тем, что одно из этих зданий, в котором ныне размещен городской архив, может быть передано Украинской Православной Церкви лишь через несколько лет — после постройки нового помещения для архивных фондов; другое здание, до последнего времени служившее помещением для Художественного музея, отдано под ремонт, и Владыке Феодосию обещали передать лишь часть строения, фактически непригодную для совершения богослужений. Кроме того, на здание бывшего музея претендует римско-католическая община Ивано-Франковска, располагающая при своей малочисленности (несколько десятков человек) достаточно вместительным храмом. Сложившаяся обстановка привела к третьей, наиболее продолжительной и массовой голодовке представителей Украинской Православной Церкви, начавшейся 6 декабря 1990 года. Голодовку, в которой приняли участие более 40 клириков и мирян, возглавили священники Михаил и Владимир Шувар.

Перманентная голодовка в здании горисполкома продолжается уже второй месяц. Архиепископ Феодосий, участники голодовки, верующие Украинской Православной Церкви подвергаются нападкам со стороны греко-католиков и в местной прессе. Акция протеста, принятая православной общиной Ивано-Франковска, нашла массовую поддержку за пределами епархии. Группы священнослужителей и мирян из Львова, Тернополя, Хмельницкого, Луцка, Полтавы прибыли в город для выражения солидарности с голодающими. Ряд приходских общин Москвы откликнулись на сложившуюся ситуацию письмами протеста, направленными в органы местной власти Ивано-Франковска. С призывом помочь общине Украинской Православной Церкви в ее беде, решить накопившиеся проблемы в духе братолюбия обратилась ко всем верующим Ивано-Франковска группа участников Съезда народных депутатов СССР.

Однако обстановка остается крайне напряженной. По сей день православная община Ивано-Франковска лише-

на приходов, в то время как храмами располагают все достаточно крупные религиозные общины города. Попытки представителей Отдела внешних церковных сношений Московского Патриархата оказать помощь православным братьям в Ивано-Франковске были истолкованы как «вмешательство Москвы в дела Украины». Нажим на верующих Украинской Православной Церкви, участвующих в голодовке, усиливается.

В Тернополе из имевшихся на начало 1990 года трех храмов к осени в распоряжении Украинской Православной Церкви оставался только Рождественский кафедральный собор (один храм перешел к униатам, другой — к автокефалистам). Однако в сентябре настоятель собора священник Валерий Кудряков перешел в автокефалию и захватил храм. В руках общины Украинской Православной Церкви остался лишь маленький домик епархиального управления, расположенный рядом с Рождественским собором. В течение нескольких месяцев священнослужители и миряне Украинской Православной Церкви подвергались хулиганским нападкам священника В. Кудрякова и его подручных. Автокефалисты били стекла в здании управления, повреждали принадлежавшие епархии автомашины, оскорбляли верующих, провоцируя их на столкновения. Беспчинства сторонников Украинской автокефальной православной Церкви совершались при молчаливом попустительстве органов МВД. Попытки представителей горисполкома временно, до принятия какого-либо решения, опечатать храм не дали результата — В. Кудряков срывал печати и силой занимал помещение. Нетерпимая обстановка привела к объявлению в конце декабря голодовки верующих Украинской Православной Церкви. Представители горисполкома просили приостановить голодовку, вступили в переговоры с архиепископом Тернопольским и Кременецким Лазарем, пытаясь разрешить проблему в приемлемом для общины Украинской Православной Церкви духе.

2 января 1991 года горисполком принял постановление о совместном использовании Рождественского собора верующими Украинской Православной Церкви и Украинской автокефальной православной Церкви. В. Кудряков был удален из Тернополя на другой приход. Однако автокефалисты срывают осуществление упомянутого решения, продолжая удерживать храм в своих руках. Ситуация для общины Украинской Православной Церкви по-прежнему тяжелая: богослужения проводить негде, праздник Рождества Христова верующие встречали в маленьких комнатах епархиального управления.

В Ивано-Франковске и Тернополе работают прибывшие из Киева комиссии Верховного Совета Украины, уполномоченные разрешить накопившиеся проблемы взаимоотношений между религиозными общинами. Обстановка остается тревожной и неопределенной.

Первый Собор Украинской Православной Церкви

22—23 ноября 1990 года состоялся Собор Украинской Православной Церкви. На первом в наши дни православном форуме Украины присутствовали правящие архиереи всех двадцати епархий республики, представители Духовных школ, мужских и женских монастырей, Киево-Печерской и Почаевской Лавр, клирики и миряне.

Первый Собор Украинской Православной Церкви созван по решению Синода Украинской Православной Церкви в связи с предоставлением ей статуса независимой и самостоятельной в управлении.

На открытии Собора с приветственным словом к делегатам обратился митрополит Киевский и всея Украины Филарет. Его Высокопреосвященство, в частности, сказал, что наша Церковь сейчас, в условиях расширенной демократии, получила большие возможности для своего служения, для проповедования нравственных основ человеческого общежития, для духовного просвещения людей. Так, на Украине за последние два года открылось около трех тысяч приходов, несколько мужских и женских монастырей, Киевская Духовная Семинария, Духовные училища.

В связи с принятием нового Закона СССР «О свободе совести и религиозных организациях» Церковь получила широкую возможность для своей просветительской деятельности, для создания воскресных школ, выступления в средствах массовой информации, для активного занятия благотворительной и миротворческой деятельностью.

Сегодня наше общество раздирают политические распри, экономические неурядицы, все ниже и ниже приходится «опускать планку» нравственности. И поэтому именно сейчас оно особенно нуждается в деятельной помощи Церкви, ожидает ее вклада в поднятие духовно-нравственных основ жизни.

«Да и в самой нашей церковной жизни появилось немало проблем. Недобрые силы расшатывают церковный корабль: Церковь на части разрывают то униаты, то раскольники-автокефалисты. Деструктивные силы преследуют нецерковные цели, они далеки от заботы о спасении человеческих душ, главное для них — это решение своих политических задач. И такая напряженная обстановка еще в большей мере побуждает нас, верующих, быть сплоченнее. Нам ни в коем случае нельзя отмежевываться друг от друга в церковно-национальных квартирах, потому что в этом случае, разделенные на части, мы будем страдать еще мучительнее.

Поэтому главным призывом первого Собора Украинской Православной Церкви стали слова об объединении и сплочении нас, стада Христова, в лоне единой Матери-Церкви.

Всем известно, какие события предшествовали созыву первого Собора Украинской Православной Церкви, однако, думаем, уместно напомнить их краткую предысторию.

25—27 октября 1990 года в Москве решением Архиерейского Собора Русской Православной Церкви Украинская Православная Церковь получила статус независимой и самостоятельной в управлении. Причиной этого значительного события в жизни Украины послужило резкое осложнение церковной ситуации в республике. После торжественных празднеств 1000-летия Крещения Руси, а еще точнее, с июня 1989 года представители Греко-Католической униатской Церкви насильственным путем начали захват православных храмов. Эти противозаконные действия закономерно вызвали определенную реакцию у православных верующих, в Западных областях

республики началось движение за провозглашение автокефалии Православной Церкви на Украине.

Неоднократно в это тревожное время и к митрополиту Киевскому, и к Святейшему Патриарху в Москву обращались клирики и миряне в основном Западных областей Украины с просьбой принять автокефалию как единственное спасительное противодействие активной экспансии униатства. Именно в этот опасный для нашей Церкви момент политические силы в Западных областях Украины стали особенно активно поддерживать Украинскую Православную автокефальную Церковь. Эта ситуация вызвала у иерархов нашей Церкви закономерное беспокойство, возник вопрос: как сохранить единство Святой Апостольской Церкви и чистоту Православия? Именно с этой целью епископат Украинской Православной Церкви 9 июля 1990 года собрался в Киеве и принял официальное обращение к Святейшему Патриарху и Священному Синоду Русской Православной Церкви о предоставлении Православной Церкви на Украине статуса независимой. 16 июля 1990 года Верховный Совет Украинской ССР принял Декларацию о суверенитете Украины. Однако, как неоднократно отмечали в своих выступлениях и митрополит Киевский и всея Украины Филарет, и правительство республики, эти два события никаким образом не связаны между собой.

Для решения создавшейся сложной церковной ситуации необходимо было учитывать политическую обстановку в республике, региональные особенности, но самое главное — руководствоваться православными канонами. Тем более что отношение верующих к автокефалии было и остается неоднозначным: если на западе у нее немало сторонников, то на востоке Украины люди категорически против автокефальной Церкви. Таким образом, на Украине сложилась ситуация, аналогичная той, которая создалась в республике после Октябрьской революции. В то время определенная категория клириков и особенно мирян выступила за автокефалию своей Церкви. Церковь эта имела широкую автономию, данную Поместным Собором 1917/18 года. Святейший Патриарх Московский и всея России Тихон стремился к стабилизации жизни Православной Церкви на Украине именно на путях этой автономии. Тем же путем святого Патриарха Тихона пошли для решения возникших разногласий в настоящее время и Святейший Патриарх Московский и всея Руси, и Священный Синод Русской Православной Церкви. Было решено создать Комиссию, которая досконально изучила бы как сложившуюся ситуацию и отношение к ней клира, мирян, русских, украинцев, белорусов, так и богословское обоснование образовавшейся проблемы.

Православные архиереи, клирики, монашествующие, ученые-богословы, историки и философы — члены Комиссии под председательством митрополита Крутицкого и Коломенского Ювеналия изучили и фактическое положение Православной Церкви на Украине, и каноническое обоснование вопроса об автокефалии.

Комиссией было детально рассмотрено историческое разделение Русской Церкви в 1469 году на две митрополии: Московскую (Русская Православная Церковь с этого периода фактически стала автокефальной) и Киевскую, находившуюся за пределами Русского государства, на территории польско-литовской державы, и остававшуюся в юрисдикции Константинопольского Патриарха.

В 1686 году Киевская митрополия с согласия и по благословению Константинопольской Церкви перешла в

юрисдикцию Патриарха Московского и всея Руси. Этот акт был естественным завершением государственного воссоединения Украины с Россией, провозглашенного Переяславской Радой 1654 года. После февральской революции 1917 года началось движение за автономную Православную Церковь на Украине.

Как уже отмечалось, Поместный Собор Российской Православной Церкви 1917/18 года предоставил широкую автономию Украинской Православной Церкви. В Киеве в мае 1918 года состоялся Украинский Церковный Собор, избравший митрополита Харьковского Антония митрополитом Киевским и Галицким. В конце 1919 года митрополит Антоний эмигрировал в Югославию. Тогда святой Патриарх Тихон назначил на Украину первого Экзарха. Им стал митрополит Михаил (Ермаков; † 1929).

Такова краткая информационная справка к истории Украинской Православной Церкви, которая была предложена вниманию участников церковного форума в первый день его работы.

К этим историческим фактам они неоднократно обращались в продолжение всего периода работы Собора. Православный форум продолжался два дня. Для организации успешной работы были созданы секретариат Собора, редакционная и мандатная комиссии. Повестка дня первого Собора Украинской Православной Церкви предлагалась следующая:

- 1) обсуждение Устава Украинской Православной Церкви;
- 2) обсуждение Устава приходских советов;
- 3) принятие Определения и Послания первого Собора Украинской Православной Церкви.

Не случайно в эти трудные для Православия на Украине дни главной задачей первого церковного Собора стало принятие Устава Украинской Православной Церкви. Следует отметить, что в основе его лежат основные положения Устава Русской Православной Церкви, ибо последний принимался на Поместном Соборе Русской Православной Церкви как общий закон для всей Церкви. Новый Устав обсуждался и был одобрен и на Соборе епископов Украинской Православной Церкви 29 октября 1990 года. Какие же главные цели преследовал Собор, принимая новый Церковный Устав? Первая и, пожалуй, самая главная задача — прекратить уклонение православного духовенства и верующих в раскол; вторая — борьба за чистоту святой православной веры — веры святого князя Владимира, сонма святых и многострадальных мучеников нашей Церкви, а также сохранение действительности церковных канонов. Принятие нового Устава Украинской Православной Церкви дает право нашим храмам иметь статус юридического лица. А это, в свою очередь, означает защищенность церковной общины и собственности храма, статус Церкви как официального органа и другие вытекающие отсюда правовые гарантии.

Основной вопрос — о принятии Устава Украинской Православной Церкви — вызвал активное обсуждение его участников — архиереев, клириков и мирян.

Особенно активно обсуждался, в частности, вопрос об участии представителей Украинской Православной Церкви в работе Поместных Соборов Русской Православной Церкви. Духовенство и миряне Украины будут участвовать в работе Соборов Русской Православной Церкви, ведь на них решаются вопросы, касающиеся всей Полноты Церкви: канонизация святых, международные церковные диалоги, избрание Патриарха и т. д.

На первом Соборе Украинской Православной Церкви обсуждались вопросы книгопечатания, организации церковных библиотек, развития воскресных школ, форм катехизации и т. д. Все поставленные проблемы могут быть

решены, как отметил митрополит Киевский и всея Украины Филарет, при одном условии: и архиереи, и клирики, и миряне должны руководствоваться реальными возможностями для их выполнения и не строить наивных иллюзий на этот счет.

После всесторонних обсуждений и с учетом внесенных поправок и дополнений проект Устава Украинской Православной Церкви и Устав приходских советов были приняты.

В заключение работы первого Собора Украинской Православной Церкви выступил митрополит Киевский и всея Украины Филарет. Он отметил, что проделанная делегатами православного Собора работа — всестороннее обсуждение создавшейся сложной церковной ситуации на Украине, а также принятие Устава Украинской Православной Церкви и Устава приходских советов — дает полное основание для самостоятельной и независимой деятельности духовенства и мирян Украины в служении Церкви. Теперь, после окончания работы Собора, перед нами стоит самая ответственная задача: разъяснить нашей пастве суть нового статуса Украинской Православной Церкви — статуса независимой и самостоятельной. Ведь от того, как мы это сделаем, будут зависеть взаимоотношения нашей Церкви с теми, кто уклонился в раскол, кто не тверд в своих религиозных убеждениях. Раскольники-автокефалисты, униаты-католики громогласно заявляют, что Христос один и поэтому молиться Ему можно по-разному. Да, Христос один. Но Он один в Церкви, а не вне Церкви. Если народ поймет, что спасение только здесь, в нашей Единой Соборной и Апостольской Церкви, то другому будет оценена и нынешняя сложная церковная обстановка, и тенденции политических сил в республике.

Владыка Филарет также отметил, что независимость и самостоятельность Украинской Православной Церкви не означают разрыва отношений с той или иной Церковью. Независимым считается не тот, кто оторван, отгорожен от других. Ведь мы, православные, в «Символе веры» исповедуем Единую Соборную и Апостольскую Церковь и поэтому разрывать Тело Христово на части не будем и никому не позволим этого делать. Это путь неверный, нехристианский. Мы будем поддерживать молитвенные связи с каждой Поместной Церковью, ведь все едины во Христе — и греки, и румыны, и русские, и украинцы. И если мы нелицемерно провозглашаем, что для Христа нет ни Еллина, ни Иудея... варвара, Скифа (Кол. 3, 11), то давайте же это исповедовать и в своих практических делах. Именно этот постулат должен стать главенствующим в Определении Украинской Православной Церкви как независимой и самостоятельной. Необходимо, чтобы эта наша самостоятельность стала фактической. Мы должны изыскать у себя возможности как можно быстрее наладить хозяйственную деятельность нашей Церкви. Эта работа по реальному обретению церковной самостоятельности включает в себя организацию свечных заводов, церковных типографий, иконописных мастерских, производство церковной утвари. Одним из основных остается вопрос кадров, воспитание пастырей — истинных молитвенников, духовных, честных, верных Святому Православию. Труд, и только труд на ниве Христовой поможет нам выстоять в трудный час.

Дай Бог всем нам по мере сил и способностей служить благу Украинской Православной Церкви, нашего народа, всех народов страны и всего мира и не забывать, что мы — дети единого Отечества. Да поможет нам Господь в этих добрых делах!

Служения Святейшего Патриарха АЛЕКСИЯ II

Слово Святейшего Патриарха АЛЕКСИЯ II перед Новогодним молебном

в Богоявленском патриаршем соборе 31 декабря 1990 года

Преосвященный Владыко, всечестные отцы, дорогие братья и сестры! Мы совершили с вами молебное пение с акафистом пред цельбоносными мощами Небесного покровителя града нашего святителя Алексия, Митрополита Московского. Сейчас, стоя на пороге нового, 1991 года, мы совершим молебное пение перед началом наступающего новолетия.

О чем мы будем молиться с вами сегодня за новогодним молебном в этом святом храме? В первую очередь мы будем благодарить Господа за Его милость к нам. Может быть, приходилось нам в минувшем году переживать скорби, разделяя те трудности, которые переживало наше Отечество, но за все мы должны благодарить Господа. Мне вспоминается подвижническая, трудная земная жизнь святителя Иоанна Златоуста, но его последние слова были: «Слава Богу за все!» Этими словами он благодарил и за скорби, и за радости, которыми посещал его Господь на его многострадальном жизненном пути. И все мы, оглядываясь на минувший год, осознаем и видим те милости, которые Господь изливает на каждого из нас, даруя нам жизнь, даруя нам все потребное ко спасению душ и телес наших.

Нам нужно молиться и просить у Господа на пороге Нового года прощения многих согрешений, соделанных нами в минувшем году. И потому и в молитвах, и в прошениях, которые будут читаться за новогодним молебном, мы просим, чтобы Господь не помянул беззаконий наших в мимошедшем лете нами зле соделанных.

Что нам придется пережить в этом наступающем году, ведомо одному Господу. Может быть, придется пережить и трудности, и испытания. Потому что многие проблемы, которые стояли перед нашим обществом, перед Отечеством нашим в этом году, остались неразрешимыми, их предстоит разрешать в наступающем году. И потому мы будем просить, чтобы Господь благословил венец наступающего лета Своей благодатью.

Мы будем молиться о том, чтобы Господь утвердил бы нас в Святой Православной вере и в делании заповедей Божиих. На прощальной Тайной Вечери Господь сказал: *По тому узнают, что вы Мои ученики, если будете иметь любовь между собою* (Ин. 13, 35). Мы постоянно видим вокруг себя ожесточение, неприязнь, нетерпимость друг ко другу. И нам, как последователям Господа и Спасителя нашего Иисуса Христа, надо являть пример христианской любви и христианского терпения в трудностях и испытаниях, сеять и умножать любовь Христову в жизни. Вот к чему, я думаю, все мы призываемся сегодня! Если мы будем сеятелями мира и любви, которых так недостает сегодня современному человеку, легче будет жить и нам, и окружающим нас людям!

От Господа устроятся пути человека, говорится в псалме. И наши пути в этом новом наступающем году от Господа устроятся. Вознесем же Ему, Пастыреначальнику, Спасителю нашему, усердную молитву, чтобы ниспослал Он Свое благословение на наступающее лето благодати Божией, чтобы оно было мирным, благословенным, исполненным любви, согласия и терпимости. Стоя на пороге нового, 1991 года, вступая в последнее десятилетие XX века, будем просить, чтобы Господь благословил Святую Церковь нашу, к которой мы имеем счастье принадлежать, и Отечество наше миром и благоденствием.

С верой в Промысл Божий вступим в наступающее лето благодати Господней! Предавая себя, свою жизнь всеблагой воле Божией и прося у Господа благословения и Его небесных милостей на грядущее лето, будем уповать, что Господь благословит люди Своя миром, дарует и нам вся благая и потребная для спасения душ и телес наших.

Всечестные отцы, дорогие братья и сестры! Поздравляю всех вас с наступающим Новым годом, в котором желаю вам милости и благословения Божия. Господь да услышит молитвы наши, благословит нас Своей любовью духовно возрастать и оправдывать высокое звание православного христианина, которое мы носим.

Да хранит вас всех Господь в сие новое наступающее лето на всех путях жизни вашей! Аминь.

Празднование Нового года и Рождества Христова

30 декабря 1990 года, в Неделю 30-ю по Пятидесятнице, святых праотец, Святейший Патриарх Московский и всея Руси Алексий II совершил Божественную литургию в Богоявленском патриаршем соборе в сослужении епископа Истринского Арсения.

31 декабря, в канун нового, 1991 года, по окончании вечернего богослужения Святейший Патриарх совершил в Богоявленском патриаршем соборе молебен с чтением акафиста святителю Алексию, Митрополиту Московскому, и молебное пение на Новый год. Его Святейшеству сослужил епископ Истринский Арсений. Перед молебным пением Предстоятель Русской Православной Церкви обратился к молящимся со словом, которое публикуется выше.

2 января 1991 года, в день первого празднования святого праведного Иоанна Кронштадтского, Святейший Патриарх Алексий совершил Божественную литургию в Крестовом храме в честь Владимирской иконы Божией Матери в патриаршей резиденции в Чистом переулке. За литургией молились епископы Истринский Арсений и Подольский Виктор. Перед началом литургии Его Святейшество совершил постриг в рясофор восьми послушниц Пюхтицкого Успенского монастыря, несущих послушание в резиденциях Святейшего Патриарха.

5 января 1991 года Его Святейшество совершил всенощное бдение в Богоявленском патриаршем соборе в сослужении епископов Истринского Арсения и Подольского Виктора. В алтаре молился архиепископ Корсунский Валентин.

6 января, в рождественский сочельник, который совпал с воскресным днем, Святейший Патриарх совершил в Богоявленском соборе Божественную литургию, а затем вечером в сослужении архиепископа Корсунского Валентина, епископов Истринского Арсения и Подольского Виктора.

В пять часов вечера началось великое повечерие, лития и утренняя, на которых Его Святейшеству сослужили архиереи, участвовавшие в литургии.

Рождественский праздник в этом году особый: впервые за многие десятилетия он объявлен общероссийским нерабочим днем. В ответ на ходатайство Святейшего Патриарха Алексия Верховный Совет РСФСР принял решение об объявлении 7 января праздничным, нерабочим днем. Центральное телевидение и Всесоюзное радио вели прямую трансляцию рождественской службы из Богоявленского собора. По традиции она началась в 23 часа. Перед ее началом Святейший Владыка обратился с поздравлением к многомиллионной теле- и радиоаудитории. Он, в частности, сказал:

— Дорогие братья и сестры! Поздравляю всех вас с великим, спасительным и радостным праздником Рождества Христова! Сегодня впервые рождественское богослужение полностью транслируется и по радио, и по телевидению. Это даст возможность и немощным, и больным, и престарелым приобщиться к радости праздника. Желаю всем вам мира, любви, взаимопонимания. Мы

называем праздник Рождества Христова праздником мира и любви Божией к людям. Желаю мира вашим домам, вашим семьям. Пусть каждый из вас сегодня почувствует радость праздника, поделится этой радостью со своими близкими, со своими родными.

За ночным богослужением — утреней и Божественной литургией — Его Святейшеству сослужили архиепископ Валентин и епископ Арсений. По окончании литургии Святейший Патриарх обратился к верующим со словом:

— Сегодня, в рождественскую ночь, мы многократно слышали слова ангельского пения: «Слава в вышних Богу, и на земли мир, в человецех благоволение». Мы называем праздник Рождества Христова праздником мира и любви Божией к людям. И я молитвенно желаю всем вам мира, любви, братолюбия, терпимости друг ко другу. Много у нас, к сожалению, в жизни и ожесточения, и злобы. Чаще нам нужно вспоминать слова Христа Спасителя: «Как хотите, чтобы с вами поступали люди, так поступайте и вы с ними» (Мф. 7, 12). Поверьте, если мы будем исполнять эту заповедь Господню, легче будет жить нам и нашим близким. Несите радость о родившемся на земле Спасителе мира в свои дома, в свои семьи, своим близким и родным. Пусть мир Господень и любовь Господня будут в доме вашем. Светлого и радостного праздника Рождества Христова молитвенно желаю всем вам.

8 января, в день празднования Собора Пресвятой Богородицы, Его Святейшество совершил в Троицком соборе Свято-Данилова монастыря Божественную литургию в сослужении епископов Арсения и Виктора.

Вечером в Богоявленском патриаршем соборе Святейший Патриарх Алексий принимал рождественские поздравления. За Великой вечерней ему сослужили митрополиты Крутицкий и Коломенский Ювеналий, Волоколамский и Юрьевский Питирим, архиепископ Корсунский Валентин, епископы Филиппопольский Нифон (Антиохийский Патриархат), Можайский Григорий, Истринский Арсений, Подольский Виктор, настоятель Богоявленского патриаршего собора протопресвитер Матфей Стаднюк, наместник Троице-Сергиевой Лавры архимандрит Феогност, наместник Свято-Данилова монастыря архимандрит Ипполит, другие клирики. Поздравить Святейшего Патриарха прибыли настоятели и клирики Москвы и Московской епархии, представители приходских советов, братств, синодальных учреждений, многочисленные верующие.

После Великой вечерни митрополит Ювеналий огласил Рождественское послание Святейшего Патриарха Алексия и обратился с поздравлением к Его Святейшеству:

— Ваше Святейшество, Святейший Владыка! Свое первое Рождественское патриаршее послание Вы посвятили размышлениям, мысленно находясь у яслей Богомладенца Христа. Эти мысли очень близки всем нам, окружающим ныне Вас в этот великий праздник. Мы, архипастыри, пастыри и церковные миряне, ежедневно в полной мере соприкасаемся со всем положительным и отрицательным, чем живет наше Отечество, с условия-



На второй день Рождества в Богоявленский патриарший собор прибыли митрополиты Крутицкий и Коломенский Ювеналий, Волоколамский и Юрьевский Питирим, архиепископ Корсунский Валентин, епископы Тамбовский и Мичуринский Евгений, Филиппопольский Нифон (Антиохийский Патриархат), Истринский Арсений и Подольский Виктор, чтобы поздравить Святейшего Патриарха Алексия с праздником. В алтаре во время Великой вечерни

ми, в каких осуществляет свою спасительную и благодетельную миссию Русская Православная Церковь. И неизменно радость бывает причастна и скорби: как, например, радуются епархиальные архиереи и верующие открывающимся в их епархиях сотням храмов и многим святым обителям, но как трудно их реставрировать и восстанавливать; как отраднo говорить о предоставляющейся широкой возможности для деятельности духовенства и какие церковные потери, к сожалению, несем мы из-за острого недостатка на нынешнем этапе священнических кадров; с какой надеждой люди смотрят на Церковь в деле духовного просвещения и катихизации, и все мы испытываем неописуемые трудности и горечь из-за отсутствия соответствующих пособий, духовной литературы и подготовленных для этой миссии благодетельных мирян. Список наших церковных радостей и печалей можно было бы привести значительно больший. Это наша жизнь, это реальность сегодняшнего церковного бытия. Но как ценно было сегодня услышать духовные размышления нашего Первосвятителя у ног Богомладенца Иисуса и Его молитву о земной Родине нашей и Святой Церкви Божией в сложное и ответственное время отечественной истории! Промысл Божий, всеблагой и совершенный, на каждом отрезке времени поставляет тех своих избранников, которые именно в это время способны вести людей верными и спасительными путями.

Этими мыслями я имею потребность сердца поделиться, когда в первое Ваше Рождество Христово предстою перед Вами, приветствуя Вас, Ваше Святейшество, как Предстоятеля, как Ангела Русской Православной Церкви. Не иначе как промыслительно было то, что многие годы вся Ваша архипастырская деятельность и жизнь была сосредоточена в области внутренней и внешней церковной деятельности. В ответственное время, когда юридически оформлялись религиозные свободы в нашем государстве, Вы сыграли громадную роль как народный депутат и высокий представитель Церкви в законодательном процессе. А теперь Вы используете новые законы для благоустройства церковной и религиозной жизни. Одно из свидетельств тому — Ваша инициатива, с которой Вы обращались в Российское правительство о праздновании Рождества Христова как общенационального дня, а также и о других праздниках. У всех на глазах Ваша неутомимая подвижническая деятельность, когда самоотверженно и мужественно, я хочу подчеркнуть это особенно, Вы направлялись туда, куда звал Вас первосвятительский долг, где в жизнь Церкви врывались нестроения, расколы и межнациональная рознь. Все это является залогом и надеждой, что с помощью Божией и при Вашем духовном водительстве мы преодолеем временные скорби и печали и радостей и утешения в жизни Церкви будет больше, чем горестей. Как близки

нам, Ваше Святейшество, Ваши рождественские размышления у Вифлеемской пещеры. Мы верим, что Пастыреначальник Господь слышит Ваши первосвятительские молитвы и наполняет Вас Своею мудростью, силой и благодатной помощью. И мне хочется в этот праздничный вечер свидетельствовать перед Вашим Святейшеством, что архипастыри, пастыри и верующие — вся Полнота нашей Русской Православной Церкви к Вашим святым молитвам присоединяет свои, умоляя Всемогущего Бога укрепить Ваши физические и духовные силы для спасительного служения Церкви народам нашего многонационального Отечества и народам мира, ради которых пришел на землю Сын Божий. Ваши размышления проходят, как Вы указали, под звуки ангельской песни *Слава в Вышних Богу... и на земли мир...* Да будет этот мир в сердце Вашего Святейшества, в нашей Церкви и Отечестве, да царствует он во всем сотворенном Богом мире!

От имени Священного Синода, епископата, святых обителей и синодальных учреждений, Духовных школ, клира и паствы Московского Патриархата примите, Ваше Святейшество, сердечное поздравление с Рождеством Христовым и Новолетием. Да подаст Вам Христос Спаситель благоденственное и мирное житие, здравие, спасение и во всем благое попечение и да сохранит Вас на многая, многая лета.

В ответном слове Святейший Патриарх Алексий сказал:

— *Ваше Высокопреосвященство, возлюбленный о Господе Владыка митрополит! Спасибо Вам за проникновен-*

ное и глубокое слово, за слова поздравления и молитвенного пожелания, которые Вы передали от имени Священного Синода, Преосвященных архипастырей, святых обителей, синодальных учреждений, всей Полноты Русской Православной Церкви.

Действительно, скорби и радости сопутствуют нашей жизни. Об этом я размышлял в Рождественском послании, об этом хорошо сказали Вы, поздравляя меня с праздником Рождества Христова. Такого празднования, как в этом году, не было в России последние семьдесят лет. Ко мне поступают сведения из различных епархий о том, что всюду храмы Божии были переполнены, народ ощущал радость праздника, шел на богослужения, общаясь к святыням. Мы возвращаемся вновь к нашему утраченному прошлому, когда праздник Рождества Христова широко, радостно и светло праздновался нашим народом на огромных просторах России.

Воспоминание события Рождества Христова дает нам, немощным служителям алтаря Господня, силы для служения. В это нелегкое время мы должны ответить на те надежды, которые сегодня возлагаются на Церковь. Надо не только крестить людей, но и просвещать их. Чтобы не исполнились в нашей жизни слова русского писателя Лескова о том, что Россия была крещена, но не просвещена. Долг просвещения духовного лежит на каждом из нас. Мы делаем первые шаги в организации церковноприходских школ. Общение с детьми вдохновляет меня, я вижу, что они с жадностью, надеждой и упованием впитывают основы веры, духовности и нравственности. Должны мы просвещать и тех, кто приходит к Святому Крещению

Святейший Патриарх Алексий отвечает на рождественское поздравление митрополита Ювеналия





На третий день Рождества Христова Святейший Патриарх Алексий посетил детскую елку в Доме союзов, чтобы поздравить детей с праздником

в зрелом возрасте, сознательно принимая христианскую веру. Много у нас трудностей на этом пути: не хватает пастырей, не хватает просвещенных мирян, которые могли бы стать учителями воскресных школ, катехизаторами; не хватает литературы и помещений.

Раньше, когда вся наша деятельность ограничивалась стенами храма, мы максимально старались использовать те возможности, которые у нас были, совершая богослужения, совершая Бескровную Жертву и Таинства Церкви в храмах, проповедуя Евангелие Царствия Божия. Но за пределами храма наша деятельность была строго ограничена. Сегодня мы можем нести слово Христовой любви в больницы, в дома престарелых, в школы, в места заключения, призывая к миру, любви, доброжелательству и взаимопониманию. Люди часто ожесточены, отказываются понимать друг друга, не находят в себе силы прощать. А ведь Господь нас призвал к миру и любви Христовой. И праздник Рождества Христова есть праздник мира и праздник любви. Поэтому каждый из нас должен эти бесценные сокровища приумножать в своем сердце.

Много скорбей на нашем пути, но Господь дает нам и радости: воссоздание храмов Божиих, которые были осквернены и поруганы, возвращение Церкви святынь, пред которыми молились люди Божии. Мне хотелось бы Вам сказать об одной такой радости — обретены мощи преподобного Серафима Саровского, и через два дня я выезжаю в город на Неве, чтобы принять это бесценное сокровище! Святые мощи преподобного Серафима про-

будут там до февраля для поклонения им верующих этого града, а затем будут торжественно перенесены в первопрестольный град, в этот собор, для поклонения и молитвы великому угоднику. По моему поручению в Ленинград выезжала комиссия, которая обследовала святыне мощи. Завтра приготовленная для них рака будет отправлена в город на Неве, и 11 января из Казанского собора они будут перенесены в Александро-Невскую Лавру.

Церковь пережила трудное время гонений и репрессий, но не потеряла святой веры православной, пронеся ее через все испытания в минувшие десятилетия. Я сердечно благодарю членов Священного Синода, архипастырей нашей Церкви, всех священнослужителей, монашествующих, тружеников духовных учебных заведений, всех вас, дорогие братья и сестры, за подвиг вашего служения. Только общими усилиями мы сможем ответить на надежды, обращенные к Церкви Христовой. Я молюсь и надеюсь, что Господь наш Иисус Христос, пришедший на землю нас ради человек, и нашего ради спасения, дарует нам и силы, и крепость, и мужество осуществлять то служение, к которому мы призваны.

Затем Его Святейшество поздравил митрополита Ювеналия с двадцатипятилетием архипастырского служения и вручил ему орден святого благоверного князя Даниила Московского I степени. Под рождественские песнопения, которые попеременно исполняли хор клириков и оба церковных хора, Святейший Владыка преподал благословение верующим, подходившим к Его Святейшеству до позднего вечера.

9 января в патриаршей резиденции Данилова монастыря хор регентов Ровенской епархии поздравил Его Святейшество с праздником и исполнил для него колядки. В тот же день Его Святейшество посетил детскую елку в Даниловом монастыре и в Колонном зале Дома союзов, поздравил детей и верующих с праздником Рождества.

10 января, в четвертый день Рождества Христова, Святейший Патриарх Московский и всея Руси Алексий посетил Свято-Троице-Сергиеву Лавру, где совершил Божественную литургию в трапезном Сергиевском храме в сослужении епископа Подольского Виктора. Затем Святейший Патриарх разделил трапезу с братией обители, во время которой наместник Лавры архимандрит Феогност поздравил Его Святейшество с праздником Рождества Христова, выразил ему благодарность за заботу об обители и ее насельниках. Он пожелал Предстоятелю Русской Православной Церкви в наше трудное, неспокойное время всеильной помощи Божией в патриаршем служении и возлагал ему многолетие.

В ответном слове Его Святейшество сказал:

— *Спасибо вам, отец наместник, за слова приветствия. Хочу поздравить Вас и всю братию с великим и спасительным праздником Рождества Христова. В этом году он был объявлен общевыходным днем, и это дало возможность многим верующим прийти в храмы Божии,*

помолиться и почувствовать радость праздника. И даже те, кто еще не обрел веры, приходили в этот день в храмы повсеместно по всей России. Отраднa тядa нашего народа к святыням. Ваш подвиг, который вы несете в обители Преподобного Сергия, помогает многим людям. Сейчас при храмах организуются церковноприходские школы. Глядя на юные лица, я с надеждой думаю, что это поколение не будет потеряно для Церкви. Христианизация и просвещение — важнейшее дело сегодня. Я уповаю, что в этом святом месте, в обители Аввы Сергия, возносится молитва и за меня, за то, чтобы Господь укрепил меня в нелегком патриаршем служении.

Затем под пение рождественских песнопений Святейший Патриарх преподал благословение братии монастыря.

15 января, в день памяти преподобного Серафима Саровского, Святейший Патриарх Алексий в сослужении епископа Истринского Арсения совершил Божественную литургию в московском храме во имя Пророка Божия Илии Обыденского.

По окончании литургии и молебна Его Святейшество поздравил духовенство и прихожан с праздником, отметив, что преподобный Серафим Саровский оставил нам пример братолюбия: приходивших к нему он встречал словами: «Радость моя!» Преподобный призвал нас стяжать благодать Святого Духа.

Слово Святейшего Патриарха АЛЕКСИЯ II при возвращении Церкви честных мощей преподобного Серафима Саровского

в Казанском соборе 11 января 1991 года

Ваши Высокопреосвященства, Ваши Преосвященства, дорогие отцы, братья и сестры! Происходящее ныне событие, участниками и свидетелями которого мы с вами являемся, не может оставить равнодушными не только верующих церковных людей, но и многих наших соотечественников. Русской Православной Церкви возвращается великая святыня — мощи святого преподобного отца нашего Серафима Саровского. Воистину, дивны дела Господни! То, что было достоянием всего нашего народа, то, что казалось безвозвратно утраченным, то, о чем долгие, тяжелые годы сожалели тысячи православных христиан, сегодня здесь, перед нами: преподобный Серафим Саровский не только духом, но останками своими с нами. В этом мы усматриваем особый, добрый, обнадеживающий знак — знамение примирения и надежды. Преподобный Серафим, так долго и кротко учивший о стяжании Святого Духа, сегодня еще раз напоминает всем нам о христианском мирном духе. Актуальность этого призыва очевидна.

Духовно радуясь и торжествуя, мы прекрасно понимаем, что Промысл Божий действует в мире через конкретных людей, через определенные обстоятельства.

Пользуясь возможностью, я хочу сердечно поблагодарить руководство этого пока еще музея, но уже и храма за проявленную инициативу, за помощь во втором обретении мощей всероссийского чудотворца преподобного Серафима Саровского.

Эта передача не первая. Русской Православной Церкви уже были возвращены мощи святого благоверного и великого князя Александра Невского, мощи преподобных Зосимы, Савватия и Германа Соловецких. Обретение же и передача мощей святого Серафима Саровского стали событием, о котором трудно было даже помыслить еще совсем недавно.

Вот конкретный пример добрых, достойных взаимоотношений Церкви и государственных учреждений. Верующие нашей Церкви будут с благодарностью вспоминать этот радостный день, и, я уверен, хороший пример сотрудничества станет нормой нашей современной жизни.

Надеюсь, что навсегда в прошлое ушло время тяжелых испытаний для Русской Православной Церкви, время поругания, унижения и оскорбления религиозных чувств, время осквернения святынь. У народа должны быть святыни! Без них невозможно

говорить о нравственности, о возрождении духовности и культуры. Без святости, без высокого идеала человек теряется в море зла и неправды.

Уверен, что начавшийся процесс восстановления утраченного и искаженного образа Божия в человеке даст свои добрые плоды, если мы с любовью и благоговением будем относиться к великому наследию наших праотцов и отцов, к уникальному опыту жизни русских святых, к их заветам и наставлениям.

Завершить это слово мне хотелось бы сердечным, молитвенным обращением к преподобному и богоносному отцу нашему Серафиму Саровскому, святые мощи которого здесь, перед всеми нами, перед лицом Русской Православной Церкви: *Отче наш Серафиме! При жизни твоей ты был источником божественной любви и радости. Ныне, предстоя перед ракой с твоими святыми мощами, просим: научи нас братолюбью и радости в Духе Святом, помоги преодолеть все разногласия и нестроения, даруй мир и благоденствие Святой Церкви, Отечеству нашему в сей день и в грядущие времена.*

Второе обретение мощей преподобного Серафима Саровского

11 января 1991 года Патриарх Московский и всея Руси Алексий II, сопровождаемый митрополитом Крутицким и Коломенским Ювеналием, епископами Тамбовским и Мичуринским Евгением, Истринским Арсением и Подольским Виктором, прибыл в Ленинград для участия в торжественной церемонии передачи Церкви мощей преподобного Серафима Саровского. Они были обнаружены после долгих поисков в Казанском соборе в Ленинграде, где помещается Музей истории религии.

Во все дни своей земной жизни преподобный Серафим был, по словам Святейшего Патриарха, *тем духовным огоньком, у которого отогревалась Россия, уже более века насильственно ведомая по пути расцерковления и обмирщения народной жизни. Он был общенародно прославлен в первые годы века нашего, накануне новых и невиданно тяжких испытаний для страны и Церкви. И вот сейчас, когда мы вновь входим в скорбные годы (хотя Церковь ныне и непритесняема, но она не может*

Святейший Патриарх Алексий совершает молебен у гробницы святого праведного Иоанна Кронштадтского в Иоанновском монастыре на Карповке 11 января 1991 года



не скорбеть вместе со своим народом обо всех его бедах), снова нам явлен и, если можно так сказать, зримо приближен преподобный Серафим («Известия», 10 января 1991 года).

На Московском вокзале Ленинграда Святейшего Патриарха встретили митрополит Ленинградский и Ладожский Иоанн, клирики митрополии, председатель Ленинградского Совета А. А. Собчак, многочисленные верующие.

Первосвятительский визит Святейший Владыка начал с молитвы недавно канонизированным святым — блаженной Ксении Петербургской и праведному Иоанну Кронштадтскому. Перед началом молебна в часовне блаженной Ксении Его Святейшество обратился со словом к прихожанам, в котором, в частности, сказал:

— Дорогие братья и сестры! Поздравляю вас с праздником Рождества Христова, с новолетием и с сегодняшним событием — возвращением честных мощей преподобного и богоносного отца нашего Серафима, Саровского чудотворца. Я думаю, что Господь, смиряя нас трудностями и печалью, дает нам и радости духовные. Обретение мощей преподобного Серафима и является такой духовной радостью. Молитва преподобного Серафима должна укрепить нас в нашем служении и в преодолении испытаний, выпавших на долю нашего общества. Церковь Христова, сохранившая, несмотря на все трудности и испытания, духовно-нравственные ценности, готова поделиться ими с нуждающимся в обновлении обществом.

Вместе с Его Святейшеством в часовне молились сопровождающие его архипастыри: митрополиты Ленинградский и Ладожский Иоанн, Крутицкий и Коломенский Ювеналий, епископы Тамбовский и Мичуринский Евгений, Истринский Арсений, Подольский Виктор.

Затем Святейший Патриарх направился в Иоанновский монастырь на Карповке. В храме во имя преподобного Иоанна Рыльского Святейший Владыка вместе с сопровождающими его архипастырями совершил молебен святому праведному Иоанну Кронштадтскому и приложился к его гробнице. По окончании молебна Его Святейшество обратился к собравшимся:

— Мы начали пребывание в городе на Неве с молебна у гробницы святой блаженной Ксении и здесь, на месте погребения дорогого батюшки, праведного отца нашего Иоанна Кронштадтского. Сегодня мы будем принимать вновь обретенную святыню — мощи преподобного Серафима. До середины февраля они останутся в Троицком соборе Александро-Невской Лавры для поклонения верующих северной столицы, а потом будут торжественно перенесены в Москву, где пробудут предположительно до середины июля. К этому времени должен быть готов собор Дивеевской обители, куда и будут торжественно сопоставлены святыне мощи.

Давая и посылая скорби, Господь дает нам и духовные радости. За последние годы прославлены блаженная Ксения Петербургская, святой Иоанн Кронштадтский, возвращены мощи святого благоверного князя Александра Невского, соловецких угодников Зосимы, Савватия и Германа. Я рад, что мы вместе переживаем все эти торжества. Сегодня и завтра мы будем молитвенно предстоять цельбоносным мощам преподобного Серафима, будем молиться о том, чтобы он умирал жизнь нашу. Будем вспоминать его слова: «Стяжи в себе мирный дух, и тысячи спасутся вокруг тебя». Нам сегодня, как никогда, нужен мирный дух, потому что бурное житейское море волнуется, иногда захлестывая корабль нашего общества. Будем же надеяться на то, что святой преподобный Серафим, изливавший на всех приходящих



Рака с мощами и икона преподобного Серафима Саровского в Троицком соборе

к нему мир и радость, исполнит и наши души радостью и миром в дни второго обретения его мощей.

Церемония передачи мощей преподобного Серафима Русской Православной Церкви началась в 16.00 в Казанском соборе. Обращаясь к Святейшему Патриарху, директор Музея истории религии С. А. Кучинский подчеркнул, что с сожалением вспоминает трагические события прошлых лет, когда несправедливо попирались интересы верующих. Атеистам, по его словам, предстоит учиться терпимости. Музей оказался хранителем многих святынь, которые сейчас передаются Русской Православной Церкви. В заключение он передал Его Святейшеству икону преподобного Серафима с частичкой его мощей. Затем, стоя перед ракой со святыми мощами, слово произнес Святейший Патриарх (публикуется выше). Святейший Патриарх и директор музея подписали акт следующего содержания: «В целях реализации Закона РСФСР о свободе вероисповеданий и исходя из безусловной необходимости возвращения Русской Православной Церкви ее святынь Государственный музей истории религии и Министерство культуры РСФСР 11 января 1991 года в Казанском соборе города Ленингра-



Святейший Патриарх Алексий у раки с мощами преподобного Серафима Саровского в Троицком соборе Александро-Невской Лавры 11 января 1991 года

да передали Его Святейшеству Патриарху Московскому и всея Руси Алексию II мощи преподобного Серафима, Саровского чудотворца».

Начался первый молебен у вновь обретенных мощей преподобного Серафима, после чего рака с мощами была доставлена автомашиной на площадь перед Александро-Невской Лаврой. У входа в Лавру их встретили духовенство и миряне. Под колокольный звон и молитвенное пение угоднику Божию процессия направилась к Троицкому собору. Святейший Патриарх, сопровождавшие его с утра архиереи, а также прибывший епископ Новгородский и Старорусский Лев внесли раку в собор, где был совершен благодарственный молебен.

Затем началось всенощное бдение с чтением акафиста, на котором Его Святейшеству сослужили митрополиты Иоанн и Ювеналий, епископы Евгений, Лев, Арсений и Виктор. Присутствующие на богослужении имели радость впервые приложиться перед помазанием к обретенным цельбоносным мощам.

12 января в Троицком соборе Александро-Невской Лавры была совершена Божественная литургия, на которой Его Святейшеству сослужили архиереи, участвовавшие накануне во всенощном бдении, а также епископ Петрозаводский и Олонецкий Мануил. После литургии и молебна преподобному Серафиму Саровскому Святейший

Патриарх Алексий II обратился к собравшимся с поздравлением:

— Сердечно поздравляю собратьев архипастырей, сослужителей наших, вас, дорогие братья и сестры, с днем второго обретения мощей преподобного Серафима. Почти сто пятьдесят лет отделяют нас от его блаженной кончины. В 1903 году состоялось торжественное прославление святого. Несмотря на последовавшее после революции закрытие Саровской и Дивеевской обителей и утрату мощей преподобного, память о нем жила в народе: как и при жизни, преподобный Серафим был близок людям. В молитве преподобному говорится: «Никтоже от тебе тощ и неутешен отыде, но всем в сладость бысть видение лика твоего и благоуветливый глас словес твоих». Для каждого он находил слово утешения, слово вразумления и указания пути в Царствие Небесное. Преподобный Серафим стяжал особую благодать Духа Святого. Приходящих к нему он встречал словами: «Радость моя!» Эта особая, неземная радость о Господе укрепляла людей в жизненном крестоношении, в делании добра и правды Божией.

Святой молитвенник о земле Русской учил: «Стяжи в себе мирный дух, и тысячи спасутся вокруг тебя». Сегодня, как никогда, нужно стяжать этот дар Духа Святого, стяжать дух мира, братолюбия, чтобы нести любовь и

радость о Господе нашим ближним. И то, что преподобный Серафим снова с нами своими цельбоносными мощами, мы принимаем как дар Божий, как знамение милости Божией.

За братской трапезой Его Святейшество рассказал архипастырям и духовенству города некоторые подробности второго обретения мощей:

... Уже при первой встрече с директором Музея истории религии мы договорились о том, что мощи — это святыни, и они должны быть возвращены Церкви. Первая святыня, которая была возвращена, — мощи святого благоверного князя Александра Невского. Вскоре были переданы Церкви и мощи преподобных Зосимы, Савватия и Германа Соловецких. Считалось, что никаких других мощей в музее нет, но в связи с намеченным переездом из Казанского собора сотрудники музея заново проверяли запасники, и в помещении, где хранились гобелены, были обнаружены зашитые в рогожу мощи. Когда их вскрыли, то на перчаточке прочитали надпись: «Преподобный отче Серафиме, моли Бога о нас!» Чьи эти мощи? Кроме надписи на перчатке, никакой другой информации не было: ни номера, ни описания.

История же изъятия мощей преподобного Серафима такова. Из Сарова они были доставлены в Арзамас, из Арзамаса — в Донской монастырь. Далее след теряется. Верующему народу было трудно смириться с мыслью о том, что мощи святого безвозвратно утеряны. Во многих местах находили какие-то предметы, которые приписывались преподобному: его топорик, части одежды, мантии, рукавички.

После получения информации из музея я стал искать другие сведения, в первую очередь акт о вскрытии мощей. Мощи не полностью нетленны. Митрополит Антоний (Вадковский) делал специальное разъяснение по их поводу в 1903 году при прославлении. Акт был найден. И, сопоставив два акта — о канонизации в 1903 году и

о вскрытии в 1920 году, я направил в Ленинград двух архипастырей, епископов Тамбовского и Мичуринского Евгения и Истринского Арсения, которые провели тщательное обследование мощей. В акте 1920 года очень подробно были описаны некоторые детали: поврежденный позвоночник (он был поврежден грабителями, напавшими на преподобного), отсутствие одного ребра и целый ряд других признаков. Архипастыри, которые произвели осмотр, свидетельствовали также о чувстве благодатности и благоухания мощей, которые им пришлось обследовать. После сопоставления появилась уверенность, что это действительно мощи преподобного Серафима. До дня передачи оставалось одиннадцать дней. Была изготовлена рака, в которую мощи были переложены накануне передачи их Русской Православной Церкви.

Возвращение мощей преподобного Серафима — общецерковная радость. Весть об этом распространилась очень быстро. Почитание преподобного Серафима у нас особое: и жизнью, и молитвенным предстательством он близок душе православного человека.

Во второй половине дня 12 января Святейший Патриарх посетил Валаамское подворье в Ленинграде. Наместник Валаамского монастыря игумен Андроник приветствовал Святейшего Патриарха и вручил ему в дар икону преподобных Сергия и Германа Валаамских. В ответном слове Святейший Патриарх попросил передать благословение братии монастыря, несущей свой подвиг в тяжелых северных условиях.

Завершая свое пребывание в городе на Неве, Его Святейшество посетил Никольский кафедральный собор и приложился к чудотворной иконе Святителя Николая.

Поздно вечером, провожаемый митрополитом Иоанном, пастырями и мирянами, Святейший Патриарх Московский и всея Руси Алексий II отбыл из Ленинграда в Москву.

Б. КОЛЫМАГИН

Наречение и хиротония архимандрита ТИХОНА (Емельянова) во епископа Новосибирского и Барнаульского

Постановлением ныне в Бозе почившего Святейшего Патриарха Пимена и Священного Синода от 25 января 1990 года епископом Новосибирским и Барнаульским определено быть архимандриту Тихону (Емельянову), наместнику Московского Свято-Данилова монастыря.

18 августа 1990 года, в канун праздника Преображения Господня, во время всенощного бдения в Богоявленском патриаршем соборе Святейший Патриарх Московский и всея Руси Алексий II, митрополит Крутицкий и Коломенский Ювеналий, архиепископ Калужский и Боровский Климент, епископ Истринский Арсений и Подольский Виктор совершили наречение архимандрита Тихона во епископа Новосибирского и Барнаульского.

При наречении во епископа архи-

андрит Тихон произнес слово:

С глубоким волнением и верой в Промысл Божий воспринял я Постановление Святейшего Патриарха Пимена и Священного Синода Русской Православной Церкви быть мне епископом. Сердечно благодарю Ваше Святейшество и Высокопреосвященных Владык — членов Священного Синода за отеческое внимание и терпение, ибо вы не изменили своего Постановления, хотя из-за моей болезни хиротонию пришлось отложить на несколько месяцев. Верю, что это время Господь даровал мне для испытания и подготовки к архипастырскому служению.

Родился я и воспитан в православной семье. Много сил моему воспитанию уделила бабушка, которая в раннем детстве научила меня молитвам, чтению книг на церковно-

славянском языке, помогла полюбить жития святых, храм Божий, паломничество к святым местам. Во всем она была для меня живым источником церковных традиций и глубокого благочестия.

Слово «священнослужитель» в нашей семье всегда произносилось с подобающим благоговением. С детства я знал, как ответственен и высок пред Богом и людьми подвиг священника. Заложенная в детскую душу любовь к Святой Церкви в зрелые годы привела меня к решению стать монахом и священником.

Богословское образование я получил в Московских Духовных школах. Монашеский постриг принял в Троице-Сергиевой Лавре, у святых мощей ее основателя — Преподобного Сергия Радонежского. Много

лет имел послушание в Издательском отделе Московского Патриархата, а затем был наместником Свято-Данилова монастыря. Думаю, что этот опыт поможет мне в исполнении нового церковного послушания.

Готовясь приступить к епископскому служению, смущаюсь ныне сердцем, сознавая свои немощи и недостойнство. *Тако да просветится свет ваш пред человеки, яко да видят ваши добрые дела и прославят Отца вашего, Иже на Небесех* (Мф. 5, 16). Понимаю, что таким должен быть архиерей, каким его призывает быть Сам Господь. Взирая же в глубину своей души, не вижу того совершенства духовного и добродетелей, которые необходимы носителю архиерейского сана. Но глубоко верю, что через возложение ваших святительских рук великая сила Божией благодати, врачующая немощи человеческие, восполнит мою духовную скудость, исцелит душу и тело и укрепит в служении Святой Церкви и народу Божию.

Уповая на заступничество Пресвятой Богородицы — Споручницы грешных, покровительство Преподобного Сергия Радонежского и святого князя Даниила Московского, великие молитвы Вашего Святейшества и богомудрых архипастырей, с благодарностью приемлю ваше решение быть мне епископом и *нимало вопреки глаголю*.

Ваше Святейшество, дорогие архипастыри! Вознесите о мне ко Господу теплые молитвы ваши, чтобы благодать Святого Духа обильно излилась в мою душу.

Благословите меня на предстоящий подвиг епископского служения, чтобы возлюбить мне всем сердцем народ Божий, который вы ныне вручаете моему попечению, и привести его ко спасению; чтобы строго соблюдать каноны и установления Святой Церкви, ни в чем не быть соблазном для окружающих людей, а быть хранителем веры православной и благочестия.

19 августа 1990 года, в праздник Преображения Господня, за Божественной литургией в Богоявленском патриаршем соборе архиереи, участвовавшие накануне в наречении, совершили хиротонию архимандрита Тихона во епископа Новосибирского и Барнаульского.

Вручая новохиротонисанному епископу архиерейский жезл, Святейший Патриарх Алексей II сказал:

Преосвященный епископ Тихон, возлюбленный о Господе собрат наш! Сегодня, в день



праздника Преображения Господня, за Божественной литургией через соборные молитвы и возложение рук наших ты получил сугубую благодать Святого Духа, приобщившую тебя к сонму епископов Русской Православной Церкви. Приветствую тебя с этим даром милости Божией.

Промыслом Божиим и изволением Священноначалия нашей Церкви тебе определено служение в Новосибирской епархии. К служению Святой Церкви ты призван с юных лет. Любовь к Богу и Церкви помогла тебе успешно закончить обучение в Духовных школах и принять священный сан. В Троице-Сергиевой Лавре ты принял монашеский постриг и получил имя в честь святителя Тихона, епископа Воронежского. В течение ряда лет ты нес ответственное послушание в Издательском отделе Московского Патриархата; был наместником Московского Свято-Данилова монастыря и исполнял нелегкое послушание по дальнейшему восстановлению этой достопочтенной святыни, основанной преподобным и благо-

верным князем Даниилом Московским, благопроцветшей отраслью святого благоверного князя Александра Невского. Из этой древней обители и призван ты на архиерейское служение.

Теперь, когда Господь призвал тебя к высшему церковному служению, тебе надлежит явить в себе образ *Первосвященника Великого, прошедшего небеса* (Евр. 4, 14), *служить Ему в святости и правде* (Лк. 1, 75), быть образцом добрых дел, трезвения, воздержания, целомудрия, благочестия, правды, веры, терпения (Тит. 2, 7; 1 Тим. 3, 2—5; 6, 11; 2 Тим. 2, 22—24; 3, 10).

Пройденный тобой путь служения Святой Церкви дал тебе многообразный опыт, который будет помогать в предстоящем архипастырском служении твоём и в какой-то степени является залогом успешности этого служения, за которое ты дашь ответ Богу и будешь ответственным перед нашей Святой Церковью.

Проникаясь чувством благоговения перед совершенным над тобой Таинством и черпая в нем силы для несения врученного тебе жребия служения Святой Церкви, подвизайся возгревать дар Божий, отныне пребывающий в тебе. Совершай свое служение в спокойной твердости, без раздражения, чтобы мог ты сказать с чистой совестью: *с ненавидящими мира был мирен* (Пс. 119, 6).

Приснопамятный митрополит Московский Филарет об этом говорит вполне определенно: «Усмотришь ли христиан не по-христиански живущих, не раздражайся, но и не смотри равнодушно: не неради. Обличи злое дело кротким словом и еще более обличи добрым примером своей жизни».

Напоминаю тебе, что Божие домостроительство невозможно осуществлять одним нашим несовершенным разумом и слабыми человеческими силами. Только при помощи Божией, при стяжании благодатных даров Святого Духа мы можем получить способность стать добрыми



Участники хиротонии

домостроителями Божиими. Поэтому необходимо постоянно возгревать в себе дарования, данные чрез рукоположение.

Твоему духовному окормлению вручается обширная Новосибирская епархия. Надо открывать новые приходы, которые окормляли бы православную паству; надо возрождать воскресные школы для воспитания детей в духе веры и христианской нравственности; надо щедро нести людям милосердие, проявляя заботу о больных, одиноких, старых, нуждающихся в помощи, утешении и поддержке.

Сегодня ты облечен в святительские одежды и знаки архиерейского достоинства. Старайся всегда неустанно *облекаться, по слову апостола Павла, во Христа, нашего Пастыря-начальника* (Рим. 13, 14).

Твоя хиротония совершена в праздник Преображения Господня, напоминая нам и тебе, начинающему путь своего архипастырского служения, о необходимости постоянного внутреннего преобразования. Это необходимо особенно осознавать сегодня, когда происходит поиск внутреннего, духовного, обновления в нашем обществе. Архипастырь должен подавать при-

мер своей пастве в вере, любви и добродетели.

Твоя хиротония совершилась в московском Богоявленском патриаршем соборе, столь богатом святынями и воспоминаниями о великих иерархах, служивших в первопрестольном граде. Мощи здесь почивающего великого пастыря Церкви Русской — святителя Алексия, богомудрого чудотворца, да источают тебе великое благословение на предстоящее служение!

Теперь возьми этот жезл как

символ епископской власти, и да будет он тебе опорой на пути твоего нового архипастырского служения Церкви Христовой, которое начни благословением людей Божиих, молившихся вместе с нами о тебе за Божественной литургией!

Епископ Тихон (в миру Леонид Григорьевич Емельянов) родился 2 июня 1948 года в г. Воронеже в семье служащего. В 1977 году окончил Московскую Духовную Семинарию, в 1981 — Московскую Духовную Академию, а в 1983 году — аспирантуру при ней. 4 декабря 1978 года архиепископом Волоколамским Питиримом (ныне митрополит Волоколамский и Юрьевский) рукоположен во диакона. 19 марта 1981 года заместителем Троице-Сергиевой Лавры архимандритом Иеронимом (Зиновьевым) пострижен в монашество и принят в число братии. В тот же день ректором Московской Духовной Академии архиепископом Дмитровским Владимиром (Сабоданом, ныне митрополит Ростовский и Новочеркасский) рукоположен во иеромонаха. В 1983 году возведен в сан игумена, в 1984 году — в сан архимандрита.

С 1976 года — сотрудник Издательского отдела Московского Патриархата. В 1983—1986 годах — заместитель главного редактора «Журнала Московской Патриархии». С 1987 по 1990 год — наместник Московского Свято-Данилова монастыря.



Первое епископское благословение

Паломничество во Святую Землю

Паломничество по святым местам всегда было на Руси неотъемлемой частью народного благочестия. Поэтому на паломника, поклонившегося святому Гробу Господню, молившегося о своих соотечественниках на Голгофе у места, где пролилась Кровь Богочеловека, смотрели не только как на удостоившегося Божией милости, но и как на нового вестника Христова Воскресения.

По доброй традиции группа паломников Русской Православной Церкви во главе с епископом Уфимским и Стерлитамакским (ныне Керченским) Анатолием в минувшем году посетила Святую Землю.

Первый день путешествия. В аэропорту Тель-Авива нас радушно встретили представитель Иерусалимского Патриарха епископ Порфириопольский Тимофей, заместитель начальника Русской Духовной Миссии игумен Елисей и инокини Горненского монастыря, вручившие каждому паломнику букет палестинских цветов.

От аэропорта до Иерусалима около 50 км. Въезжая уже ночью во Святой Град, паломники воспели гимн воскресшему Спасителю *Воскресение Христово видевше*. По приезде в Миссию был отслужен благодарственный молебен.

Традиционно посещение Гроба Господня предваряется визитом в Иерусалимскую Патриархию, где паломники берут благословение на пребывание в Святой Земле. После посещения Патриархии паломники с душевным трепетом преклонили колени перед «Плитой помазания». Эта первая святыня, встречающая верующих всего мира у подножия Голгофы, представляет собой большой прямоугольный ровный камень песочного цвета, отполированный миллионами благоговейных прикосновений.

Затем мы поклонились Гробу Господню и зажгли пучки свеч от священного огня, сходящего с неба в Великую Субботу. Позже, как правило в ночное время, мы неоднократно имели возможность молиться у великой святыни и совершать Божественную литургию.

В первый же день мы приступили к неспешному ознакомлению со святынями Иерусалима. Нашим гидом была инокиня Наталья, выполнявшая это послушание с присущей всем монахиням обстоятельностью. Сестры Миссии предусмотрительно снабдили нас текстами молитвословий и Евангелия, положенными для чтения в определенных местах Святой Земли. Начав с «Золотых ворот» иерусалимской стены, мы последовательно посещали древние раскопки Овчей купели, где умылись прохладной водой, храм Рождества Богородицы, гробницу святых праведных Иоакима и Анны, храм Тернового Венца. Холодной сыростью тюремных подземелий пахло на нас из Антониевой крепости, камни которой помнят надругательство римских воинов над Спасителем. Чтение Евангелия о Страстях Христовых напомнило нам о мучительных часах, проведенных Господом в Претории, в тюрьме, рядом с разбойниками и убийцами. И по сей день в подвалах тюрьмы — своеобразных каменных мешках — поражают гранитные колоды и ниши, к которым приковывали узников. Отсюда начался Крестный Путь Спасителя, по которому прошли миллионы христиан, благоговейно лобызая порог Судных врат и многие другие святыни, политые потом и кровью Богочеловека. И вновь мы

припадаем к Голгофскому камню, месту, где стоял Крест Господень, к Плите Помазания, вновь слезы застилают глаза у Гроба Господня. В душе — покой и умиротворенность. Вокруг множество народа: паломники, туристы, православные и католические монахи. Мы поем страстные и пасхальные песнопения, переходим от Кувуклии к храму Воскресения, молимся у места обретения Креста Христова, прикладываемся к колонне, у которой палачи истязали Божественного Страдальца...

В пять часов утра следующего дня паломники уже в Гефсимании, у гроба Пресвятой Богородицы. Величественный подземный храм украшен сотнями лампад. Литургию вместе с нами совершил епископ Тиберийский Григорий. Умиленно пели монахини Горненского монастыря. Все причастились Святых Христовых Таин... После окончания православной литургии рядом, на особом престоле, началась армянская литургия, а затем католическая.

В этот день за завтраком в Миссии епископ Анатолий тепло поздравил игумена Елисея с днем Ангела, пожелав ему благодатной помощи Божией в несении ответственного послушания вдали от Родины. Продолжая осмотр Иерусалима, мы посетили Армянскую Патриархию, молились у гроба апостола Иакова, брата Господня, были на месте темницы Христа в доме Каиафы.

Особо трепетное чувство пережили паломники, посетив Сионскую горницу и место Успения Богоматери. Надолго останется в памяти спуск в долину Кедронского потока мимо «села крови» к Силоамской купели. Хозяин Силоамской купели — араб — за несколько долларов разрешил нам спуститься к воде и осветиться... Холодная, мутноватая вода вытекает из метровой расщелины в скале...

Ранним утром следующего дня выехали в Вифлеем, где у места рождения Спасителя совершили литургию. Внимание паломникам оказал игумен сего святого места архимандрит Мефодий с братией. После посещения могилы блаженного Иеронима на пути в Иерусалим заехали на обзорную площадку у дома губернатора, где несколько израильских солдат, увешанных оружием, с явным удовольствием позировали перед камерами туристов на фоне панорамы Иерусалима.

В тот же день мы молились на горе Елеон у места Вознесения Спасителя, съездили в Вифанию, где спустились в гробницу праведного Лазаря, посетили женский монастырь на месте дома Марфы и Марии. Направляясь в Гефсиманский сад, вновь поклонились гробу Богоматери. Стоя на коленях у скалы, на которой Иисус Христос молился до кровавого пота, спели трогательные песнопения: *Егда славнии ученицы... Чергог Твой... Апостоли от конец...* Древняя олива, под которой спали апостолы в ночь предания Христа, обнесена решеткой: миллионы паломников, желая взять на память хоть что-нибудь, собирают увядшие листочки, гальку и многое другое, что попадает на глаза в этом святом месте.

После Гефсимании осмотрели новый город, музей-макет древнего Иерусалима, музей Кумранских рукописей. Возвращаясь в Миссию, посетили монастырь Святого Креста, где нас радушно встретил архидиакон Серафим, свободно говоривший по-русски и показавший нам могилу грузинского поэта Шота Руставели.

Ночью служили литургию на Голгофе, а утром выехали в Иорданскую пустыню, где посетили монастырь Георгия Хозевита. Монахи встретили нас колокольным звоном, рассказывали о жизни подвижников, кельи которых находятся в скалистых пещерах. Далее направились в Иерихон, остановившись у мужского монастыря и храма пророка Елисея, видели дерево, на которое, как повествует Евангелие, взобрался Закхей, чтобы увидеть Христа.

В поте лица пришлось потрудиться паломникам во время подъема на Сорокодневную гору.

Чувство духовной радости принесли нам посещение монастыря Герасима Иорданского и беседа с его настоятелем архимандритом Хризостомом, своими руками приведшим обитель в цветущее состояние. Обилие зелени, расписанные на сюжеты библейской и церковной истории стены делают этот оазис в Иорданской пустыне райским уголком.

Программа этого дня закончилась посещением Мертвого моря, на берегу которого в лучах заходящего солнца таинственно возвышались горы со всемирно знаменитыми кумранскими пещерами.

Следующий день был отведен для знакомства с Горненским женским монастырем. В гористой местности, среди пышных экзотических деревьев протекает жизнь наших соотечественниц, несущих нелегкое послушание вдали от родного края. Значению послушания в духовной жизни христианина было посвящено проникновенное слово епископа Анатолия, сказанное им после Божественной литургии и с глубоким вниманием выслушанное инокинями обители. На общей праздничной трапезе, устроенной в честь паломников, Владыка Анатолий ознакомил сестер с деяниями Поместного Собора нашей Церкви, избравшего Святейшего Патриарха Московского и всея Руси Алексия II, и ответил на многочисленные вопросы. После посещения места рождения Иоанна Предтечи монахиня Гавриила провела нас на монастырское кладбище, где была отслужена лития по усопшим сестрам, а также познакомила с обширными работами по благоустройству монастырской территории и гостиницы.

Субботнее всенощное бдение было совершено в прекрасном Троицком соборе Миссии.

Ночью мы вновь имели радостную возможность предстоять у Гроба Господня и совершать Божественную литургию. Каждый раз в храме Воскресения и Гроба Господня нам оказывали сердечное гостеприимство святогробские монахи во главе с хранителем Гроба Господня архиепископом Фаворским Даниилом.

Совершая совместно Божественную литургию, мы ясно сознавали себя детьми Единой Соборной Апостольской Церкви, благовествующей людям спасение и мир во Христе Господе нашем.

Два дня были отведены по программе знакомству с Галилеей. Первую остановку мы сделали на участке, принадлежащем Русской Православной Церкви в Яффе. Большая, но, к сожалению, малоухоженная территория. Двум монахиням, живущим здесь, конечно же, не по силам поддерживать должный порядок. В величественном соборе в честь первоверховных апостолов Петра и Павла лишь изредка совершаются богослужения приезжающими из Миссии священниками. У гробницы праведной Тавифы отслужили молебен и направились дальше вдоль Средиземного моря. Остановились в Кесарии, осмотрели древний амфитеатр и археологические раскопки, где была найдена плита с именем Понтия Пилата. Здесь же древний

порт времен Ирода, крепость крестоносцев XI века, остатки конюшен.

Следующую остановку мы сделали в Хайфе. На гору Кармил, с которой открывается прекрасный вид на город и порт, поднялись по канатной дороге. Наверху посетили кармелитский католический монастырь, где нам любезно показали пещеру Пророка Или. В центре города, высоко над морем, — участок нашей Церкви в Хайфе. Здесь, как и в Яффе, трудятся две монахини.

Ближе к вечеру прибыли в Назарет. Над всем городом возвышается величественный храм Благовещения. Молились у места явления Деве Марии Архангела Гавриила, посетили источник Богородицы. В этот воскресный день во многих храмах мы встречали пышные свадебные процессии: символично, что обряд обручения мы наблюдали и в храме Каны Галилейской, где Сам Господь присутствовал на браке и сотворил Свое первое чудо, претворив воду в вино. Когда солнце уже было на горизонте и жаркий палестинский день сменялся прохладным вечером, мы подъехали к Тиверии.

Здесь также наш участок. Гостеприимство монахинь, южная ночь на берегу Генисаретского озера, литургия в храме святой равноапостольной Марии Магдалины оставили неизгладимое впечатление. За ужином и завтраком нас угощали «рыбой апостола Петра», которая водится только в здешних кристально чистых водах.

Весь следующий день был посвящен знакомству с побережьем Генисаретского озера. Мы посетили уникальный музей, где экспонируется лодка апостольских времен, поднялись на гору Блаженств, где пропели *Отче наш* и заповеди блаженств, останавливались у католического монастыря в Тафне, видели древние мозаики на полу, напоминающие о чуде умножения хлебов Спасителем на этом месте.

Капернаум встретил нас колоннадой древнего города, остатками синагоги, в которой учил Христос. В греческом храме, на месте исцеления расслабленного, нас угостили традиционным восточным кофе. Обогнув с севера Генисаретское озеро, мы посетили место исцеления гадаринского бесноватого.

Традиционно на реке Иордан паломниками совершается Великое водоосвящение. Наша группа для этой цели выбрала место возле плотины, где течение было спокойное, а глубина довольно большая. Стоя на крутом берегу над голубой водой с возжженными свечами, мы полностью совершили чин Великого освящения воды, после чего наполнили многие сосуды святой иорданской водой. Освятившись в Иордане, мы продолжили путешествие в сторону горы Фавор, у подножия которой пропели соответствующее сему святому месту песнопение. С каждым днем нашего пребывания на Святой Земле мы все более осознавали, что поклониться всем святыням в столь короткий срок просто невозможно...

Паломничество наше завершилось, и оставшееся время мы провели с сотрудниками Миссии — монахинями Горненского монастыря, передавшими с нами многочисленные письма и сувениры для родных и близких, живущих в России.

Уезжая, было отрадно сознавать, что здесь, в далекой Палестине, земле, освященной евангельскими событиями, есть частица Русской Православной Церкви, есть ревностные молитвенники о благополучии нашего Отечества.

Архимандрит СЕРГИЙ

Устройство гидроизоляции

Во время эксплуатации старых зданий, в том числе церковных, большое внимание приходится уделять гидроизоляции, правильному устройству отмоксти и своевременному устранению их дефектов. Особенно важно это при проведении консервационных работ сразу после возвращения храма общине. Как показывает практика, недоброкачественная отмокста является причиной преждевременного разрушения памятников архитектуры и затопления подвальных помещений. Конструктивные дефекты отмоксток, как правило, приводят к образованию трещин в зоне их сопряжения с цоколем здания.

Сами отмоксти, если они сделаны некачественно, в силу усадочных явлений вскоре после укладки отстают от лицевой поверхности цоколя. В незначительную поначалу щель попадает вода, которая при замерзании, увеличиваясь в объеме, вызывает разрушение кромок отмокстки.

Отмокста — многослойное уплотненное основание: гравийное покрытие (4—8 см), слой песка без илстых включений (2—6 см), цементно-песчаная стяжка (2—2,5 см), материал, герметизирующий зону примыкания к цоколю (стене), и собственно материал отмокстки. Поверхность отмокстки должна иметь уклон от здания не менее 1,5%. Чем шире отмокста и больше ее уклон, тем более она соответствует своим функциям. Ширина и даже уклон отмокстки, а также ее покрытие определяются в зависимости от технической эстетики и архитектурно-планировочного решения. В качестве покрытия отмокстки старых зданий можно использовать водо- и морозостойкие камень, кирпич и булыжник.

Текущий ремонт отмокстки, как правило, сопровождается уплотнением щели между покрытием отмокстки и лицевой поверхностью цоколя (стены). Для этой цели рекомендуется использовать мастики-эластомеры: тиоловые типа КМ-05 (черная, высоковязкая, двухкомпонентная), хлорсульфополиэтиленовые типа «Кровелит» (двухкомпонентная, низковязкая, с широким диапазоном цветов), а также пластифицированные каучуками эпоксидные (фурановые, полиэфирные, полиуретановые и другие смолы) или полимеррастворы на их основе.

Хорошо зарекомендовала себя для этих целей, в частности, эпоксидно-каменноугольная мастика черного цвета, наполненная резиновой пудрой (отход резиновой промышленности) в сочетании со стекляными и базальтовыми тканями, неткаными лавсановыми и лавсано-вискозными материалами. Герметизация выполняется в следующей

последовательности: щетки очищают смежные стьюемые поверхности и обезжиривают их растворителем (толуолом или ксилолом); мастику перемешивают с резиновой пудрой до необходимой консистенции (около 250 г на 1 кг мастики); щетинной кистью прокрашивают смежные кромки цоколя и поверхности отмокстки приготовленным составом, который сохраняет свои свойства около трех часов. Затем укладывают полоску нетканого материала с компенсационным провисом и прокрашивают его поверхность той же мастикой. Толщина слоя мастики не более 1 мм.

При ремонте каменной (бутовой или кирпичной) отмокстки, как правило, необходимо уплотнять сопряжения между отдельными элементами, используя безусадочные цементы (расширяющийся или напрягающий цемент) или полимеррастворы.

Полимерраствор черного цвета на эпоксидно-каменноугольной мастике готовят путем перемешивания с двумя-тремя объемами сухой песчано-цементной смеси. Такой раствор сохраняет свои свойства не менее 3—3,5 часов, затвердевает в течение 1,5—2 суток.

Часто возникает необходимость устройства отмокстки заново. В этом случае (см. рисунок) после снятия старой отмокстки очищают обнажившуюся поверхность фундамента (1) и стены (2), уплотняют грунт (3), укладывают привозной грунт — глину (4) с уплотнением. На глиняный водоупор укладывают гравийный фильтр (5), поверхность которого присыпают песком (6). На песчаную подушку или непосредственно на гравийный слой укладывают цементно-песчаную стяжку. После того как подсохнет ее поверхность, выполняют герметизацию сопряжения стяжки со стенкой, тщательно очистив и обезжирив поверхности (7) (пунктир-

ная линия). Гидроизоляционную мастику (8), например эпоксидно-каменноугольную, наносят кистью или мастерком (равные полосы шириной 25—30 см на стяжке и стене) и, проармировав нетканым материалом, наносят второй слой мастики (9), на который впоследствии укладывают декоративную облицовку.

После окончания наружных работ при наличии горизонтальной гидроизоляции (10) выполняют в случае необходимости внутреннюю гидроизоляцию в следующей последовательности: тщательно очищают пол и стену (наружную стену очищают на высоту, превышающую отметку расположения горизонтальной гидроизоляции на 50—55 мм, а внутреннюю — на высоту не менее 150 мм);

наносит грунтовку (разжиженная толуолом и ксилолом мастика);

на следующий день наносят шпателем эпоксидно-каменноугольную мастику, армируя ее нетканым материалом (12) с защитным покрытием той же мастикой (13);

через сутки-двое на пол укладывают полимерраствор (14) толщиной 1,2—1,8 см, приготовленный на той же мастике.

ЛИТЕРАТУРА

Лукинский О. А. Гидроизоляционные и герметизирующие материалы для ограждающих зданий.— В кн.: Строительные конструкции: Обзорная информация. Сер. 8. М.: ВНИИС Госстроя СССР, 1984. Вып. 1.

Рекомендации по технологии ремонта облицовки зданий керамической плиткой. М.: Мосжилнипроект Главмосжилуправления Мосгорисполкома, 1982.

Г. ВОЛХОВСКИЙ



Схема гидроизоляции

Картина духовной жизни любого общества всегда включает в себя два аспекта: с одной стороны, относящиеся к данному моменту формы ее проявления — действительное состояние религиозности, нравственности, культуры, а с другой — тенденции изменения этих форм, наличие или отсутствие волевого устремления к преобразению жизни. И какую бы озабоченность и тревогу ни внушало действительное состояние общества, ничто безвозвратно не потеряно, если оно сумеет выйти на правильную дорогу, выбрать путь духовного обновления, покаяния и обращения к Богу.

Именно такова современная духовная ситуация в нашей стране, характеризуя которую многие все чаще говорят о переживаемом обществом «религиозном ренессансе». Конечно, в этих словах есть определенное преувеличение, отнесение к современности того, что только формируется как задача. И все же несомненно, что в настоящее время религиозная жизнь общества находится на подъеме: живительная духовная волна наконец-то накатила на иссохшие берега нашего Отечества. Она шла издавна: ее воды накапливались задолго до провозглашения сегодняшней политики перестройки. Взлет интереса к религии тесно связан с разочарованием людей в прежних социальных и технократических идеалах, господствовавших на протяжении многих десятилетий, с осознанием благотворной для страны деятельности Церкви. Он был подготовлен трудом, подвигами и мученичеством тысяч ее сыновей и дочерей, клириков, мирян, иерархов. И теперь, когда отношение государства к Церкви наконец-то стало меняться, религиозная жизнь в стране получила возможность занять подобающее ей место. По всей России происходит возвращение верующим отобранных у них ранее храмов. Возвращаются также и монастыри — духовные крепости страны. Принят новый Закон о свободе совести. Надежды многих обращаются к Церкви: только она способна противодействовать тому страшному падению духовного и нравственного уровня русского народа, проявлениями которого являются алкоголизм, наркомания и проституция, корыстолюбие и цинизм, насилие и неуважение к

памяти отцов. Только Церковь в состоянии восстановить образ Божий в русском человеке, ибо безверие — основа духовной разрухи, предшествующей разрухе материальной, духовная ржа, разъедающая жизнь как отдельного человека, так и целых народов.

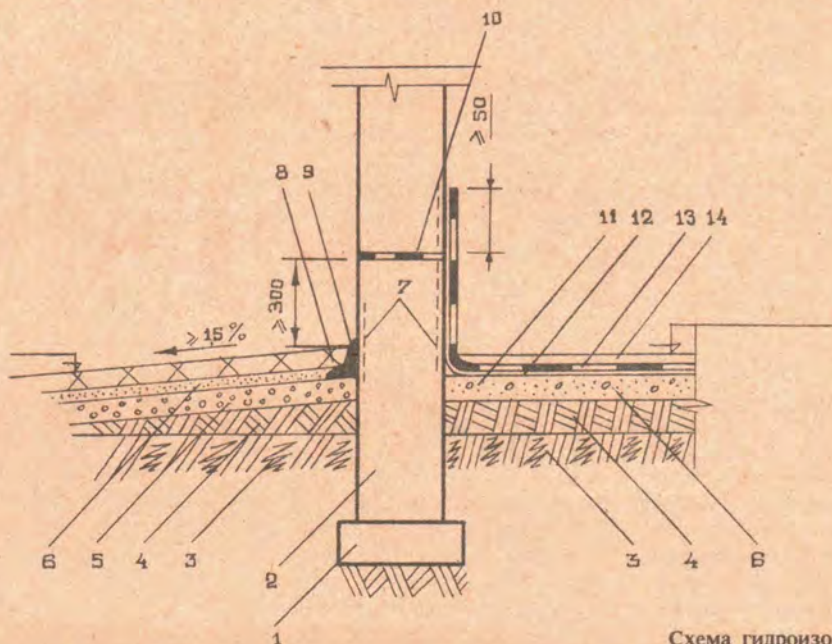
Церковь активно использует предоставившиеся ей новые возможности в борьбе за души людей. При многих храмах открываются воскресные школы для детей. В вузах, клубах, домах культуры организуются лекционные курсы по отдельным вопросам христианского вероучения, по истории Церкви. Проводятся многочисленные конференции, собрания, вечера памяти православных деятелей недавнего прошлого. Устраиваются концерты церковной музыки, выставки икон. Появляются новые печатные издания. Широко используются возможности кино и особенно телевидения (воскресные проповеди, трансляции фрагментов богослужений и др.).

Ни в коей мере не отрицая важности всей этой работы, отметим все же, что акцент в ней делается прежде всего на информационно-просветительской стороне. И это вполне объяснимо в нынешних условиях массового невежества в вопросах религии. Однако наряду с проповедью необходимы и другие формы деятельности. На пороге XXI века невиданно усложнившаяся жизнь современного человека требует от христианина, желающего возвестить в своей душе *столп и утверждение истины* (1 Тим. 3, 14), более активного освоения высших достижений христианской мысли (разумеется, этот процесс не должен отделяться от собственно духовной работы, духовного делания и самоусовершенствования личности). Каждое новое поколение должно бережно, с ясным сознанием ценности обретаемого наследия входить в обладание церковным сокровищем, творчески осваивать завещанную святыми отцами богословскую мысль, с учетом нового общечеловеческого опыта заново продумывать, объяснять и оправдывать веру отцов. Особая роль здесь должна принадлежать интеллигенции. К сожалению, в настоящее время в ее составе преобладают люди хотя и образованные, но не просвещенные духовно. Между тем именно от успе-

ха христианизации и воцерковления интеллигенции во многом зависит выбор правильного пути общественного развития.

В свете вышесказанного проблема взаимоотношения между Церковью и интеллигенцией выдвигается сейчас на одно из первых мест. Размышляя над ней, полезно обратиться к опыту прошлого. В первое десятилетие уходящего века, период, который многими своими чертами напоминает нынешнее время, Русская Православная Церковь имела богатый опыт диалога с интеллигенцией. К сожалению, в дальнейшем он не был подвергнут анализу и ныне почти забыт. Между тем изучение форм, в которых осуществлялся этот диалог, и в частности деятельности религиозно-философских обществ с их попыткой сочетать характерную для интеллигенции смелость в искании религиозной истины с присущей духовенству ответственностью перед церковным преданием, может оказаться полезным и при решении сходных проблем сегодняшнего дня.

Широкое распространение различных религиозно-философских объединений — кружков, обществ, братств — было одной из характерных черт духовной жизни того относительно короткого периода истории России (1900—1917), значение которого все более растет по мере его отдаления от нас во времени и который сейчас принято называть «русским религиозным возрождением» [1]*. Разными и непохожими были эти объединения, во всем отличаясь друг от друга длительностью существования (от нескольких месяцев до многих лет), численностью (от нескольких человек до сотен), религиозным направлением (от гностико-теософских до строго православных с участием духовенства и даже иерархов). Простой их перечень дает достаточное представление о масштабах явления: Санкт-Петербургские религиозно-философские собрания, Московское и Киевское религиозно-философские общества, Московский кружок ищущих духовного просвещения, Христианское братство борьбы, Христианское со-

* Здесь и далее: первое число в скобках — номер цитируемого источника, второе (если оно есть) — номер страницы.



Иеромонах Сергий (Страгородский), впоследствии Патриарх Московский и всея Руси

дружество учащейся молодежи и другие студенческие христианские кружки (первые ростки несостоявшегося в России и развившегося позднее в эмиграции РСХД), толстовские общины, антропософские и оккультные кружки, знаменитые «журфиксы» — еженедельные собрания на «башне» Вяч. Иванова, среды у Астрова, воскресенья у В. В. Розанова...

Это необычное распространение различных религиозно-философских ассоциаций, в свою очередь явившееся лишь одной из форм, в которой нашло свое выражение повышение интереса к религии в России начала века, имело много причин — внутренних и внешних. Прежде всего отметим, что «на рубеже двух столетий» [2] в интеллектуальной жизни России, в умонастроении русского образованного общества наметились существенные изменения. Господствующее мировоззрение последних десятилетий XIX века характеризовалось преобладанием общественного «интереса» над личным («дело народа», «польза народа», «освобождение народа», «просвещение народа»). Это мировоззрение было по-своему высоким, альтруистическим и даже жертвенным, а человек, живущий в соответствии с ним «идейной жизнью» (страдающий за народ и работающий для его блага), получал право на гордое зва-

ние интеллигента — в противоположность обывателю, вообще не имеющему высших устремлений в жизни, или индивидуалисту, живущему лишь для самого себя.

Однако гипноз общественного, замыкание кругозора рамками социальных проблем, одержимость социальными недугами, характерные для целых поколений общественных деятелей, начиная со знаменитых «шестидесятников», привели к существенным деформациям сознания интеллигенции, к заметному понижению ее культурного уровня. Народническая установка мало способствовала расцвету личности, выявлению ее неповторимого своеобразия. Высшее в человеке и культуре (бескорыстное искание истины, красоты, а следовательно, и метафизика, эстетика и т. д.) зачастую отвергалось как неподозволенная роскошь («народ страдает!»). Поэзия признавалась только гражданственной, проза — разоблачительная, в области философии господствовала «резвенная правда» в виде материализма и позитивизма; религия безоговорочно отвергалась из-за якобы «политической реакционности Церкви», которая будто бы «поддерживает и освящает социально несправедливый порядок». Среди творческой интеллигенции были, конечно, и люди иных взглядов (Вл. Соловьев, Ф. Достоевский, К. Леонтьев и др.), но не они определяли духовный климат эпохи.

Бунт против этого настроения социоцентризма, вынуждавшего человека-творца в какой-то мере гасить в себе «искру Божию», подавлять духовно-творческие потенции, был неизбежен. Он начал зреть в последнее десятилетие XIX века, когда разгул политических страстей, завершившийся роковым для русской истории убийством царя-освободителя, стих в годы правления Александра III, и русское образованное общество получило возможность «собраться с мыслями», духовно и культурно вырасти. Он начался в кругах литературно-эстетических, для которых восстановление равновесия между тремя божественными началами бытия — красотой, истиной и добром, равновесия, нарушенного самочинным умалением значения первых двух и узкоутилитарным пониманием третьего, стало вопросом самого существования. На фоне общего упадка лирической поэзии, засилья банальных эпитетов и глагольных рифм вдруг зазвучали «новые пес-

ни», авторы которых, помимо задач совершенствования, изучения и опробования новых форм, ставили своей целью «выразить невыразимое» — безграничность мысли и чувства, неисчерпаемость и многозначность явлений бытия, стоящие за ними скрытые реальности — средствами поэтических символов. На этом пути с неизбежностью должен был пробудиться, и пробудился, интерес к религии. Сама природа художественного творчества, граничащего с «чудотворством» (Б. Пастернак), придает ему мистическую и религиозную окраску. Именно поэтому новые поэты и художники были первыми среди тех, кто «вернулся к идеализму». За ними пришел черед «возвращаться» представителям философской мысли [3].

Трудным и тяжелым был процесс освобождения от гипноза народнической идеологии. Преодоление интеллигентских догм, освященных страданиями борцов за «народное дело», требовало немало личного мужества, и лишь немногие решились бросить вызов «общественности», не страшась обструкции со стороны «прогрессивной печати». Как отмечал впоследствии один из профессоров Православного богословского института имени Преподобного Сергия в Париже — В. Н. Ильин, «легче плюнуть в Столыпина, чем в Белинского, Писарева или Михайловского... У людей даже такого калибра, как Соловьев, Мережковский, Булгаков, Бердяев и другие, руки были связаны, языки и мысли заколдованы «как в страшном и непонятном сне» (А. С. Пушкин). Легко было говорить о «параличе Русской Церкви» со времени Петра Великого, тем более что здесь была частичная правда. Но сказать что-либо в этом духе о русской революционно-радикальной интеллигенции было совершенно невозможно: мысли были усыплены кошмарами, язык был в смоле, руки — в свинцовых перчатках» [4, 42].

И все же наиболее самостоятельной мыслящая часть русского образованного общества вступила на путь освобождения от нигилизма писаревщины и базаровщины, от идолослужения марксизма, стала открывать более глубокие пласты бытия, строить более содержательную философию жизни. Начали возвращаться мистическая интуиция, ощущение таинственности и многообразия мира, недоступное рационалистическим учениям. После

эстетической «увертюры» начался философский период русского религиозного ренессанса.

Важную роль в расцвете религиозно-философского движения сыграли и внешние причины. Здесь прежде всего следует отметить революционные события 1905 года и последовавший за ними Манифест от 17 октября, даровавший свободы совести, слова, собраний и союзов. Бурный рост всевозможных кружков и обществ был осуществлением этих свобод на практике, реакцией на долгие годы деспотических стеснений и запретов, когда любое «сборище» было под подозрением. Правда, свои резоны для крамолобоязни у правительства были: многочисленные революционные группы (от декабристов до эсеров и большевиков) кровавым «делом» доказали серьезность своих намерений и необходимость серьезной борьбы с ними. Но по близорукости, недалекости, а иногда и малодушию власти переносили свой страх перед революционерами на каждую, выражаясь современным языком, «неформальную организацию», не слишком-то отличая при этом кружок революционный от кружка религиозного. Застыгнувшие за чтением Священного Писания, мужики рисковали попасть под арест и следствие — не штундисты ли? Когда А. Белый на лекции о Древнем Египте упомянул Рамзеса Второго, присутствовавший представитель власти встал и внушительно попросил имени фараона не называть — не намек ли на Николая Второго?

* * *

Сделав эти общие замечания об истоках русского духовного ренессанса и общественной атмосфере, в которой формировались религиозно-философские объединения начала века, обратимся теперь к их конкретной истории. Первое такое объединение сложилось еще до революции 1905 года — это знаменитые Религиозно-философские собрания в Петербурге. Инициатива их создания исходила от литературных кругов, и этот факт нельзя считать случайным. Русская литература всегда отличалась повышенным интересом к вопросам религии. Крупнейшие русские писатели Н. Гоголь, Ф. Достоевский, Л. Толстой не ограничивались задачей художественного воссоздания действительности, но выдвигали задачи ее преобразования на рели-

гиозной основе, брали на себя трудный подвиг учительства. Первым из литературных критиков в должной мере подчеркнул и оценил этот факт Д. С. Мережковский [5]. И для его собственного творчества были характерны напряженный интерес к проблемам религии, желание (в духе характерной для русской литературы учительной традиции) не только теоретически разрабатывать определенные религиозные концепции, но также и оказывать практическое воздействие на духовную жизнь общества. В течение нескольких лет он вел беседы на религиозные темы в кружке молодых художников и литераторов, группировавшихся вокруг основанного С. П. Дягилевым журнала «Мир искусства». Эти встречи и беседы (так называемые «дягилевские среды») были одним из первых объединений творческой интеллигенции нового типа: как впоследствии вспоминала З. Н. Гиппиус, бывшая участницей «сред», «все, на чем лежала малейшая тень или отзвук 60-х годов, было изгнано» [6, 80]. Однако уровень этих встреч не удовлетворял Мережковского: для членов дягилевского кружка на первом месте все же были вопросы эстетики и художественного творчества. К тому же Мережковский сознавал, что для его собственных размышлений о христианстве и Церкви не хватает каких-то опытных данных. В результате к осени 1901 года Мережковский (не без влияния З. Гиппиус) пришел к идее «создать открытое, по возможности официальное, общество людей религии и философии для свободного обсуждения вопросов Церкви и культуры» [6, 90].

На первый взгляд этот проект казался утопией, если принять во внимание как общее отсутствие гражданских свобод в России того времени, так и зависимость Церкви от государства. И тем не менее, когда в октябре 1901 года пятеро членов-учредителей (Д. Мережковский, Д. Философов, В. Розанов, В. Миролюбов и В. Тернавцев) обратились к светским и церковным властям с просьбой об открытии в Петербурге Религиозно-философских собраний, к их немалому удивлению и радости, были получены и согласие обер-прокурора Святейшего Синода К. П. Победоносцева, и благословение митрополита Санкт-Петербургского и Ладожского Антония (Вадковско-го; † 1912). Более того, митрополит



В. С. Соловьев

Антоний благословил ректора Санкт-Петербургской Духовной Академии епископа Ямбургского Сергия (Страгородского; † 1944), одного из самых образованных иерархов того времени, будущего Патриарха, быть председателем, а ректора Семинарии архимандрита Сергия — вице-председателем, разрешил участие в собраниях всему черному и белому духовенству, профессорам, приват-доцентам и даже некоторым студентам Академии.

29 ноября 1901 года в зале Географического общества состоялось первое собрание, на котором В. Тернавцев сделал доклад «Русская Церковь пред великой задачей». По своему образованию (он окончил Санкт-Петербургскую Духовную Академию) и роду деятельности (чиновник Синода по особым поручениям) В. Тернавцев принадлежал к церковным кругам. Но артистичностью своей натуры, пламенностью темперамента, даром рассказчика В. Тернавцев был хорошо известен и в литературных салонах. Поэтому в то время он был едва ли не единственным человеком, способным на понятном как для Церкви, так и для мира светской культуры языке сформулировать «великую задачу» восстановления единства между ними. Критикуя церковных деятелей за пас-



В. В. Розанов

сивность в социальных вопросах перед лицом стремительно надвигающихся общественных потрясений, а интеллигенцию — за ее «революционную» ограниченность, не позволяющую осознать религиозную основу любви к свободе и других общественных добродетелей, В. Тернавцев горячо призвал к примирению обе доселе противоборствующие стороны. Его доклад был проникнут болью за состояние Русской Церкви, во многом утратившей свое прежнее влияние на жизнь общества. В качестве главной причины такого положения дел В. Тернавцев назвал отсутствие у Церкви положительного религиозно-социального идеала, ее «небрежение о земном». «Для всего христианства наступает, — заявил он, — пора не только словом в учении, но и делом показать, что в Церкви заключается не один лишь загробный идеал. Наступает время открыть сокровенную в христианстве правду о земле — учение и проповедь о христианском государстве. Религиозное призвание светской власти, общественное во Христе спасение — вот о чем свидетельствовать теперь наступает время» [7, 21].

Смелостью постановки проблем и своей основной темой «религиозной общественности» первый доклад задавал тон всем последующим дискуссиям. Некоторые из них были

непосредственно связаны с проблемами современности (рефераты Д. Мережковского об отлучении Л. Толстого от Церкви и С. М. Волконского о свободе совести), другие были посвящены религиозному мировоззрению выдающихся русских писателей Л. Толстого, Ф. Достоевского, Н. Гоголя. Но о чем бы позже ни шла речь на собраниях, всегда поднимался вопрос об отношении христианства к миру, «к земле», к «плоти», противопоставляемой Духу. При этом плоть понималась весьма широко, с включением в это понятие культуры, искусства, государственности, общественной жизни. Наиболее горячие и продолжительные споры вызвали вопросы о возможности дальнейшего развития христианских догматов (4 заседания) и о религиозной ценности брака сравнительно с девством (5 заседаний).

Собрания продолжались в течение двух лет, всего состоялось 22 заседания. Заседания пользовались большой популярностью: зал, вмещавший более двухсот человек, был всегда полон. Протоколы первых двадцати собраний были опубликованы в журнале «Новый путь», издававшемся под руководством Д. Мережковского, З. Гиппиус и В. Перцова [8], однако с большими цензурными сокращениями и изменениями.

По окончании 11-го собрания в 1902 году от имени членов-учредителей был прочитан благодарственный адрес, обращенный к епископу Сергию (Страгородскому). В нем отмечалось благотворное влияние председателя на ход собраний: «Дух пастыря почил на пастве и определил счастливый и совершенно неожиданный успех собраний... Епископ духом своим показал, как надо вести себя: своего не искать, а чужое беречь... Тщеславие и самолюбие умерли, а забила живая струя духовных интересов... Все хотели больше слушать, чем говорить». Так же восторженно передавал свои впечатления от собраний Д. Мережковский: «Как будто стены зала раздвигались, открывая бесконечные дали, и это маленькое собрание становилось преддверием Вселенского Собора. Произносились речи, подобные молитвам и пророчествам. Рождалась та огненная атмосфера, в которой кажется все возможным: вот-вот совершится чудо, разделяющие льды растают, разрушатся и произойдет соединение — дети найдут свою мать» [9, 110].

К сожалению, в этих экзальтированных и преждевременно оптимистических характеристиках первого периода собраний желаемое во многом смешивалось с действительным. Во всяком случае, в дальнейшем сохранить на заседаниях столь высокий настрой не удалось, и вторая их половина проходила в атмосфере все более возрастающего взаимного непонимания и конфронтации сторон. В результате ожидаемого единения достигнуть не удалось: участники собраний лишь укрепились в своих прежних отрицательных оценках другой стороны. Многие церковные деятели нашли интеллигенцию невежественной во всех вопросах христианского учения, увлеченной утопическими идеями, безответственной и наделенной непомерным самомнением. Не последнюю роль сыграли явно неудачные лозунги и программные заявления, которыми интеллигенты сопровождали свою богоискательскую деятельность: «новое религиозное сознание», «новый путь» и т. д.

Несмотря на разъяснение, что «новый путь» пролагается не вопреки Христу, а вопреки позитивизму старой интеллигенции, все же претенциозность этого и подобных определений не прибавляла богословствующим интеллигентам популярности в церковных кругах. Ха-



Протоиерей Сергей Булгаков

рактен отзыв ныне святого праведного Иоанна Кронштадтского: «...не хотят веровать в то, что веками установлено... отвергают Церковь, Таинства, руководство священнослужителей и даже выдумали журнал «Новый путь». Этот журнал задался целью искать Бога, как будто Господь не явился людям и не поведал нам истинного пути. Не найдут они больше никакого пути, как только во Христе Иисусе, Господе нашем. Этим путем прошли миллионы людей...» [10, 253].

Светские участники собраний также не скупались на едкие отзывы, упрекая церковных деятелей в измене заветам Христа и других грехах. Достижение взаимопонимания представлялось все более проблематичным. На одном из последних заседаний Религиозно-философских собраний Д. Мережковский говорил: «Вот уже два года, как длится поразительное недоразумение в этом собрании. Нас как будто бы все время обращают в христианскую веру. Мы уверяем, что мы верим, а нам говорят: вы не только не верите, но вы настолько погибшие, что даже всякий безбожник нам ближе, чем такая вера, как у Д. Мережковского и В. Розанова» [7, 470].

Порой споры достигали чрезмерно большого накала. Один из постоянных участников собраний — литератор Н. Минский писал: «Чтобы быть услышанным и понятым, у нас нет иного средства, как схватить обух полемики и бить им по голове своего противника, уличать его в глупости, неискренности, бесчестности. Тогда только читатель очнется от своей дремоты, — и философски добавляет: — Людям мало любить свою истину, им еще необходимо унижить то, что называлось истиной до них» [11, 249].

Понятно, что на таком «пути» едва ли было возможно достижение взаимопонимания между духовенством и интеллигенцией, и 5 апреля 1903 года по требованию обер-прокурора К. Победоносцева собрания были прекращены. Дело было не только в уже близкомдыхании революции, побуждавшем власти искать и устранять все возможные очаги общественной напряженности. И не в том, что интеллигенты высказывались слишком независимо и непримиримо. Скорее всего, обер-прокурор Синода, несколько не преуменьшая важности задачи церковной миссии среди интеллигенции, со временем увидел, что те ее представители, которые задавали основной тон на собраниях, пло-

хо поддаются воцерковлению. И их дальнейший жизненный путь в целом подтвердил его правоту.

Особенно наглядно это можно проиллюстрировать на примере главного инициатора собраний — Д. Мережковского. Посвятив все свое творчество вопросам религии, и прежде всего христианства, он так и не переступил порога Церкви и умер вне ее ограды. Особенность Д. Мережковского состояла в гипертрофированном восприятии недостатков и несовершенств представителей реальной исторической Церкви. Характерно следующее его признание, сделанное при воспоминании своих неудачных хлопот о продолжении собраний после их закрытия: «В одно из моих посещений Лавры на темной лестнице, ступив нечаянно на стеклянную крышу какого-то люка, я провалился, больно ушибся и порезался, мог бы ушибиться до смерти. Это падение было для меня символическим: я понял, что мой подход к Православию добром не кончится».

Но Д. Мережковский не ограничивался неприятием Православия и исторической Церкви вообще: для него было характерно постоянное стремление к созданию своей собственной «церковной общины», где он мог бы в соответствии со своим сектантским властолюбием «вязать и решать»: изгонять провинившихся, вовлекать новых адептов. Желая, чтобы его «община» во всем походила на настоящую Церковь, Д. Мережковский одно время устраивал в своем салоне даже некое подобие богослужения. Не ограничиваясь перестройкой «религиозного сознания», Мережковский и Гиппиус выступали и за обновление семейных отношений, и также не в теоретическом только плане, но подавая пример собственной жизнью.

Незадолго до смерти Д. Мережковского постигла настоящая духовная катастрофа. На всем протяжении своей жизни он постоянно на разные лады разрабатывал тему об антихристе, примеряя этот образ не только к различным историческим персонажам, но и ко многим современникам — диктаторам XX века. Однако занятие это далеко не безвредно для души: на него можно отважиться лишь в условиях целительного и направляющего церковного окормления. Лишенный подобной поддержки, Д. Мережковский постепенно начал утрачивать духовную чувствительность ко злу, подобно тому как в хирурге может

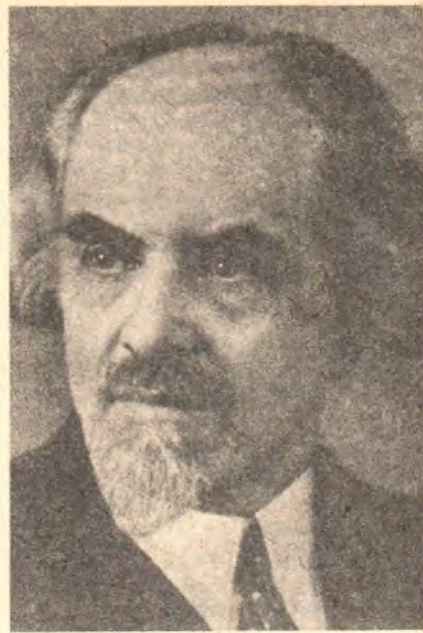

Н. А. Бердяев

притупиться восприимчивость к причиняемой им боли. Вначале это проявлялось у него в нездоровом тяготении, которое он испытывал к облеченным властью «сильным личностям» (такowymi в разные периоды жизни Мережковского были Керенский, Пилсудский, Муссолини). Под конец же он утратил духовную зоркость настолько, что, когда в мир явился Гитлер, не сумел распознать его и выступил на стороне чудовищных сил зла — одним из немногих среди русской эмиграции. С характерной для него патетичностью Мережковский «сравнивал Гитлера с Жанной д'Арк, призванной спасти мир от власти дьявола, говорил о победе духовных ценностей, которые несут на своих штыках немецкие рыцари-воины, и о гибели материализма, которому во всем мире пришел конец» [13, 66]. Эта утрата ориентировки была закономерным финалом личности, в ослеплении гордыни и своеволия лишившей себя спасительного руководства Церкви.

В свете всего сказанного об одном из главных руководителей Религиозно-философских собраний их закрытие представляется вполне закономерным. И все же они сыграли исключительно важную роль, положив начало диалогу между интеллигенцией и Церковью после бурного опыта нигилизма и отречения. В сущности, на собраниях

произошла историческая встреча между представителями прежде мало соприкасавшихся миров. З. Гиппиус писала об этом: «Это были воистину два разных мира. Знакомая ближе с «новыми» людьми, мы переходили от удивления к удивлению. Даже не о внутренней разности я сейчас говорю, а просто о навыках, обычаях, о самом языке: все было другое, точно другая культура» [6, 92]. В преодолении различий, в ознакомлении с терминологией и проблематикой друг друга и состояло значение Религиозно-философских собраний.

После их закрытия на какое-то время — в преддверии событий 1905 года — религиозно-философская проблематика оказалась почти целиком вытесненной социальной. Но после спада революционного возбуждения интерес к богоискательству в среде интеллигенции разгорелся с новой силой. В новых условиях дарованных императорским Манифестом свобод прежние собрания конституировались уже в форме религиозно-философских обществ (с уставами, взносами, действительными членами и т. п.). Такие общества возникли сразу в нескольких городах. В Петербурге организация была наиболее проста: речь шла фактически о возобновлении прежних собраний. Инициатива принадлежала Н. А. Бердяеву, однако вскоре он переехал в Москву, а вернувшиеся к тому времени из-за границы Мережковский и Гиппиус заняли и в новом обществе ведущую роль. По этой причине характер Санкт-Петербургского общества во многом напоминал характер прежних собраний, правда, в обществе уже не участвовали церковные иерархи.

Иным был облик Московского религиозно-философского общества памяти Вл. Соловьева. Это Общество было глубже и серьезнее, чем Петербургское, и его духовные искания имели большее значение в истории русского религиозного возрождения начала века. Причин тому несколько: прежде всего, безусловно, именно Москва с Троице-Сергиевой Лаврой близ нее является религиозным центром России, в котором «хорошо думается о вечном», около которого «выкристаллизовывается культурное строительство русского народа» [14, 23]. К тому же в силу различных обстоятельств именно в Москве сосредоточились в то время основные силы русской религиозной философии

(С. Н. Булгаков, В. Ф. Эрн, Е. Н. Трубецкой, Н. А. Бердяев, В. И. Иванов, отец Павел Флоренский, С. П. Франк и др.). Из духовенства в Московском обществе участвовали отец Павел Флоренский, отец Иосиф Фудель, отец Константин Аггеев, отец Василий Востоков и другие. Крупными именами были представлены художественно-артистическая интеллигенция и литераторы — достаточно упомянуть художника М. Нестерова, композитора А. Скрябина; певца Л. Собинова, критика О. Айхенвальда, поэта А. Белого. При Обществе существовало издательство «Путь», которое выпустило в свет ряд замечательных книг, например «Столп и утверждение истины» отца Павла Флоренского, «Свет Невечерний» С. Н. Булгакова, «Борьба за Логос» В. Ф. Эрн и др.). Самой заметной фигурой Общества и его первым председателем был Сергей Николаевич Булгаков, выдающийся русский мыслитель, бывший приват-доцентом Московского университета и профессором политической экономии Московского коммерческого института при зарождении Общества и принявший позднее по благословию Патриарха Московского и всея Руси святителя Тихона священный сан. Символическим является тот факт, что С. Н. Булгакову принадлежит как первый публичный доклад Общества («Достоевский и революция», 1906), так и последний прочитанный в нем реферат («На пиру богов», 1918). Эти доклады являются как начальной, так и конечной верстовой отметкой в недолгой, но бурной истории цветения религиозно-философской мысли в дореволюционной России.

Одновременно с Обществом памяти Вл. Соловьева существовало другое важное для духовной жизни Москвы объединение — Кружок ищущих христианского просвещения, называемый также «Самаринский» или «Новоселовский» (по именам наиболее видных его членов). Этот кружок был не так многочислен, как соловьевское общество, зато имел более строгое церковное направление. На его заседаниях царил атмосфера собранности и любви к традиционным православным ценностям. Участниками кружка были философ В. А. Кожевников, известные общественные и церковные деятели братья Самарины, издатель религиозно-философской библиотеки М. А. Новоселов и другие, а также

некоторые из наиболее «трезвых» членов Общества памяти Вл. Соловьева (С. Н. Булгаков, Е. Н. Трубецкой, отец Павел Флоренский и др.). По своей ориентации члены кружка были славянофилами и консерваторами, черпающими вдохновение в монашеской традиции. Они придавали большое значение старчеству, критиковали бюрократический стиль современного им церковного управления, выступали за его реформу.

Заметный вклад в духовную историю предреволюционной России внесло Киевское общество по изучению религии и философии. При его основании решающую роль сыграли профессор Киевской Духовной Академии П. П. Кудрявцев, Ф. И. Мищенко, И. Т. Четвериков, В. И. Экземплярский. Из других участников прежде всего следует отметить В. В. Зеньковского — председателя Общества с 1910 года, будущего руководителя РСХД в эмиграции и историка русской философии, принявшего в 1942 году священный сан. Упомянем также рано умершего религиозного писателя А. К. Закравского и отца Анатолия Журавковского — богато одаренного богослова и пастыря, таланту которого не суждено было раскрыться в полной мере: тридцатилетним в 1930 году он вступил на крестный путь исповедничества и погиб в сталинских лагерях девять лет спустя. Общество выпустило ряд книг религиозного характера, а незадолго до революции издавало даже ежесемичный журнал «Христианская мысль» (1916—1917).

Приход к власти большевиков положил скорый конец всем этим обществам: ни одно из них не пережило 1918 года. Но в первые годы коммунистического режима многие из бывших их членов еще делали попытки продолжить традицию Религиозно-философских собраний. Одна из таких попыток была предпринята Н. А. Бердяевым, организовавшим в Москве Вольную академию духовной культуры, которая просуществовала три года (1918—1922). Другая попытка связана с именем Андрея Белого, создавшего Вольную философскую ассоциацию — Вольфилу (Ленинград, 1919; отделение в Москве — 1921); она существовала до отъезда А. Белого за границу осенью 1921 года. После высылки из СССР в 1922 году крупнейших русских философов и принятия постановления об обязательной регистрации

всех обществ какая бы то ни была легальная деятельность религиозно-философских ассоциаций стала невозможной. Некоторое время еще существовали небольшие «подпольные» кружки, обычно группировавшиеся вокруг каких-либо уцелевших участников прежних собраний (кружок А. А. Мейера в Ленинграде, Г. А. Лемана-Абрикосова и С. А. Котляревского в Москве и др.). Позже и эти небольшие группы были разгромлены или самораспустились ввиду очевидной опасности для их участников подобной «антисоветской» деятельности.

«Дневная» жизнь русского духа продолжалась в эмиграции, где трудами наших выдающихся изгнанников были вписаны новые славные страницы в историю отечественной философии и богословия. В эмиграции была продолжена и традиция общественных, коллективных размышлений над проблемами жизни и культуры; отметим, например, основанную в Берлине в 1922 году и переведенную в Париж в 1925 году Религиозно-философскую академию, основанное в 1923 году РСХД с его многочисленными кружками и регулярными съездами-конференциями.

Возвращаясь к проблемам нашего времени, которое является временем «опаматования», обращения к своему великому наследию, следует сказать, что внимательное и бережное изучение деятельности религиозно-философских объединений начала века сейчас актуально, как никогда. Нам есть что вспомнить: есть и достижения, на которые можно равняться, но есть и ошибки, которые не следует повторять. Возврат к освоенной в период русского религиозного ренессанса форме философствования и духовного общения Церкви и интеллигенции — насущная задача сегодняшнего дня.

Отрадным является тот факт, что наша нынешняя общественность как будто вступает уже на этот путь. Постоянно приходится слышать и читать о появлении новых кружков, групп, семинаров, занимающихся изучением Священного Писания, богословия, истории Церкви. Но пока лишь немногие из них соответствуют должному уровню как в смысле профессиональной компетентности, так и в организационном плане (в смысле получения ими официального статуса). Из числа объединений, удовлетворяющих обоим указанным критериям, можно

выделить Литературно-философское общество имени Ф. М. Достоевского и Историко-богословское общество.

Инициатива создания первого из них принадлежит представителям художественной интеллигенции. 3 февраля 1989 года в газете «Московский литератор» появилась заметка за подписью писателя В. Распутина, художника Ю. Селиверстова и критика В. Курбатова. Отмечая разрозненность и несистематичность действий по освоению великого пласта русской православной культуры, авторы призвали к созданию религиозно-философского общества «для планомерного, общественно-открытого обдумывания духовно-интеллектуальных проблем времени». Необходимо восстановить, писали они, традицию общественного бытования русской философской мысли, поскольку «само существо русской этической, религиозной, философской мысли ищет не уединенного, а принародного, соборного обдумывания... Русская религиозная мысль в лучших образцах всегда жила на миру, рождалась... непременно в спорах, противостоянии, коллективном действовании». Созданное в результате этой инициативы общество состоит в основном из философов, литераторов, историков русской мысли. Работа общества освещается в журнале «Литературная учеба». Символическим является тот факт, что в обществе принимает участие игумен Андроник (Трубачев) — наместник Валаамского монастыря, внук отца Павла Флоренского, участника московских религиозно-философских обществ старого времени.

Московское историко-богословское общество создано в конце 1989 года. Оно ставит своей целью «внести посильный вклад в дело возрождения и развития русской богословской и церковно-исторической мысли» [15, 5]. В его работе принимают участие светские и духовные лица (отец Петр Пиголь, магистр богословия отец Сергей Правдолюбов, отец Вячеслав Савиных и др.), а также представители старообрядцев древлеправославного толка. Издается журнал Общества со стенограммами заседаний или краткими отчетами о них; в первом номере журнала опубликованы стенограммы двух заседаний, одно из которых было посвящено исихастскому движению на Православном Востоке в сопоставлении с Ренессансом на Западе, второе — обсуждению вызвавшей

раскол церковной реформы XVII века.

Несомненно, что мы находимся в начале пути, но уже явственно видны признаки возрождения широкого интереса к русской богословской мысли и к жизни Православной Церкви. Это дает основание надеяться на постепенное восстановление прерванной традиции диалога между интеллигенцией и Церковью.

ЛИТЕРАТУРА

1. Зернов Н. Русское религиозное возрождение XX века. Париж, 1974.
2. Белый А. На рубеже двух столетий. М., 1930.
3. Булгаков С. Н. От марксизма к идеализму. СПб., 1903.
4. Ильин В. Н. Памяти Дмитрия Сергеевича Мережковского. — Возрождение, 1965.
5. Мережковский Д. С. Л. Толстой и Достоевский. Т. 1—2. СПб., 1901—1902.
6. Гиппиус З. Н. Дмитрий Мережковский. Париж, 1951.
7. Записки петербургских религиозно-философских собраний (1902—1903). СПб., 1906.
8. Мережковский Д. С. Не мир, но меч. СПб., 1908.
9. Новый путь. СПб., 1903—1904.
10. Новый путь, 1903, № 3.
11. Новый путь, 1903, № 2.
12. Мережковский Д. С. Автобиография. — Полн. собр. соч. М., 1914. Т. 24.
13. Терапиано Ю. Литературная жизнь русского Парижа за полвека (1924—1974). Париж; Нью-Йорк, 1987.
14. Флоренский П. А. Троице-Сергиева Лавра и Россия. — В кн.: Троице-Сергиева Лавра. Сергиев Посад, 1919.
15. Журнал Историко-богословского общества, 1990, № 1.

Е. ПОЛИЩУК

Речь Святейшего Патриарха АЛЕКСИЯ II перед преподавателями Московских Духовных школ

30 ноября 1990 года



Мне бы хотелось сказать о большой ответственности преподавателей, воспитателей будущих пастырей нашей Святой Церкви. Здесь присутствуют и те, кто принял эстафету от старшего поколения, от профессоров старой дореволюционной школы. Промыслительно, что разрыв в богословском образовании равнялся шестнадцати годам. В 1926 году был закрыт Богословский институт, собравший в послереволюционные годы лучшие богословские силы. После 1927 года эти силы рассеялись, но первый председатель Учебного комитета при Священном Синоде митрополит Ленинградский и Новгородский Григорий (Чуков; † 1955), возрождая учебный процесс, сумел найти кадры, которые были в Богословском институте. Старшее поколение наших преподавателей знает, как была обеспечена эта преемственность. Первые профессора и препода-

ватели, пришедшие во вновь открытые Духовные Академии и Семинарии, отдав все силы богословскому образованию, спели свою лебединую песню. Но они обеспечили преемственность между старой и новой возрождающейся Духовной школой. Нескольким изменился состав получающих богословское образование: в дореволюционной Духовной школе преобладал сословный признак при отборе учеников, в послевоенный период главным условием для поступления в Духовные школы стало призвание.

Я окончил Ленинградские Духовные школы и с благодарностью вспоминаю всех отдавших нам свои силы, знания, опыт. Примером своей жизни они воспитывали будущую церковную смену. Многие штрихи запали в душу на всю жизнь. В Ленинграде преподавал два года профессор Александр Иванович Сагарда, призванный в Академию митрополитом Григорием, брат знаменитого патролога. Он читал у нас историю Древней Церкви и Священное Писание Нового Завета.

Помню, на одном из занятий — а состав у нас был очень разнообразный по возрасту — один из учеников, человек уже пожилого возраста, не мог ответить урока. Нужно было видеть лицо Александра Ивановича. Он разволновался, взял книгу Нового Завета и сказал: «Вы должны полюбить эту Книгу!» Сказано это было с таким чувством, что его слова запали в душу навсегда. Таких примеров очень много — примеров личного отношения к Церкви, к богослужению.

Сегодня в Духовные школы приходят новые преподаватели, получившие светское образование. Они вливаются в академический коллектив, продолжают дело образования будущих пастырей. Одним из неперенных условий обучения в Духовной школе является призвание учеников. Те беседы, которые проводятся с поступающими, проявляют и настроенность человека, и настроение, с которым он пришел. Призвание необходимо и педагогу, и врачу. Тем более необходимо оно священнослужителю. Всегда ответственно пастырское служение. На протяжении трудных послереволюционных лет возможности пастырской деятельности были ограничены стенами храма. Десятилетия Церковь не могла заниматься благотворительной деятельностью, делами милосердия, катихизацией. За пределами храма не осуществлялось почти ничего. Но все же совершались богослужения, продолжалась литургическая жизнь, проповедовалось

слово Христовой Истины. Сегодня ситуация изменилась. Нужно готовить пастырей, которые будут широко вовлечены и в социальную церковную работу. Мы сегодня все ощущаем, что опыт этой работы утрачен.

С принятием Закона о свободе совести Церкви дано право заниматься и воспитанием детей, и катихизацией. Особенно важна катихизация взрослых, чтобы не получилось так, как сказал в свое время Лесков: «Россия крещена, но не просвещена». Десятилетия вынужденного бездействия наложили свой отпечаток, но первые шаги уже делаются. Нужно приучать студентов к катихизаторской работе.

Количество крещений в среднем увеличилось в три раза. Спрашивают иногда: «Что это? Дань моде?» Я думаю, что нет. Дефицит духовности, который сегодня ощущается в обществе, требует каких-то духовных начал. И люди устремляют свои взоры к Церкви, крестятся. Но мы должны позаботиться о том, чтобы они были не только крещены, но и просвещены. Для этого, конечно, необходима духовная литература. Пока ее не хватает, но кое-что за эти годы сделано. Христиане северных стран подарили сто пятьдесят тысяч экземпляров Толковой Библии, прекрасно изданной в трех томах. Мы получаем литературу катихизи-

ческого характера. Во многих епархиях издаются церковные вестники, дающие оперативную информацию о Церкви, доступные для верующих богословские статьи. Но детские воскресные школы сегодня, к сожалению, часто оказываются без литературы. Общение с детьми воскресных школ вселяет в меня оптимизм. По детским лицам, которые с жадностью воспринимают основы веры, чувствуется, что это поколение уже не будет потеряно. Я думаю, все вы ощущаете, какие надежды возлагаются на Церковь. Духовный тупик, в который зашло наше общество, рождает у людей надежду на Церковь, которая через века пронесла духовно-нравственные ценности, может поделиться этим богатством с обществом. Нельзя строить новый мир, разрушив до основания мир старый. Только опираясь на исторический опыт своего народа, всего человечества, можно строить будущее.

Это, так сказать, положительные факторы, которые есть в нашей жизни. Но есть и отрицательные. То, что происходит в нашей стране, диаметрально противоположно тому, что происходит на Западе. Там идет процесс интеграции, упразднения границ, визовых формальностей. У нас же идет процесс разделения. Сегодня устанавливают таможенные границы республики, завтра, возможно, это будут делать уже области. Не могут не

В малом актовом зале Академии. В первом ряду справа налево: наместник Лавры архимандрит Феогност, митрополит Волоколамский и Юрьевский Питирим, первый проректор архимандрит Венедикт и секретарь Совета архимандрит Платон



волновать нас и межнациональные отношения. Задача Церкви — способствовать сохранению единства. Но, к сожалению, и в самой Церкви есть попытки внести разделение. Началось это с экспансии униатов на Западной Украине, с насильственного захвата православных храмов. Потом как протест и желание сохранить национальное православное лицо возник раскол так называемой Украинской автокефальной Церкви. С мая 1990 года активизировала свою деятельность Русская Зарубежная Церковь, принявшая решение о создании приходов на канонической территории Московского Патриархата. В то время, когда нужно объединить усилия, углубляется разделение, углубляется раскол.

Думаю, вам бесполезно знать о тех условиях, которые выдвигает Русская Зарубежная Церковь для диалога. Этих условий четыре. И поверьте мне, что если бы мы пошли на эти условия, то появилось бы еще шесть, и так до бесконечности. К сожалению, пока иерархия Русской Зарубежной Церкви не идет на диалог. Первое условие — отказ от Декларации Митрополита Сергия. Даже когда была принята Декларация в 1927 году, вопрос о ней так остро не стоял. Декларация была попыткой Митрополита Сергия остановить гонения, репрессии, сказать, что Церковь не политический враг власти. Может быть, эта попытка и не дала нужных результатов: и те, кто принял ее, и те, кто не принял, были репрессированы. Обращают внимание в основном на слова: мы хотим быть православными и в то же время созывать Советский Союз нашей гражданской Родиной, радости и успехи которой — наши радости и успехи, а неудачи — наши неудачи. При этом извращается текст Декларации. Говорится, что Митрополит Сергей якобы сказал, будто радости атеистического государства являются радостями Церкви. Об атеистическом государстве ни одного слова в Декларации не говорится. Не могут быть радости атеистического государства радостями Церкви. Но радости Родины были всегда радостями, а печали Родины были всегда печальми Церкви на протяжении всей ее тысячелетней истории. И разве сегодня не радуют нас новые законодательные возможности, предоставленные Церкви? И разве не огорчают нас сегодня межнациональные конфликты, экономические трудности? Тяжелейшие испытания выпали на долю Церкви в тридцатые годы. Страшнейший удар был нанесен иерархии, верующим. И не только в далекие тридцатые годы. Еще Н. С. Хрущев говорил, что в 1980 году он покажет по телевизору последнего попа. И эта задача в восьмидесятые годы не только ставилась, но и осуществлялась. Митрополит Сергий в своей Декларации развил мысль Святейшего Патриарха Тихона. И не Декларация является препятствием для диалога, это надуманная преграда.

Второе условие — канонизация новомучеников. Это процесс естественный, и он идет. Комиссия по канонизации заканчивает обработку материалов

для канонизации митрополита Киевского Владимира, расстрелянного в 1918 году, митрополита Петроградского Вениамина, расстрелянного в 1922 году. На последнем заседании я поручил рассмотреть материалы, связанные с канонизацией великой княгини Елизаветы Феодоровны. Но in cogroга мы новомучеников не канонизируем, потому что хотим, чтобы на каждого исповедника веры было составлено Житие, которое стало бы назидательным и поучительным чтением для верующих. Причем Русская Зарубежная Церковь считает новомучениками только пострадавших до Декларации. А пострадавшие в 1936—1939 годах — таких ведь большинство — они что, не мученики, не за веру Христову пострадали?

Третье условие — отказ от любых экуменических контактов. Думаю, что все вы в той или иной степени принимаете участие в представительской деятельности, которую осуществляют Духовные школы, видите интерес, который проявляется со стороны западного христианства к нашему духовному, литургическому наследию. Участвуя в различных экуменических организациях, представители нашей Церкви ни в чем не отступили от православных догматов. Вправе ли мы сказать, что владеем Истиной, но ни с кем ею не поделимся? Всякая межцерковная деятельность, которая осуществлялась в последние годы, помогала сближению народов. В 1977 году состоялась встреча в Женеве представителей нашей Церкви и Церквей США. Был принят документ «Изберите жизнь», разрушавший образ врага. Если быть откровенным, все наши межцерковные контакты помогали нам выжить. Честно ли будет сегодня сказать, что у нас перестройка и теперь нам не нужны западные христиане? Почему на добрые порывы милосердия, на помощь в печатании книг, в снабжении медикаментами и тому подобное мы должны отвечать полным отказом? Сегодня в секуляризованном мире христианам важно встречаться и видеть друг в друге братьев и сестер, которым мы выражаем православную точку зрения.

И четвертое условие — публичное покаяние каждого иерарха Русской Православной Церкви в принадлежности к «сергиевской» иерархии. Я думаю, Богу единому ведомо, через какие трудности пришлось пройти всем нашим священнослужителям после революции. Сколько мученических венцов, сколько пролито крови... Многие из вас еще помнят, с каким трудом приходилось поступать в Духовные учебные заведения. Каждый из нас ответит на Страшном суде за то, как он пронес священство, как он пронес служение Церкви Христовой, но предателем дела Церкви никто из нас не был.

Итак, есть попытки углубить раскол. Но надежда на возможность диалога пока остается.

Встреча Святейшего Патриарха АЛЕКСИЯ II с преподавателями МДАиС

30 ноября, в день памяти преподобного Никона, игумена Радонежского, Московские Духовные Академия и Семинарию посетил Святейший Патриарх Московский и всея Руси Алексий II.

Перед началом беседы собравшиеся пропели молитву *Царю Небесный*. Ректор МДАиС архиепископ Дмитровский Александр побла-

годарил Его Святейшество за то, что он нашел время посетить Духовные школы, и предоставил ему слово. (Речь Святейшего Патриарха Алексия публикуется выше в сокращении.)

Затем выступили преподаватели МДАиС. К микрофону поочередно подходили инспектор МДА архимандрит Сергей, профессора

К. Е. Скурат, К. М. Комаров, Б. А. Нелюбов, митрополит Волоколамский и Юрьевский Питирим, доцент В. К. Антоник, преподаватели священники Афанасий Гумеров и Николай Диваков. В последовавшей беседе были затронуты вопросы, связанные с жизнью Церкви в новых условиях, когда принят Закон о свободе совести. Здесь открываются широкие возможности издания духовной литературы, проповеднической и катихизаторской работы, служения милосердия и благотворительности. Говорилось о важности свидетельства Православия в период духовного кризиса, выразившегося в активизации различных псевдодуховных направлений. Были затронуты также проблемы духовного образования, с которыми встречается администрация Академии и Семинарии.

В заключение ректор архиепископ Александр тепло поблагодарил Святейшего Патриарха за оказанное Духовным школам внимание, заверил Его Святейшество от лица всех присутствующих, что профессорско-преподавательский состав и впредь будет прилагать все силы в деле воспитания молодых священнослужителей нашей Церкви.

Поздним вечером Его Святейшество, преподав первосвятительское благословение профессорско-преподавательской корпорации Московских Духовных школ, направился в свою резиденцию в Троице-Сергиевой Лавре.

На встрече со Святейшим Патриархом Алексием. В первом ряду: ректор Академии архиепископ Дмитровский Александр и инспектор Академии архимандрит Сергей



А. С.

ИЗ ЖИЗНИ ЕПАРХИЙ

Московская епархия

21 октября 1990 года исполнилось 100 лет со дня освящения Рождество-Богородичного храма в городе Орехово-Зуево.

Строился храм в течение 18 лет под руководством инженера С. А. Назарова и местного священника Феодора Орловского. Чин освящения совершил епископ Можайский Александр (Светлаков,

впоследствии Калужский и Боровский; † 1895).

Храм Рождества Богородицы имеет в плане форму прямоугольника. Над папертью возвышается трехъярусная шатровая колокольня. С восточной стороны в центре стены выделяется полукружие алтарной апсиды, в центре которой — образ Божией Матери «Оранта», справа — образ святого великомученика и целителя Пантелеимона, слева — Святого Николая Чудотворца, что соот-

ветствует освященным в честь этих святых приделам.

Все три алтаря храма расположены в один ряд. Иконостасы деревянные, тонкой ажурной резьбы. В настенной росписи две фрески принадлежат кисти В. М. Васнецова: величественный образ Божией Матери, окруженной Ангелами и несущей на руках Богомладенца, — на плафоне центрального алтаря, и Крещение Руси — на западной стене левого нефа.

Особо почитаются храмовые иконы Божией Матери: Всех скорбящих Радость, Нечаянная Радость, Казанская, Иверская, Скоропослушница.

В разное время в храме Рождества Богородицы совершали богослужения выдающиеся иерархи Русской Православной Церкви, носившие титул митрополита Крутицкого и Коломенского: Николай (Ярушевич; † 1961), Питирим (Свиридов; † 1963), Пимен (Извекон, впоследствии Патриарх Московский и всея Руси; † 1990), Серафим (Никитин; † 1979). Сейчас храм является кафедрой архиепископа Орехово-Зуевского Николая (Шкрумко), викария Московской епархии, управляющего Патриаршими приходами в Канаде.

По случаю юбилея храма митрополит Крутицкий и Коломенский Ювеналий совершил в нем Божественную литургию. За литургией Владыка совершил две хиротонии: иеродиакона Тихона (Недосекина) во иеромонаха и Владимира Платова во диакона. По окончании литургии и праздничного молебна Владыка Ювеналий произнес проповедь о значении храма в жизни христианина. Настоятель храма протоиерей Сергей Нечаев в ответном слове поблагодарил Владыку за участие в юбилейном торжестве.

Протоиерей Сергей НЕЧАЕВ

Митрополит Крутицкий и Коломенский Ювеналий совершает богослужение в Рождество-Богородичном храме в Орехово-Зуево



Рождество-Богородичный храм в Орехово-Зуево

Орловская епархия

17 августа 1990 года епископ Орловский и Брянский Паисий совершил чин освящения новосооруженного Преображенского храма г. Дятькова Брянской области. Строительство храма продолжалось 14 месяцев.

На малом входе литургии епископ

Паисий наградил настоятеля протоиерея Александра Шматова крестом с украшением. После молебна Владыка Паисий вручил строителям и жертвователям храма благословенные архиерейские грамоты и обратился к ним с архипастырским словом.

В тот же день по приглашению руководства города Преосвященный Паисий посетил Дятьковский хрустальный завод, отметивший в 1990 году свое 200-летие.

24 ноября 1990 года Преосвященный епископ Паисий освятил восстановленный Свято-Никитский храм в с. Солнцево Орловской области и совершил в нем первую Божественную литургию. После молебна и уставных многолетий Владыка обратился со словом благодарности ко всем принявшим участие в восстановлении поруганной святыни. Особенно тепло поблагодарил он депутата Верховного Совета СССР, Героя Социалистического Труда, председателя колхоза М. В. Спиридонова, немалыми денежными средствами и строительными материалами оказавшего помощь в восстановлении храма. Настоятелю священнику Иоанну Кочетову и другим активным труженикам Владыка Паисий вручил благословенные архиерейские грамоты.



Митрополит Рижский и Латвийский ЛЕОНИД

8 сентября 1990 года на 77-м году жизни после непродолжительной болезни скончался митрополит Рижский и Латвийский Леонид. Окончил свой земной путь выдающийся иерарх, доктор богословия, один из старейших по хиротонии архиереев Русской Православной Церкви.

Митрополит Леонид (в миру Лев Львович Поляков) родился 19 февраля 1913 года в Петербурге в семье врача.

По окончании средней школы учился на химическом факультете, затем в Ленинградском педиатрическом медицинском институте. С 1939 года работал врачом-терапевтом. В качестве медика принимал участие в финской кампании и в Великой Отечественной войне, за что имеет несколько правительственных наград: орден Великой Отечественной войны II степени, медали «За боевые заслуги», «За оборону Ленинграда», «За участие в Великой Отечественной войне».

13 ноября 1949 года рукоположен во диакона, 20 ноября митрополитом Ленинградским и Новгородским Григорием (Чуковым; † 1955) — во иерея. Пастырское служение проходил в ленинградских храмах.

В 1952 году экстерном закончил Ленинградскую Духовную Академию со степенью кандидата богословия и оставлен профессорским стипендиатом. 1 сентября 1952 года в Псково-Печерском монастыре пострижен в монашество с именем Леонид.

С 1 сентября 1953 года по июль 1957 года был доцентом Ленинградской Духовной Академии. 18 июля 1957 года возведен в сан архимандрита и назначен инспектором Московских Духовных Академии и Семинарии с одновременным ведением курса гомилетики. По традиции, которую ввел тогда архимандрит Леонид, до сих пор в академическом храме по средам вечером читается акафист Покрову Божией Матери, а студенты произносят в храме пропо-



ведь в воскресные и праздничные дни.

В январе 1959 года защитил магистерскую диссертацию по теме «Схиархимандрит Паисий Величковский и его литературное наследие», ему было присвоено звание профессора.

11 июня 1959 года митрополитом Крутицким и Коломенским Николаем (Ярушевичем; † 1961), архиепископом Виленским и Литовским Романом (Тангом; † 1963) и епископом Дмитровским Пименом (Извековым, впоследствии Святейший Патриарх; † 1990) архимандрит Леонид был хиротонисан во епископа Курского и Белгородского.

9 апреля 1962 года назначен епископом Можайским, викарием Московской епархии и управляющим Курской епархией, председателем Хозяйственного управления Московской Патриархии и настоятелем Богоявленского патриаршего собора. 29 апреля 1962 года возведен в сан архиепископа.

13 июня того же года освобожден от управления Курской епархией.

11 мая 1963 года награжден правом ношения креста на клобуке; в том же году избран почетным членом Московской Духовной Академии. С 4 августа 1963 года — архиепископ Ярославский и Ростовский с освобождением от должности председателя Хозяйственного управления и настоятеля Богоявленского патриаршего собора. С 20 мая 1964 года — архиепископ Пермский и Соликамский.

16 июня 1964 года Владыке Леониду присвоена ученая степень доктора церковной истории за диссертацию на тему «Афон в истории русского монашества (духовно-нравственные связи), X—XVIII века».

7 июля 1966 года назначен временно управляющим Свердловской и Челябинской епархией. 8 октября того же года освобожден от временного управления Свердловской епархией и назначен архиепископом Рижским и Латвийским.

Рижской епархией митрополит Леонид управлял более 23 лет. Каждый год в день празднования Толгской иконы Божией Матери, 21 августа, по сложившейся традиции все рижское духовенство и верующие собирались в Троице-Сергиевский женский монастырь в г. Риге, чтобы молитвенно приветствовать своей архипастыря со знаменательной датой вступления на Рижскую кафедру.

1960-е годы были временем серьезных испытаний для Русской Православной Церкви. Тяжелой была и ситуация в Рижской епархии. Храмы в большинстве своем не отапливались, не имели двойных рам, в аварийном состоянии были кровли и крыши. Священники окормляли по 3—4 прихода одновременно. На периферии служба совершалась не чаще одного раза в месяц, а иногда лишь раз в год. Под угрозой ликвидации находился монастырь в Риге. Некоторым священникам, чтобы прокормить-

ся, приходилось совмещать служение в храме с работой в государственных учреждениях. Епархия находилась на дотации Московской Патриархии.

Возрождая духовную жизнь, Владыка Леонид в 1968 году пригласил в епархию архимандрита Тавриона (Батозского), ставшего духовником Спасо-Преображенской пустыни под Ригой. В течение десяти лет он руководил духовной жизнью насельниц, количество которых за эти годы резко увеличилось. Постепенно пустынь благоустроилась и в нее стали стекаться многочисленные паломники.

Храмы в Риге и других городах также приводились в порядок, благоустраивались. Ко многим из них было подведено центральное отопление, ремонтировались крыши. Возросло число молящихся в храмах. Владыка Леонид изыскивал возможности для привлечения диаконов, псаломщиков, регентов и хористов. Все это достигалось не сразу, а постепенно, благодаря настойчивой, неутомимой деятельности митрополита Леонида.

Он неукоснительно совершал богослужения, прививая духовенству и верующим благоговейное к ним отношение. При нем стали постоянными контакты с католиками, лютеранами, баптистами. Широкая миротворческая и благотворительная деятельность, привлечение к служению в Православной Церкви местного населения способствовали утверждению ее авторитета в Латвии.

За архипастырскую деятельность на благо Святой Церкви Святейшие Патриархи Алексий и Пимен удостоили Владыку Леонида высших церковных наград: ордена святого равноапостольного князя Владимира и Преподобного Сергия Радонежского всех степеней.

В 1979 году в ознаменование 20-летнего служения в архиерейском сане Владыка Леонид был возведен в сан митрополита. 20 августа 1988 года к 75-летию со дня рождения награжден правом ношения второй пангии.

Научная деятельность митрополита Леонида была весьма плодотворной. Главный интерес его был связан с русским монашеством и старчеством. Кроме диссертации о преподобном Паисии Величковском, он опубликовал несколько проповедей и статей в «Журнале Московской Патриархии», подго-

товил «Учебник нравственного богословия». В Ленинградской Духовной Академии в 1953—1957 годах им был прочитан курс лекций по истории Русской Церкви.

Необходимо вспомнить также визит в Ригу Святейшего Патриарха всей Грузии Блаженнейшего Илии II. Став Предстоятелем Грузинской Православной Церкви, Блаженнейший Илия нанес в 1978 году визит Святейшему Патриарху Пимену, а затем счел своим долгом посетить и митрополита Леонида. «Я прибыл к вам как ученик к своему учителю» — так сказал Католикос-Патриарх в своем слове после торжественного молебна в Рижском кафедральном соборе.

8 сентября 1990 года в час ночи, сразу после кончины Владыки, епископ Даугавпилсский Александр совершил первую панихиду по почившем архипастыре. Около трех часов ночи тело было перевезено в кафедральный собор, где вновь была отслужена панихида и началось чтение Евангелия.

По благословению Святейшего Патриарха Алексия II на погребение прибыли архиепископ Курский и Белгородский Ювеналий и епископ Подольский Виктор.

10 сентября после заупокойной литургии, совершенной архиепископом Ювеналием в сослужении епископов Виктора и Александра, а также духовенства и при большом стечении верующих, был совершен чин погребения. На нем присутствовали представители Католической Церкви Латвии во главе с епископом Янисом Цакулсом, духовенством и учащимися католической Семинарии, которые тоже совершили заупокойную литию. Прибыли представители Лютеранской Церкви Латвии во главе с Архиепископом К. Гайлитисом, представители древлеправославных старообрядцев Поморской Латвии, представители баптистской общины.

С надгробными речами выступил архиепископ Ювеналий, епископы Александр и Виктор, а также Архиепископ Гайлитис. На погребении присутствовали депутаты Верховного Совета Латвии во главе с председателем Верховного Совета А. В. Горбуновым. Он также выступил с надгробным словом. «Митрополит Леонид,— сказал он,— возглавлял Православную Церковь в Латвии еще в те времена, когда сложными были отношения государства и Церкви, ког-

да признавалась только атеистическая идеология и несение христианской веры в народ было затруднено. Но, несмотря на все трудности и препятствия, вера и верность духовным идеалам в нашем народе сохранились. Немалую роль в этом процессе духовного противостояния безверию и невежеству сыграла Церковь, в том числе и Православная. Духовная работа митрополита Леонида не прошла бесследно. Она стала частицей сегодняшнего возрождения Латвии. Мы благодарим за это усопшего и выражаем уверенность, что Латвийское государство будет почитать те нравственные гуманные принципы, за которые стояла Православная Церковь в Латвии и ее руководитель митрополит Леонид».

По окончании чина погребения под перезвон колоколов и пение ирмосов великого канона гроб с телом почившего архипастыря был обнесен вокруг кафедрального собора, после чего траурная процессия направилась из Риги в Спасо-Преображенскую пустынь, где и был погребен Владыка Леонид.

Протоиерей Леонид АБАШЕВ

Два слова на Святую Пасху

ХРИСТОС ВОСКРЕСЕ!

Если же Дух Того, Кто воскресил из мертвых Иисуса, живет в вас, то Воскресивший Христа из мертвых оживит и ваши смертные тела Духом Своим, живущим в вас (Рим. 8, 11). Всего несколько дней назад мы пережили смерть Христа.

В час Своих страданий Христос предается людям; предается чужеземной власти своими соотечественниками, вождями своего народа; Он выдан властям, толпе, враждебным силам. Он приравнен к преступникам и умирает смертью рабов.

Кровь Его изливается на землю. Он умирает в полном одиночестве, отвергнутый своим народом, и Его ученики не противятся этому. Его изгнали за пределы его народа.

Но сегодня мы празднуем Его Воскресение.

После Воскресения Господь являлся, но Его не узнавали. Женщины, пришедшие ко гробу, думали, что видят садовника. Ученики на пути в Эммаус не знали, Кто беседует с ними. Апостолы на море Тивериадском не смели спросить, Он ли это. И все узнавали Его *в обращении*, в преломлении хлеба. В мире сем прославление Христа и воцарение Его не имеют той очевидности, какую имели Его уничижение, страдание и Крест. Они познаются только обращением, крещальной смертью, даром Святого Духа.

Агнец непорочный, проливший добровольно Свою Кровь, Он даровал нам жизнь и избавил нас от рабства греху и диаволу.

И уже не я живу, но живет во мне Христос. А что ныне живу во плоти, то живу верою в Сына Божия, возлюбившего меня и предавшего Себя за меня (Гал. 2, 20).

Страдая за нас, Он не только дал пример для следования по Его стопам, но и открыл путь, которым жизнь и смерть освящаются и приобретают новый смысл, если мы следуем по этому пути.

Миссией Христа Спасителя было основание духовного царства. Он умер не для того, чтобы возникло новое учение, но чтобы искупить человеческий род и вернуть человеческую душу к Отцу Небесному.

Христос, умерший за всех и Воскресший, предлагает человеку свет и силу, чтобы тот мог соответствовать своему высшему призванию.

Проникнутая любовью вера во Христа *есть победа, победившая мир* (1 Ин. 5, 4).

Христос, предсказанный пророками, пришел в мир и стал Христом нашей истории.

Христос Воскресший, сидящий ныне одесную Отца, открывается в жизни и Церкви отдельных верующих через Духа Святого.

В радостные и спасительные дни Святой Пасхи сердечно поздравляю всех с великим праздником Воскресения Христова, даровавшего нам надежду Вечной Жизни.

ВОИСТИНУ ХРИСТОС ВОСКРЕСЕ!

Митрополит ЛЕОНИД (Поляков; † 1990)

ХРИСТОС ВОСКРЕСЕ!

Сей день, егоже сотвори Господь: возрадуемся и возвеселимся в оны! (Пс. 117, 24).

Поистине сегодня прилично нам с пророком Давидом возрадоваться и возвеселиться ради Светлого Христова Воскресения.

Во все времена лучшие из людей стремились внести в человеческую жизнь обновление, но грех и диавол царствовали над родом человеческим. Только один премудрый Бог знал, как можно обновить мир и спасти людей от греха и смерти. Ибо так возлюбил Бог мир, что отдал Сына Своего Единородного, дабы всякий верующий в Него не погиб, но имел Жизнь Вечную (Ин. 3, 16). Агнец Божий взял на Себя грехи мира, Кровью Своею омыл беззакония людей и смертью Своею даровал нам блаженное бессмертие. Поэтому и ликует небесной радостью вся земля, а особенно Церковь Христова — сия Невеста Жениха Небесного, на Кресте почившего, честною Кровию из ребра Его таинственно сотворенная. Воскресший Господь стал новым Родоначалником, новым Адамом искупленного им рода человеческого. Во все концы Вселенной разошлись святые апостолы и огласили мир проповедью о Воскресшем Христе, призвали людей к познанию Бога и любви к Нему, к прославлению Его, а через это — к счастью и блаженству самих уверовавших.

И до нас с вами, возлюбленные братья и сестры, дошла спасительная благодать Божия. Православная Церковь обретает новую силу и занимает подобающее ей место в жизни нашего общества. Многие люди верят, что только Православная Церковь может спасти нашу землю от рабства греховного и окончательной гибели. Но чтобы это совершилось, нужно всем миром, всем вместе восстановить полуразрушенные храмы и монастыри, построить новые храмы там, где их нет сейчас, начать при храмах изучение Закона Божия. С глубокой верой нужно сейчас всем нам трудиться — и пастырям, и мирянам. Нас ждут в больницах и в школах, в тюрьмах и в домах престарелых. Дела милосердия, совершаемые во славу Божию, для спасения людей и процветания нашего Отечества будут успешными силою Воскресшего Спасителя, если мы будем иметь любовь и мир между собой. Потому вечно дороги нам первые слова Воскресшего Христа к ученикам Его: *Мир вам*. И после принесенно-го Христом мира возрадовались ученики Его.

Будем же и мы, возлюбленные, сынами мира. Дай Бог, чтобы скорее пасхальный звон был восстановлен на Руси Великой, чтобы вновь она стала именоваться Святой, а нам помощи, Господи, жить пасхальной радостью и делиться ею со всеми людьми, приветствуя их вечно живым пасхальным приветствием

**ХРИСТОС ВОСКРЕСЕ!
ВОИСТИНУ ВОСКРЕСЕ!**

Протоиерей Александр ПИВОВАРОВ

В день Благовещения Пресвятой Богородицы

Днеś спасения нашего главизна (тропарь праздника, глас 4).

Величественное и трогательное зрелище представляла смиренная обитель Пресвятой Девы Марии — бедная назаретская горница — в минуты ангельского благовестия о рождении от Девы Спасителя мира. С небесных кругов слетел сюда великий благовестник Архангел Гавриил. Он полон безграничной радости, ибо сподобился стать благовестником величайшего события, какое когда-либо было в мире. Если на Небе бывает радость у Ангелов Божиих и об одном грешнике кающемся (Лк. 15, 10), то он, Гавриил, явился с благовестием о рождении Того, Кто весь мир должен был призвать к покаянию, пролить Пречистую Кровь Свою за спасение людей и бесчисленное множество покаявшихся грешников спасти от вечной погибели. И Гавриил изливает неудержимый восторг свой в пламенных, вдохновенных словах. *Радуйся, Благодатная*, — взывает он к Деве тотчас по своем явлении, — *Господь с Тобою; благословенна Ты между женами* (Лк. 1, 28). И, совершив свое чудное благовестие, услышав от Марии проникновенные, исполненные смирения и преданностью воле Божией слова: *се, Раба Господня; да будет Мне по слову твоему* (ст. 38), Архангел отходит от Нее, удивляясь чуду неизреченного милосердия Божия.

И святая душа Пречистой Девы вся трепетала от радости во время благовестия. Правда, Дева смущена, Она размышляет, недоумевает. Но под покровом этого смущенного недоумения душа Ее, несомненно, пламенует от восторга. С Нею во время благовестия происходит подобное тому, что происходило с двумя учениками Христовыми в вечер Воскресения Христова по дороге в Эммаус во время беседы с ними Воскресшего Иисуса Христа. *Не горело ли в нас сердце наше, когда Он говорил нам на дороге и когда изъяснял нам Писание?* (Лк. 24, 32) — свидетельствовали они о восторге, наполнявшем души их во время изъяснения Христом пророчеств о страданиях, смерти и Воскресении Его. Точно так же, только, конечно, в высшей степени, и сердце Приснодевы исполнено было внутреннего восторга при архангельском благовестии о рождении от Нее Спасителя мира. О силе этого восторга можно судить по тому, как он излился при первом же поводе к обнаружению — при встрече Марии с праведной Елизаветой. Услышав приветствие Марии, Елизавета, исполнившись Духа Святого, называет Марию благословенною между женами и Матерью Господа, называет благословенным и плод чрева Ее (Лк. 1, 41—43). В ответ на это приветствие Пресвятая Дева со всей силой изливает восторг души своей. *Величит душа Моя Господа*, — сказала она, — *и возрадовался дух Мой о Боге, Спасителе Моем, что призрел Он на смирение рабы Своей, ибо отныне будут ублажать Меня все роды* (Лк. 1, 46—48).

Такое чудное зрелище неизъяснимой радости и священного восторга являла назаретская горница в минуты благовещения, и мы ныне должны войти в нее духом и всем сердцем насладиться радостью при воспоминании этого всерадостного события.

Но сквозь эту радость, сквозь этот небесный восторг Благовещения уже видится вдали, как бы

сквозь тусклое стекло (1 Кор. 13, 12), через оконце назаретской горницы Иерусалим, град царя Велико-го, наполненный бесчисленным множеством народа, взволнованный, возмущенный, беспорядочный. Готовится кровавое дело. Мужа величественного, с печатью Божественной святости и правды на челе влекут от судьбы к судье, из судилища в судилище, в римской претории подвергают оплеванию, биению, заушению, страшным ранам, осуждают на смерть и на Голгофе пригвозждают ко Кресту. Невыносимые страдания, бесчеловечные поругания терпит Он и в страшных мучениях предает Дух Свой в руки Отца Небесного. Кто же этот необычайный Страдалец? Об этом гласит надпись на Кресте: «Иисус Назарянин Царь Иудейский». Необычайный Страдалец — тот самый Иисус, о котором Архангел благовестует Деве. Итак, где же благовестие Архангела? Гавриил возвестил, что Сын Марии будет велик и назовется Сыном Вышнего, а Он висит на Кресте, умаленный, уничиженный паче всех сынов человеческих, вменяется с беззаконными, подвергается позорной казни. При таком видении может ли не смутиться сердце наше, не должна ли в печаль превратиться радость Благовещения?

«Да не смущает никого, — ответил бы нам благовестник на подобное недоумение, — печальное, страшное зрелище уничижения, страданий и смерти Сына Мариина: так надлежит пострадать Христу и войти в славу Свою (Лк. 24, 26). Страдания и смерть Его ужасны, причиняют скорбь великую, но пройдут они, подобно короткому тяжелому сну, и сменятся вечною славой, вечным Царством Христа. Кратковременная скорбь должна, как тень, исчезнуть пред светом радости». Подобное утешение изрекла бы нам и Сама Пресвятая Дева в ответ на тревожные мысли при виде Креста.

Казалось бы, вид Креста — это конец радости Пречистой о Благовещении. Не пронзится ли Ее сердце при Кресте острым мечом лютой скорби, и вместо радостного сознания того величия, которое даровал Ей Сильный, что Ее будут ублажать все роды, не посчитает ли она себя злосчастнейшей из всех женщин при зрелище страданий Пречистого Сына Своего? Святейший Сын Ее поруган, висит на Кресте в страшных мучениях, а преступные, надменные враги Его торжествуют, терзают Его, ругаются над Ним?

«Нет!» — ответила бы нам Пресвятая Дева. *Напрасно мнутя народы, и племена замышляют тщетное. Напрасно восстают цари земли, и князья совещаються вместе против Господа и против помазанника Его... Живущий на небесах посмеется, Господь поругается им* (Пс. 2, 1—4). Последним посмеется Господь, паразит врагов Своих жезлом железным, сокрушит их, как сосуд горшечника (Пс. 2, 9). Меч пронзит Мою душу, страшная мука наполнит Мое сердце при Кресте возлюбленного Сына Моего. Но скорбь Моя будет скорбью рождающей женщины, которая после тяжких мук рождения не помнит скорби от радости, потому что родился человек в мир (Ин. 16, 21). После краткой, хотя и страшной скорби наступит для меня радость, которой никто не отнимет от Меня, — радость о Сыне Воскрешем, Прославленном. Ради этой радости, ра-



ИКОНА БОЖИЕЙ МАТЕРИ «ЖИВОНОСНЫЙ ИСТОЧНИК»

Празднуется в пятницу Светлой седмицы — 30 марта / 12 апреля



ЯВЛЕНИЕ АНГЕЛА ЖЕНАМ-МИРОНОСИЦАМ

Празднование святым женам-мироносицам совершается в Неделю 3-ю по Пасхе — 8/21 апреля



ПЕЩЕРА ГРОБА ГОСПОДНЯ

На мраморные плиты, покрывающие гробницу, в которой лежало Тело Спасителя, спускается плат с надписью «Христос воскрес» на греческом языке



В Вифлеемской пещере —
месте рождения Христа Спасителя

Паломническая группа у подножия горы Фавор



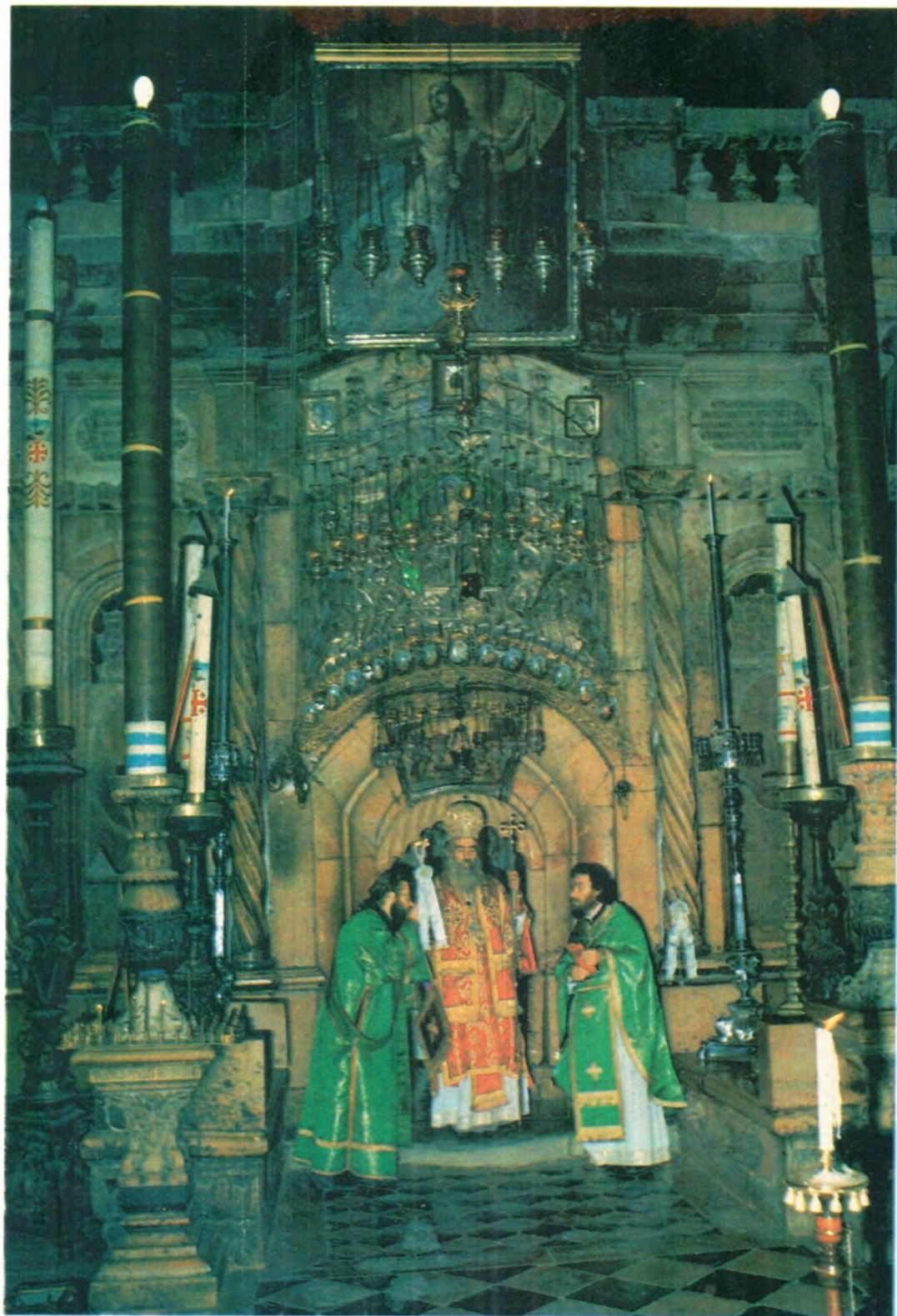

Ночную литургию у Гроба Господня совершает Блаженнейший Патриарх Иерусалимский Диодор I



Макет будущего храма
в г. Железнодорожке

Строящийся храм в г. Железнодорожке,
Курская епархия

Новый храм в г. Дятькове
(Брянская область),
Орловская епархия



Епископ Орловский и Брянский Паисий
освящает престол храма в г. Дятькове
во имя Преображения Господня

дости вечной, неотъемлемой. Я забываю все скорби, и самое зрелище Креста не уничтожает радости Благовещения.

Так и вид Креста, зрелище крестных страданий, ожидающих Богочеловека в конце земной жизни Его, не нарушает радости, царящей в горнице назаретской в минуты Благовещения... Так и Церковь, даже если Благовещение совпадало с Неделями Крестопоклонной, при воспоминании о Кресте светло праздновала всерадостное Благовещение, в некоторой только мере и степени растворяя свою радость о Благовещении скорбью о Кресте.

Христиане! Среди несчастий, лишений, гонений, болезней и страданий, которые неизбежны на земле, естественна скорбь. Сам Господь наш Иисус Христос *во дни плоти Своей с сильным воплем и слезами принес молитвы и моления Могущему спасти Его от смерти* (Евр. 5, 7). Пресвятая Дева Мария и ученики Христовы плакали и рыдали (Мк. 16, 10) о Христе, страдавшем и умершем. Но и в земных бедствиях, страданиях и скорбях, которыми обильно усеян наш жизненный путь, как бы тяжелы они ни были, неизменно светит нам чудная радость спасения, принесенная на землю Христом Спасителем по неизреченному Его милосердию, о чем вещает нам ныне так ярко Благовещение Архангела Пресвятой Деве, о чем непререкаемо свидетельствует и предлежащий Крест Господень. *Прииде Крестом радость всему миру* (кондак Пасхи, глас 8). Про-

несутся эти скорби и страдания земной жизни, и исчезнут как дым, как краткий и тяжелый сон, и наступит, веруем, вечная, нескончаемая радость в Царстве Божием, лишь бы только мы сами были достойны ее, лишь бы только наша здешняя скорбь не была скорбью ропотливою, малодушною, свойственной людям, не имеющим надежды (2 Сол. 4, 13). *Утешайтесь же, братья и сестры, надеждою; в скорби будьте терпеливы* (Рим. 12, 12). Подражайте Святой Деве Марии, которая не только никогда не малодушествовала среди скорбей, но смиренно и терпеливо переносила их, видя в них неизбежный крест на пути к Вечной Радости.

Храните в себе любовь к Богу, к Его Святому Закону, стремление и желание к очищению себя от всякого греха, к укреплению в доброй христианской жизни — все это даст вам силу мужественно и победоносно бороться с несчастиями и обращать их во благо, в нравственную пользу себе. Помышляйте чаще о вечном блаженстве, ожидающем неповинных и покорных Богу страдальцев, и надежда благ вечных облегчит для вас тернистый путь жизни. Распятый на Кресте ради нашего спасения и Его Пречистая Мать да будут для всех нас образцами терпения и да введут смиренным несением креста своего в Вечную Радость возвышенного спасения. Аминь.

Протоиерей Алексей БОГОЯВЛЕНСКИЙ

Гора Божия, Гора тучная... (Пс. 67, 16)

Собрало нас ныне на моление празднование в честь святой иконы Богоматери, именуемой «Тучная Гора». Судьба святой иконы, прославившейся с этим именем, по сохранившимся сведениям, такова. Некогда настоятель одного из Тверских монастырей в благословение за хорошо исполненные работы в храме подарил мастеру Козьме Волчанинову икону Богоматери, именуемую «Тучная Гора». Волчанинов с благоговением принял святую икону как величайшую святыню и завещал, чтобы она переходила из рода в род, от отца к сыну, а по пресечении мужской линии наследников была передана в храм. Внук Волчанинова забыл это завещание, святая икона находилась у него в небрежении, была вынесена на чердак. Невестка внука, терпя от мужа много напрасных огорчений, с отчаяния хотела было лишиться себя жизни. Когда она шла из дома, чтобы осуществить задуманное, встретил ее инок, сказавший: «Куда ты, несчастная, идешь? Вернись, иди помолись Божией Матери, Тучной Горе, и жить тебе будет хорошо и покойно». Возвратившись, она рассказала все случившееся домашним; хотели вернуть икону, но не нашли. Святую икону поставили в доме, отслужили всенощную. Это было накануне Благовещения Пресвятой Богородицы. После того действительно жизнь невестки под Покровом Богоматери проходила спокойно. Когда пресеклась мужская линия наследников в роде Волчаниновых, святая икона перешла к наследнице Екатерине, вышедшей замуж за Коняева, и святая икона еще лет 50 оставалась в доме последнего. Совершались в доме Коняева и в других домах, куда брали святую

икону, молебны, сопровождавшиеся чудесными исцелениями, например больных детей одного священника из села Буйлова, страдавшего глазами с детства, и иной небесной милостью. Когда в Смоленской церкви хотели строить придел, старец Коняев попросил устроить два придела, чтобы один был в честь святой иконы Богоматери «Тучной Горы». Коняев сказал при этом, что место, на котором находится Смоленская церковь, в старину называвшееся горою (как наиболее высокое в городе и бывшее убежищем во время наводнений), есть самое удобное для пребывания святой иконы Царицы Небесной, именуемой «Тучная Гора», чтобы Она Своим пребыванием там осеняла покой усопших. Придел был устроен, и сам старец Коняев перенес в Смоленский храм святую икону Богоматери «Тучная Гора».

Так совершилось прославление святой иконы Богоматери, именуемой «Тучная Гора», самое же название это относится к временам глубокой древности. Представление Богоматери в образе горы восходит ко временам Моисея, который, пася овец тестя своего Иофора и приблизившись к горе Божией Хориву, рядом с Синаем, сподобился явления Бога в видении Неопалимой Купины. Моисей услышал при приближении к купине голос Бога, повелевавший не подходить к купине, снять обувь с ног своих, ибо место, на котором стоял Моисей, есть земля святая (Исх. 3, 1—6): то место явления Бога, и явления особого, предуказывавшего Воплощение Божие от Девы. Она-то и есть собственно земля святая, имеющая произрастить Колос Жизни —

Христа; Она — Гора Божия, ибо в Нее имел вселиться Бог воплощающийся; Она — Купина Неопалимая, *огнь Божества приишшая во чреве неопалимая* (канон Лазаревой субботы, песнь 9-я). Впоследствии на гору Синайскую сошел Бог для дарования Закона народу еврейскому, и вот образ Богоматери как Горы Божией, место явления или вселения Божия, запечатлелся в умах и сердцах людей, ожидавших пришествия Христа на землю и старавшихся *прикинуть* (1 Пет. 1, 12) в тайну этого спасительного явления (ср.: Втор. 33, 2; Авв. 3, 3; Дан. 2, 34—35).

С особенной ясностью о Богоматери как *Тучной горе* пророчествовал псалмопевец Давид. Для его сердца не было ничего любезнее Бога и земного селения Божия — храма, в храме же ковчега Завета как места особого присутствия Божия, места покоя Божия, Давид говорил с клятвами: *«Не войду в шатер дома моего, не взойду на ложе мое; не дам сна очам моим и веждам моим — дремания, доколе не найду места Господу, жилища — Сильному Иакова»* (Пс. 131, 3—5). Исполненный таким желанием, Давид хотел построить храм, но ему сказано было чрез пророка Нафана, что храм суждено построить не ему, Давиду, пролившему много крови, а сыну его, Соломону (2 Цар. 7, 1—29; 1 Пар. 22, 6—8). Давид все же позаботился перенести ковчег Завета из Кириаф-Иарима в Иерусалим, в построенную им скинию. Завоевав Иерусалим, построенный на горе Сион, и сделав его столицей своего царства, Давид очень хотел, чтобы гора Сион сделалась чрез перенесение туда ковчега Завета местом особенного обитания Божия, и по случаю перенесения ковчега воспел торжественную песнь, псалом 67: *Да воскреснет Бог, и расточатся врази Его*, в котором, вспомянутая о сошествии Бога на гору Синай (Пс. 67, 9), прославляет вселение Бога и гору Сион. В порыве высокого пророческого восторга Давид воскликнул тогда: *Гора Божия, Гора тучная, Гора усыренная, Гора тучная!.. Гора, юже благоволи Бог жити в ней: ибо Господь Бог вселится до конца* (Пс. 67, 16—17). Вот откуда ведет начало название Богоматери *Тучная Гора*.

Конечно, не саму лишь по себе гору Сион Давид называл *Горою Божию, тучною*. Правда, и к ней отчасти относились эти названия ради обитания на горе Сион Бога, низводившего на нее обильные милости. Мысли Давида устремлялись к иной таинственной Горе обитания Божия, к Богоматери, в Которую Сам Христос вселился по плоти. Давид называет гору Сион Божию, тучною, усыренною, ради пребывания на ней ковчега Завета, почему он и молился: *Воскресни, Господи, в покой Твой* (стань на место покоя Твоего), *Ты и кивот святыни Твоя* (Пс. 131, 8); кивот же был образом Богоматери, в Которую Бог имел вселиться телесно через Воплощение Христова. Вот почему Давид *пред санным ковчегом*, как прообразовавшим Богоматерь, *скакаше играя* (канон Пасхи, песнь 4-я). Богоматерь для Давида и является *Тучною Горою* по преимуществу как привлекающая к Себе обилие благодати через вселение Божества, горою *усыренною*, то есть тучною, увлажненной, подобно горе Васанской (Пс. 67, 16), покрытой тенистым лесом, а вследствие того и привлекавшей к себе много влаги.

Само по себе человечество духовно бесплодно, подобно пустыне, поскольку отдалилось от Бога, и вот среди этой бесплодной пустыни возвышается *Гора Божия, тучная, увлажненная, плодоносная, ис-*

полненная благодати от осенившего ее Духа (Лк. 1, 35), как бы гора, приосененная чашею (Авв. 3, 3), обогатившаяся силою духа, обилием добродетели, произрастившая миру обильный Плод жизни, Христа, чрез Которого плодами духовной жизни наполнятся Вселенная.

Давид с тем большим духовным восторгом прославлял *Тучную гору* Божию, Богоматерь, что именно из его потомства по плоти должна была произойти Богоматерь и имевший родиться от Нее Христос. Эти-то мысли Давида, раскрытые потом Аввакумом и другими пророками, и выразила Святая Церковь в песне: *Гору Тя благодатию Божиею приосененную, пророзлившим Аввакум усмотрив очима, из Тебе изыти Израилеву провозглашаше Святому, во спасение наше и обновление* (канон Воскресен, глас 1-й, песнь 4-я) — и в похвальном каноне Богоматери: *Радуйся, Тучная Гора и усыренная духом* (канон субботы акафиста, песнь 4-я), также в нынешнем каноне предпразднства Благовещения: *Ангеловым гласом утучнившись, яко виноград, к прозябению готовися зрелаго, Дево, и нетленного Грозда* (песнь 5-я).

Если же псалмопевец Давид, лишь образно видевший *Тучную Гору* Божию, Богоматерь, так восторженно прославлял Ее, то как должны прославлять мы, уже питающиеся обильно в Жизнь Вечную плодами Лозы истинной (Ин. 15, 1), через Богоматерь на земле насажденной? Не должны ли мы от всей души взывать Ей похвально: *Радуйся, отрасли неувядаемая Розгб, радуйся, Плода безсмертнаго стяжание. Радуйся, Делателя делающая Человеколюбца, радуйся, Садителя жизни нашея рождающая. Радуйся, Ниво, растящая gobзование щедрот, радуйся, Трапезо, носящая обилие очищения. Радуйся, яко рай пищный процветаети, радуйся, яко пристанище душам готовиши* (акафист Богородице, икос 3-й). Путник, истомленный путешествием по безводной пустыне под палящими лучами солнца, не сказано обрадовался бы, дойдя до тенистой, обильной влагою горы, но как же радоваться должны мы, то вечно палимые зноем страстей в духовно бесплодной пустыне мира сего, терпящие зной страданий и бед житейских, то палимые духовною жаждою, муками совести, которые рано или поздно просыпаются: ведь всегда близ нас *Тучная Гора, Богоматерь*, прибегнув к Которой во всякое время можем найти покой от зноя страстей и бед житейских, мук совести, утолить духовный голод и жажду, ибо не без причины поет в честь Ее Святая Церковь: *Радуйся, Древо светлоплодовитое, от негоже питаются вернии, радуйся, Древо благосеннолиственное, имже покрываются мнози!* (Там же, икос 7-й). Если вообще для всех верных Богоматерь — *Тучная Гора*, изобилующая благодатию и добродетелями, сострадательною материнскою любовью к людям, то тем более Она — *Тучная Гора* там, где низводила благодать чрез Свои иконы, совершала чудесные исцеления и творила иную небесную милость, где слышала и исполняла моления людей, где многократно спасала изнемогавших от тяжести грехов, бед житейских, от самой смерти, как спасла ту несчастную женщину, чрез явление помощи которой и прославила впервые Свою святую икону, именуемую «Тучная Гора».

Архиепископ ФАДДЕЙ (Успенский; † 1942)

О пятом члене Символа веры

И воскресшего в третий день по Писанием

Победа ценой смерти

Испокон веков люди прославляют героев, смелых, бесстрашных победителей, избавивших свой род и сограждан от врагов. При этом ценой победы чаще всего бывает жизнь героя; героизм и состоит, собственно, в самопожертвовании, отсутствии страха перед смертью. Однако, когда христианский мученик бесстрашно отдает на умерщвление тело, чтобы сохранить непреклонно верной Христу душу, это понятно. У христианина-мученика единственная цель — с телом ли или без тела ли, душой только, быть единым с Богом. Но герой, заплативший жизнью ради того, чтобы другой жил свободно, не в рабстве, победил или потерпел поражение?

Ведь, с точки зрения последовательных материалистов, для которых в мире существует лишь то, что можно потрогать руками, увидеть глазами, услышать, попробовать на вкус, этот герой, безусловно, погубил свою жизнь, хотя принес пользу другим. Если неверующий совершает такой героический подвиг, он уже не материалист, а идеалист, для которого патриотический долг перед Родиной, перед народом превышает всего. Но с точки зрения трезвого прагматика-материалиста, для себя лично он ничего не приобрел, кроме славы, которой уж никак не может воспользоваться. Он ничего не приобрел для себя, но все потерял.

Полезь от такой победы относительна, она распространяется на короткое время на ограниченный круг людей, ради которых пожертвовал жизнью герой. И если бы Христос был обычным героем, убежден трезвый реалист апостол Павел, если бы Он не был Богом и не воскрес после Своей смерти, то была бы *вера ваша тщетна... и умершие во Христе* (то есть Его последователи) *погибли. И если мы в этой только жизни надеемся на Христа* (то есть, если нет Воскресения, нет Жизни Вечной, принесенной Им), *то мы несчастнее всех человеков* (1 Кор. 15, 17—19).

Победа Христа над адом

Тот факт, что Христос воскрес на третий день после мучительной голгофской смерти, подтвердил, во-первых, что Иисус из Назарета, Которого распяли фарисеи, — истинный Бог. А если Он истинный Бог, то действительно Он своей смертью освободил, искупил, спас людей. И во-вторых, как говорит тот же апостол Павел: *Христос воскрес из мертвых... первенец из умерших* (1 Кор. 15, 20). То есть Он первый из всех умерших людей воскрес. И так же, как воскрес Он, воскреснет каждый из нас. Господь учил, что праведники воскреснут для вечной радости, а грешники — для вечной муки (Мф. 25, 46).

И в этом состоит победа Христа над смертью. Смерть человека — это ведь не прекращение бытия и полное уничтожение, бесследное исчезновение из мира. Смерть — это переход в иное состояние. И до победного Воскресения Христа это состояние после

смерти для всех детей Адама, имеющих греховную природу, было пребыванием в безрадостной и «беззвездной» пустоте. Греки называли это состояние, по привычке, выработавшейся тысячелетиями языческого мироощущения, пребыванием во власти подземного божества Аида (ада), а евреи — пребыванием в мрачной темнице душ — шеоле. Об этой темнице духов говорил апостол Петр, когда в своем Первом послании писал, что Христос после смерти на Кресте проповедовал умершим в аду (1 Пет. 3, 19).

Ад, персонифицированный как чудовище, левифан, изображение которого есть на традиционной православной иконе «Сошествие Христа во ад» (или «Изведение души праведных из ада»), широко развернул свою пасть и поглощал каждого. Это означало, что люди погружались в мрачное, глухое, тоскливое, бесконечно одинокое существование, в состоянии богооставленности, то есть переживание того, что с ними нет Бога — Источника радости, любви и света. И ад широко раскрыл свои врата, чтобы принять Этого Умершего Человека, Который всегда побеждал его в жизни. После смерти Христос должен был сойти во ад, потому что не было иного места для пребывания душ умерших. Но вместе с Этой Душой в безысходность, одиночество и тьму шеола вошел Свет и осиял томящиеся души! К ним пришел Сам Господь и всех тех, кто хотел быть с Богом, желал Его любви и подражал Всеблагому своими добрыми делами, всех любящих Его Бог вывел из ада, вывел так, как это трогательно передано иконографической символикой. Любовь Христова к людям на языке иконы — это жест материнской руки, самой надежной опоры для дитяти, ощутившего ее нежную твердость. Мы видим, как Господь выводит из ада первых людей, Адама и Еву. На некоторых иконах изображен уголок пасти чудовища, символизирующего царство Аида. Иногда изображены разбитые двери ада, на которых стоит Христос.

Таким образом, Господь Иисус Христос спас души праведников, искупил, избавил от смерти, от того мрачного мучительного состояния, в котором находились все умершие. Он искупил не только ветхозаветных праведников, но и тех, которым еще надлежало родиться.

Иногда можно услышать вопрос, в чем вина, к примеру, дикаря из Центральной Африки, который никогда в своей жизни не слышал о Христе, почему он так несправедливо лишается Искупления Христова? Богословы отвечают на этот вопрос так: люди, никогда не слышавшие проповеди о Христе, будут судиться по их жизни. Если эти люди не попирали свою совесть, если поступали так, как она подсказывает, то вместе с ветхозаветными праведниками они также будут изведены из ада. Но те люди, которые знали о Христе и не приняли Его, не признали Христа, хотя могли бы признать, уже осуждены своей привязанностью к тьме вместо Света.

Протоиерей Михаил ДРОНОВ,
преподаватель МДА

(Продолжение следует)

Неблагодатные постники
(Деян. 23, 12—14)

Чрез пост обостряется всякое духовное движение человека — и доброе, и злое. Постом можно особенно себя приблизить к Богу и особенно отдалить себя от Бога. Пример неблагоприятного поста и темного самоотвержения являются те более сорока иудеев, которые *заклялись* не есть и не пить, пока не убьют Павла. Желая острее поддержать в себе состояние злобы, они решились на такой пост. Во всяком случае они, эти иудеи, не были теплохладными, и, если кто из них после обратился ко Христу, он, вероятно, стал горячим благовестником Истины.

Трагично в мире это возбуждение великих сил духа и энергий самоотвержения человеческого на дела, не дающие Вечной Жизни человеку, но только ускоряющие его падения в бездну. Мир полон такого неблагоприятного постничества, такой губительной жертвенности, усиливающей суетную, злую активность духа. Все это подтверждает лишь святой закон поста, данного для просветления, умягчения и возвышения человеческого сознания.

Сын сестры
(Деян. 23, 16—22)

Услышав о сем умысле, сын сестры Павловой пришел и, войдя в крепость, уведомил Павла.

Этот неизвестный юноша стал промыслительно орудием избавления апостола Павла от нависшей над ним опасности. Узнав о заговоре против него, апостол не пренебрег мыслью обратиться к гражданским властям. При отвлеченной вере человек, может быть, решил бы ничего не делать для своего личного телесного спасения, пассивно предавшись в волю Промысла. Но великий реалист духа апостол Павел усмотрел, как мы имеем право предполагать, руку Промысла именно в сообщении ему

племянником известия о готовящемся на него нападении. И, как видим, принял все внешние меры для предупреждения этого нападения. Павел же, *призвав одного из сотников, сказал: отведи этого юношу к тысяченачальнику, ибо он имеет нечто сказать ему. Тот, взяв его, привел к тысяченачальнику и сказал: узник Павел, призвав меня, просил отвести к тебе этого юношу, который имеет нечто сказать тебе* (Деян. 23, 17—18).

Сын сестры, как Ангел Господень, оказался в числе светлых стражей, охранявших драгоценную для всего мира жизнь апостола.

Правитель Феликс
(Деян. 23, 33—35;
24, 22—26)

Язычник, тысяченачальник Клавдий Лисий, был также в числе светлых сил, которым был поручен беззащитный, в оковах, апостол. Поверив добрым своим сердцем племяннику Павла, Лисий под сильным конвоем отправил апостола в Кесарию при письме вполне благоприятного для апостола содержания. Не думал, конечно, Лисий, каково значение для всего человечества того, о ком благожелательно и снисходительно писал Феликсу. Какая тайна в том, что некие *последние* в мире должны после стать *первыми* (Мф. 20, 16), а первые — *последними*? Несмотря на ясное об этом слово Откровения, ни *последние* не подозревают ожидающей их славы, ни *первые* не думают о возможном своем умалении пред *последними*.

Вскоре в Кесарии появились и ожидаемые там жалобщики на апостола, Аняния и другие старейшины, приведшие, конечно, целый легион бесов с собой... Ангел Христов — Павел был под стражей в Иродовой претории. На первом рассмотрении дела ничего не было решено, но *через несколько дней Феликс, придя с Друзиллою, женою своею, Иудеяною, призвал Павла и слушал его о вере во Христа Иисуса. И как он говорил о правде, о воздержании и о будущем суде, то Феликс пришел в страх и отвечал: теперь*

пойди, а когда найду время, позову тебя. Притом же надеялся он, что Павел даст ему денег, чтобы отпустил его: посему часто призывал его и беседовал с ним (Деян. 24, 24—26).

Примечательно здесь сочетание некоего, несомненно религиозного, страха Феликса во время слов апостола о *правде, воздержании и суде* с его явным желанием получить с апостола взятку. Этот тип религиозности человеческой не чужд и нашей эпохе: в делах, в жизни и психологии — прочное служение своим эгоистическим интересам, а в глубине души где-то «трещинка в вечность» — смутное, но уже святое беспокойство от соприкосновения с миром таинственным, с областью непостижимой, но как-то реальной... «Может быть, реальной»... Непросветленная вера в иное, могущественное бытие *правды и суда*, страх от начала осознания этого бытия и суда и в то же время — хладная отдаленность разума, сердца и воли от Истины.

Ритор Тертулл
(Деян. 24, 1—9)

Тертулл произносит обвинительную речь против апостола. Речь эта напоминает речи обычных наемников, говорящих не от сердца, а то, что надо тем, которые наняли их. Это был ходатай по делам, адвокат, без коего не обходились государственно-судебные дела и в апостольское время. Кратко, но обстоятельно выразил Тертулл точку зрения первых преследователей христиан. Христианство им представлялось *назорейской ересью*. Представители христианства — *язвой общества*. Польстив Феликсу и его государственной мудрости, апеллируя к нему как к блюстителю мира, иудеи чрез своего адвоката приносят косвенную жалобу и на Клавдия Лисия, вырвавшего апостола Павла из рук их. Этим свидетельствуют они о несомненно благом намерении и поступке иерусалимского тысяченачальника, который стал, сам того не зная, архистратигом-ангелом в отношении апостола.

Укоризны некоторых людей

Продолжение. Начало см.: ЖМП, 1989, № 10, 12; 1990, № 1, 3—5, 8, 9, 11, 12; 1991, № 1—3.

почетны. Укоризны Тертулла если и бессильны прибавить славы великому апостолу, то, несомненно, возвышают Клавдия Лисия, показывая его справедливую душу.

Созерцаешь это странное судилище: правителя, сидящего на *судейском месте*, и кучку злых людей, желающих истребить сокроуище всего человечества — апостола Павла, но связанных страхом государственной законности; воочию видишь все действие мира сего: зло и добро рядом растут, цветут и плодоносят на поле этой жизни. И не сразу, а постепенно выявляются для благоговеино созерцающих жизнь пути Промысла и спасения людей.

Божественно, без нарушения нравственной, человеческой свободы соединяются на этих путях личные судьбы каждого человека, неповторимого вовеки; сочетаются с делом спасения всего человечества.

Если Иуда, как говорит Священное Писание, удавился, чтобы *пойти в место свое*, то ведь всякий человек хочет идти и всегда идет только в место свое, во всех своих делах жизни.

Царь Агриппа (Деян. 26, 1—32)

Агриппа сказал Павлу: позволяется тебе говорить за себя

(Деян. 26, 1). Как *Божий слуга* (Рим. 13, 4), Агриппа властью, свыше данной ему, открывает уста, которые ненасытно будут слушать в веках миллиарды людей и всех народов. *За себя* ли говорит апостол? Конечно, не за себя, а за Г е с о п о д а. Мы видим, как это за себя говорит апостол! Если бы все люди так говорили *за себя*. Мы слышим горячую, дышащую теплом и живыми интонациями речь любящего Бога человека... И вдруг прерывает ее апостол вопросом к Агриппе: *Веришь ли, царь Агриппа, пророкам?* И добавляет тотчас же: *Знаю, что веришь*, добавляет потому, что *любовь... всему верит, всего надеется* (1 Кор. 13, 4, 7)... Явно, что апостол уже любит Агриппу во Христе и хочет перелить в него свою радость, свою веру и знание Истины.

Но Агриппа закован в свою высоту, в свой государственный престиж. *Ты немного не убеждаешь меня сделаться христианином*, — отвечает он Павлу. И ответное, последнее слово апостола пред судилищем показывает, как за себя говорил апостол: *Молил бы я Бога, чтобы, мало ли, много ли, не только ты, но и все, слушающие меня сегодня, сделались такими, как я*, и добавляет: *кроме этих уз. Все, слушающие меня сегодня...* Сколько таких оказалось, услышавших слова апостола во всех народах

земли... Неисчислимо множество людей в истории сделалось именно та к и м и, как апостол, в вере Христовой. Исполнилась молитва его, говорившего слова свои не за себя, а за Христа.

А царь Агриппа? Услышал ли он что-нибудь? Мы не знаем. Одно несомненно, что сердце его и жены его, Вероники, в какой-то степени было смягчено. Если не ожесточается сердце от святых слов, значит, оно смягчается. Слово святое никогда не производит нейтрального действия.

Отходя в сторону, говорили (царь, правитель и Вероника) между собою, что этот человек ничего, достойного смерти или уз, не делает. И сказал Агриппа Фесту: можно было бы освободить этого человека (Деян. 26, 31—32).

Не было ли это слово Агриппы в тот миг на весах Божиих равносильным исповеданию веры во Христа?

Архиепископ ИОАНН
(Шаховской; † 1989)

(Продолжение следует)

Речения святых отцов

Мысли о Воскресении

За смертью души, то есть за преступлением и грехом, последовала смерть тела, а с нею и тление, и превращение в прах. За телесной же смертью последовала смерть души вторая — ее осуждение в ад. Так и за воскресением души, которое есть ее возвращение к Богу через исполнение Божественных заповедей, последует Воскресение тела, когда оно опять соединится с душою. За этим же Воскресением последует истинное бессмертие и Вечная Жизнь с Богом достойных того. Они сделались из плотских духовными и, подобно Ангелам Божиим, стали способными жить на Небе. Святитель Григорий Палама.

Кто способен глубоко усвоить мысль о Воскресении, будет ли бояться смерти, станет ли страшиться чего-нибудь другого? Святитель Иоанн Златоуст.

Для тех, которые не поклонились ни зверю, ни антихристу... не приняли

ни на челах, ни на десницах начертаний врага Божия, но, усвоив себе ум Христов, постоянно выражали Его в образе мыслей и образе действий, не щадя крови своей для запечатления верности Христу, и потому воцарились со Христом, — для них нет смерти.

Когда же окончится тысяча лет (Откр. 20, 7), исполнятся времена и созреет весь словесный плод земли, последует Воскресение второе — Воскресение тел. После него усугубится блаженство праведников, временно воскресших первым Воскресением; усугубится после него смерть отверженных, лишившихся первого Воскресения. Святитель Игнатий (Брянчанинов).

Каждый должен знать, что души праведных, хотя и находятся на Небесах, до Последнего Суда не получают совершенной награды, так же как и души осужденных не претерпевают

совершенного наказания. Только после Суда души вместе с телами окончательно получают или венец славы, или наказание. Православное исповедание.

Когда душа исходит из тела, страсти, которые она усвоила себе во время земной жизни, служат причиной ее порабощения; добродетели, если она приобрела их, служат защитой от демонов. Преподобный авва Исаия.

Воздаяние как для праведников, так и для грешников весьма различно... Не только небесных обителей бесчисленное множество... но и ад имеет множество различных темниц и различного рода мучений.

В ненасытном созерцании Бога и в непрестанном горении любовью к Нему заключается высшее и существенное наслаждение небожителей. Святитель Игнатий (Брянчанинов).

Святейший Патриарх Московский и всея Руси АЛЕКСИЙ II

О Съезде, Союзном договоре и христианском долге

Я внимательно следил за ходом Съезда. К сожалению, мы еще раз убедились, что столь большое собрание депутатов на деле мало приспособлено к подлинному творчеству и обречено лишь поддерживать своим авторитетом решения, предложенные заранее исполнительной властью.

Съезд и сам понимал это, и именно этим обусловлены его решения. Система Советов — этих «мини-парламентов» всех уровней — явно находится в кризисе, и решения IV Съезда на деле продолжили курс, начатый третьим Съездом. И если мыслить последовательно и честно, то видно, что этот курс как раз и ведет к демонтажу системы самоуправляющихся Советов, которую пока заменяют президентской властью и усилением государственно-исполнительных структур.

Думаю, что без этого сегодня действительно не обойтись. Но уже сейчас пора думать и о том, как поставить эту власть под контроль народа, и о том, как воссоздать обновленную и дееспособную структуру народного самоуправления.

Прежде всего надо, как мне кажется, чтобы каждый гражданин четко знал, какие свои права и нужды он доверяет, голосуя за депутата районного уровня, а какие передает депутату, скажем, республиканского Совета. Мандаты депутатов разных Советов не должны быть равновесны. Чтобы не получалось так, что от народного депутата СССР ждут, чтобы он достал трубы или комбайны для своего села, а от депутата райсовета требуют выработки всеобъемлющей политической концепции.

Но пока новое соотношение властей в стране не сложилось, нужно создать условия, при которых решения верховной власти невозможно было бы парализовать «по пути».

Не думаю, что сегодня стоит делать акцент на новых правах Президента. Полезнее — и для него самого, и для страны — говорить о его новых обязанностях. Мне вообще думается, что в той ситуации, которая сложилась в нашей стране, по-человечески естественнее было бы избегать власти, бояться брать ее на себя: ведь решений, которые равно удовлетворяли бы нужды всех, боюсь, уже не найти.

М. С. Горбачев, однако, не стал возводить «громоотводов», промежуточных структур между собой и жизнью страны. В этом, я хотел бы надеять-

ся, сказалось его мужество. Что ж, помоги ему Бог!

Второй вопрос, который считался важнейшим в повестке Съезда, — вопрос о Союзном договоре. Но поскольку полномочий на заключение договора у Съезда не было, то в этой своей части он был похож просто на огромную всесоюзную конференцию. Решать судьбу Союза будут не правительства и не парламенты, а народы. И, я думаю, всем участникам сегодняшних политических диспутов нужно трезвение, чтобы свое мнение о мнении народа не спутать с суждением самих народов.

Судьба договора зависит от того, сможет ли он вмести в себя главный «показатель» демократии, а именно механизм защиты прав меньшинств.

Мне, как христианину, чрезвычайно горько, что зоной межнациональных конфликтов стали области совместного проживания христиан. Уж христианам должно бы быть ясно, что высшей и даже единственной в своей абсолютности ценностью на свете является живая человеческая душа. Две тысячи лет Церковь говорит людям: подумай, прежде чем сделать что-то твоему ближнему, о том, что будут значить для него последствия твоего поступка. Христос говорит нам, что даже врагам нашим надо прощать. Но вот этот человек, который десятилетиями просто жил рядом с тобою, чем он мешает тебе жить?! Чем именно он виновен перед тобой?

Неужели может забыть христианин, что «суверенен» для него только ближний? В ближнем — полюс всех «прав», а во мне — полюс всех «обязанностей». Или у меня есть «права» перед моей совестью? Перед Богом? И Христос ли внушает мне, что-де вот тот человек виновен во всех моих бедах? А если не Христос, то кто?

Нет такого общественного строя, нет государства и нет нации, которые были бы созданы Богом для Вечности. Но для Вечности созданы Творцом люди. И потому: где же христианин найдет те весы, на которых идея или принцип временного устройства общества перевесили бы живую и вечную человеческую душу?

Я хочу напомнить, что Церковь объединяет всех, кто ищет духовного преображения на пути следования за Христом. Именно — всех. Для нас недопустимо было бы экзаменовывать приходящих к нам людей на предмет их политических взглядов. Но столь же недопустимо было бы раскалывать

единство Церкви на основании политических или национальных предпочтений.

Среди верующих моей Церкви есть сторонники единства и неделимости нашего Союза, а есть и те, кто полагает, что предложенный Союзный договор ущемляет их права. Как человеку, мне лично может быть близка одна из этих позиций. Но как Патриарху, как пастырю, мне одинаково дороги и близки судьбы всех. И мне предстоит дать ответ пред Богом за всех, предстоит ответить, не оттолкнул ли я кого из них от Церкви, от Христа.

Еще апостол Павел свидетельствовал: *Я должен и эллинам, и варварам, мудрецам и невеждам... Для иудеев я был как иудей... для подзаконных как подзаконный... для немощных был как немощный... Для всех я стал всем, чтобы спасти по крайней мере некоторых* (Рим. 1, 14; 1 Кор. 9, 20—22).

Человек не сводится без остатка к политике. Часто нам доводилось слышать суждения о том, что «религия — опиум народа». А я скажу, что очень часто политика — это опиум для человека. Опьяненность политическим активизмом, жажда всех поделить на друзей и врагов, безудержная тяга искать и найти виновных где угодно, но только не вину в себе, — все это отчуждает человека от него самого, мешает понять и исполнить свое подлинное человеческое призвание на земле.

И потому не приведи Господь, чтобы у нас еще раз появлялись и множились движения и партии такого типа, участие в которых, с точки зрения их членов, автоматически ставит их по ту сторону различения добра и зла и разрешает забыть о простой человеческой совести. Я хочу напомнить, что с тех дней, когда Бог открылся людям, над привычкой государства обожествлять себя, привычкой абсолютизировать свои интересы и ставить себя выше суда Божия и человеческой совести, произнесен нравственный приговор. Есть

Бог, Который принес Себя в жертву ради спасения человека, а не государства. Значит, государство не самобожественно.

А XX век нам показал (и в 1917-м, и в последующие годы), что столь же несправедливо и обожествление народа. Ни национальные, ни классовые интересы не могут быть выше Правды.

В такой перспективе мне и хотелось бы видеть смысл перестройки и желать ее продолжения: государство со своей идеологией слишком вольготно разместились в жизни человека и ему придется потесниться.

Но нельзя, чтобы освободившееся пространство заняли пустота и хаос; оно должно заполниться самостоятельной деятельностью человека, свободной от принудительного контроля, но не от служения истине, добру и красоте.

Поддерживая сегодня укрепление государственности, я в то же время надеюсь, что она никогда не станет вновь тоталитарной, то есть откажется отныне от претензий на власть над совестью людей.

Я не буду обращаться к людям с традиционными призывами к примирению и человеколюбию. Этим призывов было достаточно. Но я попрошу хотя бы тех, кто считает себя христианином, подумать и решить в глубине своего сердца: быть христианином — что это значит сегодня, сейчас, в моем доме?

Эти слова я должен был сказать на Съезде. Но, наверно, к лучшему, что мне не довелось там выступить. Ибо в буре эмоций, которые господствовали на Съезде, любой следующий выступающий заглушил бы эти мои слова. Мне же нужно, чтобы люди приостановились и задумались над сказанным. Точнее, это нужно нам всем.

(«Известия», 30 декабря 1990 года)

Митрополит Волоколамский и Юрьевский ПИТИРИМ

Выступление на IV Съезде народных депутатов СССР

20 декабря 1990 года

Я выступаю по поручению экологической группы депутатов. Не хотелось бы использовать общую схему, говорить о наших недостатках, но такова уж, видимо, ситуация, что без этого не обойтись.

Начну с телеграммы: «Трудящиеся Николаевского района ставят вас в известность (телеграмма адресована депутатам Гаер и Десятову), что Многовершинный горно-обогатительный комбинат (Приморзолото) вопреки всем решениям, со всеми возможными нарушениями завез 65 тонн, а по уточненным данным — 147 тонн цианидов. Намерены в декабре осуществить запуск ГОКа без окончательного заключения экологической комиссии на уровне России, что вызовет уничтожение всего

живого в низовьях Амура. Решительно требуем прекратить это безобразие Приморзолота. По поручению избирателей — председатель поселкового Совета».

Загублена Волга, иссыхает Арал, отравлено Азовское море, гибнет Байкал. За последние 5—10 лет катастрофически сокращаются их акватории. В Приморском крае, где мне пришлось быть месяц назад, фактически уничтожен лосось: в 1913 году в Амуре добывали 100 тыс. т лососевых рыб, теперь — 6 тыс.

Средняя продолжительность жизни в нашей стране на десять лет меньше, чем в промышленно развитых странах, — последнее место в пятом десятке. В ноябре прошлого года принято Постановление Верховного Со-

вета СССР о неотложных мерах по экологическому оздоровлению страны. Увы, оно не выполняется, причем заинтересованные министерства и ведомства требуют отмены отдельных пунктов, а то и просто игнорируют их. В стране возникает опасная дискредитация экологического движения, которое якобы препятствует экономическому развитию.

Есть и другие процессы, которые чрезвычайно тревожны не только для нашей страны, но и для всего мира. Это — миграция населения, переселение из деревни в город, урбанизация страны. Однако, как известно, во многих промышленных странах примерно 3 % населения кормят всех, наши же сельские труженики бегут в город, потому что в деревне им стало худо.

Впереди — переход к рыночным отношениям, а при отсталой технологии производства это означает интенсификацию использования природных ресурсов. Это то, что мы называли хищническим способом их использования. Приходится наблюдать, когда даже такой исконно народный промысел, как добыча кедровых орехов, сопровождается уничтожением двухсотлетнего кедра. И все это происходит у нас на глазах.

Но неужели все так плохо? Мне кажется, совсем нет — есть и надежда, и выход. Нам нужно принять настоящие и, может быть, даже суровые меры государственного порядка в решении экологических проблем, усилить и сделать последовательным законодательство о природопользовании, идти к его улучшению, а не к ухудшению, как недавно мы слышали в речи нашего Президента. Необходимо не отраслевое, а государственное финансирование охраны природы (не буду перечислять всевозможные законоположения и акты, которые мы должны разработать и ввести в действие, имея при этом настоящие, нормальные исполнительные органы).

Переход на природоохранное пользование сейчас идет по пути строительства очистных сооружений на действующих предприятиях и создания национальных парков. Нам надо подумать о том, чтобы создать зоны, защищенные законом от загрязнения, хищнического, неграмотного использования, как наше национальное достояние, где бы оно ни было — в самых ближних и дальних уголках нашей Земли.

И наконец, хотелось бы сказать о том, что экономика не может быть безнравственной. Две недели назад в

Москве создан центр по переподготовке специалистов, курсы менеджеров, которых будут посылать за рубеж. Но если мы не создадим прежде всего человека, который имеет не только права и обязанности, но и представляет себе, что он гражданин своего Отечества, что он духовен по своему существу, что его деятельность прежде всего нравственная (а нравственность созидательна), без этого мы не продвинемся ни в экологии, ни в экономике. Да и на союзном рынке у нас будет действовать закон, как говорили в старину, предпринимательства бессовестного, а не высокой, настоящей структуры русского купца.

Мне кажется, что экология должна быть включена в аспект тех проблем, которые называются государственной безопасностью, и все силы нашего общества должны быть объединены вокруг этого. Земля должна получить своего хозяина, хозяина грамотного, бережливого и совестливого. Мы должны сейчас всех, кто получает землю, снабдить прежде всего необходимым инвентарем для того, чтобы земля использовалась грамотно, чтобы сохранить каждый сантиметр чернозема, который выветривается в черноземной полосе и о котором мы не знаем в нашем так называемом Нечерноземье.

Практические шаги в этом направлении сделаны в Старицком районе Тверской области. Пусть это пока совсем маленький уголок, но там уже проводятся соответствующие работы, которые, надеюсь, к осени 1991 года дадут свои позитивные результаты.

Нам прежде всего нужно вспомнить о том, что мы живем на своей земле, которая унаследована за более чем тысячелетнюю историю от наших праотцов. Перед ними мы в ответе, а также перед теми, кто придет вслед за нами, кто будет судить нас строго по совести и по объективным результатам нашей экономической и общественной деятельности.

Призываю всех — и избирателей, и депутатов, и Председателей Верховных Советов, и президентов — объединиться. Может быть, мы дадим себе на время передышку в спорах, в дележе несуществующего имущества, кстати уже растраченного, для того чтобы собрать новое и с ним войти в будущее.

Хотел бы особо обратиться к нашему Президенту. Михаил Сергеевич, люди доверили Вам свою надежду, не дайте им потерять ее. Пусть и Бог, и люди нам помогут на этом нашем пути.

«Неделя СССР» в Нагасаки

В рамках Международной выставки «Путешествие-90» с участием Советского Союза с 18 по 25 октября 1990 года в г. Нагасаки (Япония) была проведена «Неделя СССР». Из Владивостока на теплоходе «Русь» прибыла официальная делегация во главе с Ю. М. Вольмером — министром морского флота СССР, председателем центрального правления общества дружбы «СССР — Япония». В делегацию входил митрополит Волоколамский и Юрьевский Питирим, председа-

тель Издательского отдела Московского Патриархата, народный депутат СССР. Вместе с официальной делегацией прибыла большая группа — около 400 человек — деятелей науки, культуры, работники промышленности, фольклорные ансамбли, журналисты из Москвы, Ленинграда, Владивостока и других городов РСФСР, Украины, республик Прибалтики, Средней Азии, Кавказа, а также церковный хор Издательского отдела «Воскресение» под управлением Ариадны Рыбако-

вой. Хор принял участие в мероприятиях «Недели СССР» и дал несколько концертов в Нагасаки и в других городах.

На пути к Японии 17 октября, во время прохождения острова Ульиндо (территория Южной Кореи), на теплоходе была совершена траурная церемония, посвященная памяти русских моряков, погибших в Цусимском сражении (14—15 мая 1905 года) во время русско-японской войны. Подобная церемония, отметил в своем слове капитан теп-

лохода И. Н. Филипцов, совершается всегда при прохождении мимо о. Улындо.

Высокопреосвященный митрополит Питирим произнес слово, посвященное памяти русских моряков, и совершил заупокойную литию, за которой пел хор «Воскресение». На корме был приспущен государственный флаг и на воду опущен венок.

Утром 18 октября теплоход был торжественно встречен в порту Нагасаки.

19 октября митрополит Питирим посетил русский участок кладбища, расположенного на склонах горы Инаса, на территории, принадлежащей буддийскому храму Госиндзи. Митрополит Питирим встретился с настоятелем храма г-ном Ёсиаки Кидзу и обсудил с ним детали торжественной церемонии открытия памятника русским морякам, назначенной на 21 октября.

Немного истории. На иностранном кладбище, кроме русских, похоронены китайцы, голландцы, англичане, португальцы, французы, американцы. Русский участок — самый большой: здесь свыше тысячи захоронений. В 1858 году во время стоянки в порту Нагасаки русского крейсера «Аскольд» 20 членов его экипажа умерли от поразившей город холеры. Их похоронили близ храма Госиндзи. Так начались русские захоронения на кладбище в Нагасаки. Здесь похоронены также моряки из экипажей кораблей, заходивших на зимовку в порт Нагасаки, и участники Цусимского сражения, скончавшиеся от ран в лагерях для военнопленных. На па-



Высокопреосвященный митрополит Питирим на теплоходе «Русь» во время траурной церемонии, посвященной памяти русских моряков, погибших в Цусимском сражении

мятниках и надгробиях много имен военных моряков, но есть захоронения и воинов сухопутных войск, гражданских лиц разных званий и положений: купцов, мещан, служащих и других. В братской могиле под общим обелиском похоронены 252 русских воина и моряка, погибшие в боях и умершие в Японии во время войны 1904—1905 годов.

Кладбище пострадало во время атомной бомбардировки Нагасаки 9 августа 1945 года. Многие памятники были опрокинуты взрывной

волной. Как отмечается в одном из описаний русского кладбища, датированном 1989 годом, «усилиями местной общечественности и прежде всего г-на Ё. Кидзу часть из них удалось восстановить. В частности, восстановлена небольшая (Никольская.— *Ред.*) часовня на краю кладбища. В целом, однако, кладбище находится в неудовлетворительном состоянии, ограда и расположенные в его пределах строения нуждаются в ремонте, который не производится в должном объеме из-за недостатка средств». Г-н Ё. Кидзу приложил немало усилий к тому, чтобы подержать кладбище в относительном порядке.

В разное время кладбище посещал архиепископ Можайский Николай (японское имя Дайроку Сайма), бывший настоятелем Патриаршего подворья в Токио, находящийся теперь на покое. По заданию Ю. М. Вольмера в 1989 году на кладбище побывала делегация Министерства морского флота и Дальневосточного морского пароходства для уточнения объема реставрационных работ.

19 октября состоялось открытие «Недели СССР» в Нагасаки. На торжественной церемонии присутствовали члены официальной делега-



Во время манифестации мира и дружбы между народами Советского Союза и Японии в Парке мира



Никольская часовня на русском участке иностранного кладбища в Нагасаки

ции, в том числе Высокопреосвященный Питирим. В тот же день митрополит Питирим в составе делегации участвовал в официальных приемах у председателя Торгово-промышленной палаты Нагасаки г-на Накабэ и у мэра Нагасаки г-на Мотошима.

Утром 20 октября вместе с другими членами официальной делегации митрополит Питирим осмотрел выставку «Путешествие-90», подготовленную рядом музеев и организаций, среди которых Министерство морского флота и Издательский отдел Московского Патриархата.

В религиозный раздел выставки вошли, в частности, предметы дохристианского культа и быта народов Дальнего Востока (алеутов, коряков, нанайцев, нивхов, ороков, удегейцев, ульчей, чукчей, якутов и других). Значительная часть этого раздела посвящена Православной Церкви в Японии и ее основателю — святому равноапостольному Николаю, архиепископу Японскому († 3/16 февраля 1912). В экспозиции — русские иконы, в их числе — Воскресение Христово, Рождество Христово, Божия Матерь «Знамение», Святитель Мирликийский Николай, святитель Московский Петр, святитель Японский Николай, Преподобный Сергей Радонежский,

предметы церковной утвари, облачения, церковные книги, фотографии. Икона святителя Японского Николая написана по заказу Издательского отдела специально для этой выставки московской художницей-иконописцем В. П. Тимошиной. Икона «Воскресение Христово», написанная японской художницей Ямасита Рин, преподнесена Японской Православной Церковью наследнику русского императорского престола цесаревичу и великому князю Николаю Александровичу (будущему императору Николаю II) во время его путешествия по Япо-

нии — он был и в Нагасаки — в мае 1891 года.

Выставка «Путешествие-90» символична. С путешествиями связаны общение людей, взаимодействие культур, открытия исторические, культурные, этнические, религиозные и другие. Путешественниками, которые несли людям благоговение Божие, мир, культуру, просвещение, образование, были и русские православные миссионеры. Один из наиболее выдающихся среди них — святой равноапостольный Николай, архиепископ Японский.

21 октября на русском кладбище в Нагасаки состоялась церемония открытия памятника русским морякам. Он сооружен из серо-черного мрамора на средства советских и японских организаций и установлен на красиво убранной площадке в северо-западной части кладбища. Надпись на памятнике — на русском и японских языках — гласит: «В память о русских моряках, покоящихся на этом кладбище начиная с 1858 г. С благодарностью к жителям города Нагасаки, сохранившим их могилы. 21 октября 1990 г.».

На открытии памятника присутствовала официальная делегация во главе с Ю. М. Вольмером, г-н Иосио Сибата — вице-губернатор префектуры Нагасаки, Л. А. Чижов — Чрезвычайный и Полномочный Посол СССР в Японии, г-н Ё. Кидзу с группой буддийских служителей, администрация теплохода «Русь» во главе с капитаном И. Н. Филипцовым, японские парламентарии, активисты общества

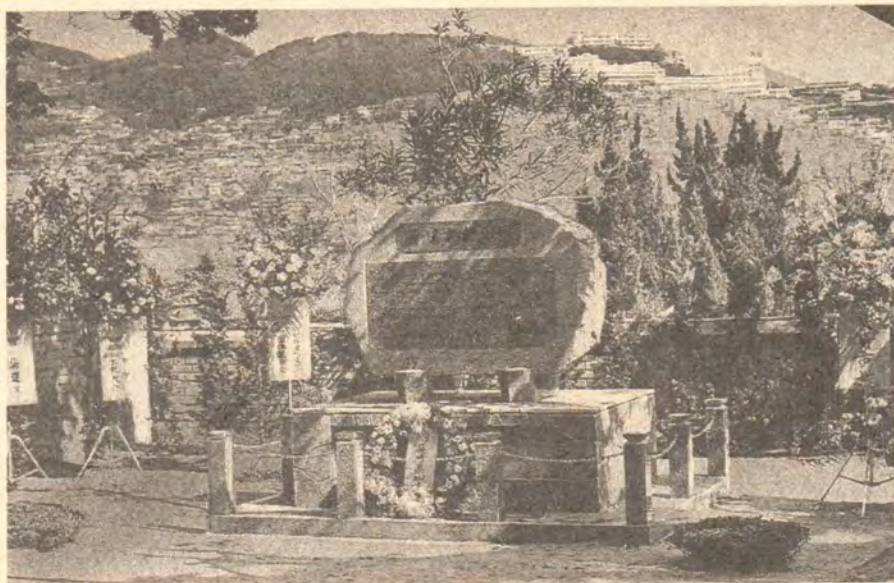

Памятник русским морякам на кладбище в Нагасаки

японско-советской дружбы, советская и японская общественность, а также протоиерей Аркадий Тышук, настоятель Патриаршего подворья в Токио, и несколько православных японцев. Были произнесены речи.

После снятия покрывала митрополит Питирим окропил памятник святой водой, а затем совершил перед часовой (с согласия Предстоятеля Японской Автономной Православной Церкви Высокопреосвященного Феодосия, Архиепископа Токийского, Митрополита всей Японии) панихиду по всем погребенным на кладбище. Пел церковный хор. Многие из присутствовавших стояли с зажженными свечами. Перед панихидой митрополит Питирим произнес слово. Общие могилы, кладбища, сказал митрополит Питирим, объединяют живых. Это корни дерева дружбы. Символично, что на кладбище есть дерево, которому две тысячи лет. Надо сохранить это дерево и в третьем тысячелетии.

После панихиды было совершено шествие с останками одного из русских моряков, которые были доставлены на теплоход для сопровождения во Владивосток и захоронения на Русской земле. Высокопреосвященный Питирим окропил святой водой деревянный ковчег с останками. Шествие совершалось в преднесении подлинного Российского Андреевского флага.

Затем митрополит Питирим окропил святой водой все надгробия и могилы.

В тот же день в Парке мира (это место в Нагасаки, где находился эпицентр ядерного взрыва) была проведена многолюдная манифестация мира и дружбы между народами Советского Союза и Японии. Высокопреосвященный митрополит Питирим был в числе выступавших здесь с речами.

22 октября митрополит Питирим отбыл через Токио в Москву.

Газета «Нагасаки симбун» в репортаже об открытии памятника русским морякам и о панихиде на русском кладбище отмечала: «Сегодняшняя панихида с участием митрополита Питирима, одного из видных деятелей Русской Православной Церкви, отражает стремление советского руководства к разрыву отношений с Японией. Эта акция символизирует собой реальные шаги перестройки».

А.

В Комиссии Священного Синода. 10 октября 1990 года в Отделе внешних церковных сношений Московского Патриархата состоялось заседание Комиссии Священного Синода по возрождению религиозно-нравственного воспитания и благотворительности. В заседании, помимо членов Комиссии, приняли участие председатель Издательского отдела Московского Патриархата митрополит Волоколамский и Юрьевский Питирим и врач-психотерапевт А. П. Мастеропуло.

На повестке для были вопросы организации работы Комиссии.

Открывая заседание, председатель Отдела внешних церковных сношений Московского Патриархата архиепископ Смоленский и Калининградский Кирилл, председатель Комиссии, отметил, что демократические веяния свободы в обновляющемся обществе предоставляют Церкви новые возможности раскрыть ее сотериологические аспекты. Инициатива и энтузиазм мирян, готовых участвовать в общественном служении Церкви, требуют церковной поддержки. Целью Комиссии является пробуждение энтузиазма там, где его нет, и помощь уже существующим движениям.

Комиссия призвана стать органом, способным координировать инициативы, возникающие «снизу», стать платформой для дискуссий и местом примирения различных групп церковной общественности. Однако Комиссия не должна быть контролирующим и направляющим учреждением. Ее задача — аккумулировать идеи, сформулировать стройную программу действий и помогать новым движениям сохранить единство с Церковью.

В последовавших выступлениях были затронуты вопросы сотрудничества Церкви с органами народовластия и светскими социальными структурами, участия приходов в распределении благотворительных пожертвований, создания школ для подготовки работников социальной диаконии, обеспечения необходимыми рекомендациями церковных структур на местах, организации системы независимого финансового обеспечения Церкви.

Комиссия приветствовала создание Братства Покрова Божией Матери и приняла решение о созыве Съезда Православных Братств. Была также одобрена идея создания в Москве православного молодежного центра и центра для православных женщин.

Пресс-конференция в Свято-Даниловом монастыре. 3 января 1991 года в резиденции Святейшего Патриарха и Священного Синода в Свято-Даниловом монастыре (Москва) состоялась пресс-конференция, посвященная предоставлению американской фармацевтической фирмой «Апджон» благотвори-

тельной помощи жителям Москвы, Киева и Минска. Фирма «Апджон» передала нашей стране четыре рождественские елки, которые были установлены в Москве (на Красной площади и перед Богоявленским патриаршим собором), а также в Киеве и Минске. Кроме елок и елочных украшений, фирма передала Русской Православной Церкви шоколад, игрушки и витамины для распространения среди детей. Ранее компания «Апджон» направила в СССР медицинские препараты и витамины, предназначенные детям, пострадавшим от чернобыльской катастрофы. В рождественской гуманитарной акции наряду с фирмой «Апджон» приняли участие южноафриканская компания «Ситрус эксчейндж» и бельгийская фирма «Мастерфудз Белджиум». Во время пресс-конференции благодарность за оказанную помощь выразили от лица Русской Православной Церкви епископ Истринский Арсений, vicарий Московской епархии, и протопресвитер Матфей Стаднюк, секретарь Святейшего Патриарха.

Православные фестивали. С 1 по 17 января 1991 года в Москве проходил III международный фестиваль православной музыки. В концертах, состоявшихся в лучших залах столицы, приняли участие около 60 хоровых коллективов из разных областей России и из-за рубежа. В рамках фестиваля была проведена международная конференция «Музыкальная культура православного мира».

В послерождественские дни, с 8 по 13 января, в московском кинотеатре имени Моссовета работал II фестиваль православного документального кино. Москвичи получили возможность увидеть несколько десятков кинолент об истории и современной жизни Православной Церкви, созданных в 1990 году. В программе фестиваля были встречи с создателями фильмов, концерты духовной музыки, а также конференция, посвященная профессиональным проблемам христианского кино.

ЗАЯВЛЕНИЕ

Межправославной комиссии по богословскому диалогу между Православной и Римско-Католической Церквами

1. Мы, представители Константинопольской, Александрийской, Антиохийской, Русской, Сербской, Румынской, Грузинской, Эладской, Польской, Чехословацкой и Финляндской Церквей, являющиеся участниками богословского диалога между Православной и Римско-Католической Церквами по приглашению Его Святейшества Вселенского Патриарха Димитрия, откликнувшегося в силу своих координаторских полномочий на просьбу православной делегации, принявшей участие в заседании Совместной комиссии во Фрайзинге, провели в Фанаре чрезвычайное заседание под председательством Его Высокопреосвященства Варфоломея, митрополита Халкидонского, специально приглашенного для председательствования на этой встрече, и в присутствии членов синодальных комиссий Вселенского Патриархата по межправославным проблемам и по диалогу с Римско-Католической Церковью в течение двух дней — 11 и 12 декабря 1990 года — всесторонне обсудили остро стоящую в различных странах Восточной Европы проблему униатства, с тем чтобы дать более точную оценку сложившейся ненормальной ситуации и выработать общее решение о том, как нам относиться к богословскому диалогу, начатому десять лет назад.

2. Представители Православных Церквей, непосредственно пострадавшие от униатства, особенно в последнее время, в странах Центральной и Восточной Европы, подробно рассказали о ситуации и драматических событиях, приносящих ущерб православным, которые трудно себе даже представить и которые вызвали у всех участников горечь и разочарование. Все участники согласны в том, что оживление униатства сегодня сопровождается грубым нарушением прав человека и религиозной свободы. Особенно это выражается в прямом насилии над отдельными людьми, в злоупотреблении законодательным процессом и в подозрительных манипуляциях учреждений государственной власти.

3. Упомянулось также об усилиях, уже предпринятых для мирного и справедливого урегулирования возникающих проблем на местах, и о связанных с этим решительных заявлениях представителей Православных Церквей в адрес Ватикана и всех ответственных институтов власти, а также Вселенского Патриархата — Ватикану, ни одно из которых, к сожалению, не привело к улучшению положения.

4. Все участники выразили согласие в том, что диалог, ведущийся между Православными Церквами и Римской Католической Церковью, должен стать действенным механизмом для преодоления проблем, возникающих между двумя Церквами из-за оживления униатства. Сама по себе эта проблема отбрасывает назад цели диалога. Совершенно очевидно, что без положительного решения этой проблемы все усилия православных и римо-католиков, направленные на развитие отношений между ними и на достижение целей диалога, окажутся напрасными. Поэтому все участники считают, что единственной темой нашего диалога сегодня должна стать тема униатства. Обе стороны в этом диалоге призваны совместно выработать систему принципов для урегулирования отношений между православными и униатами и на ее основе добиваться прекращения актов насилия в соответствующих регионах. При таких условиях диалог поможет православным и римо-католикам не только установить мир на какое-то время, но и добиться справедливого, радикального и окончательного разрешения этой проблемы.

5. При сложившемся неординарном положении, упорно проявляющемся во многих аспектах, в отношениях между православными и униатами, безусловно, не может быть оправданного оптимизма для продолжения богословского диалога, если бы не существовало совместного заявления, сделанного во Фрайзинге Смешанной комиссией по диалогу, которое остается единственным положительным моментом обсуждаемой проблемы. В этом заявлении, в котором не упускается из виду религиозная свобода униатов, единогласно отвергается метод униатства как полностью противоречащий экклезиологии общения и духу Церквей-Сестер, особенно когда они участвуют в диалоге.

6. Это общее фрайзингское заявление, в котором униатство отвергается как метод, должно стать отправной точкой и основой для дальнейшего обсуждения этой проблемы в рамках богословского диалога.

7. Как только этот главный вопрос будет решен справедливо и по-христиански, то богословский диалог сможет беспрепятственно развиваться дальше, охватывая все темы и проблемы, какие могут возникнуть в ходе его органического развития.

8. Было признано, что для нормализации отношений между православными и униатами было

бы полезно ежегодно давать оценку в рамках Межправославной комиссии по диалогу с Римско-Католической Церковью отношениям между православными и римо-католиками, включая положение в регионах, вовлеченных в конфликт.

Фанар,
12 декабря 1990 года

В заседании Межправославной комиссии участвовал архиепископ Смоленский и Калининградский Кирилл, председатель Отдела внешних церковных сношений Московского Патриархата.

Православие на Кипре

Кипр — третий по величине остров в Средиземном море с населением около 660 тыс. человек. Он сыграл большую роль в истории восточного Средиземноморья. В середине II тысячелетия до Рождества Христова греки-ахейцы основали здесь ряд городов-государств, ввели свой язык и религию. На протяжении веков рудные богатства и стратегическое положение острова привлекали завоевателей — ассирийцев, египтян, персов, наконец, Александра Македонского. После распада его царства Кипр стал уделом египетской династии Птолемеев. Римляне захватили его в 58 году до Рождества Христова, а после раздела империи в 395 году остров вошел в состав Византии. Во время крестовых походов в 1191 году Кипр был завоеван английским королем Ричардом Львиное Сердце. Крестоносцы основали Кипрское королевство, которое просуществовало с 1191 по 1489 год. С 1489 по 1571 год Кипр — под властью Венеции. В 1571 году его захватили турки, против которых местное греческое население восставало в 1794, 1804, 1821 годах. По Берлинскому конгрессу 1878 года остров оккупировала Великобритания, а в 1914 году формально аннексировала. В 1960 году Кипр провозглашен независимой республикой. С 1974 года часть территории Кипра оккупирована турками. Кипр неоднократно упоминается в Библии. В Ветхом Завете он известен как Хиттим (Иер. 2, 10), или Киттим (Чис. 24, 24; Ис. 23, 1). Из Нового Завета известно, что апостол Варнава был родом с Кипра (Деян. 4, 36) и что он приходил на свою родину вместе с апостолом Павлом. Согласно церковному преданию и апокрифу «Деяния Варнавы», написанному в V веке неизвестным автором-киприотом, апостол Варнава родился в Саламине и погребен в часовне

вблизи нынешнего монастыря святого Варнавы.

Апостолы Павел и Варнава вместе со своим помощником Иоанном Марком (евангелистом Марком) около 45 года прошли весь остров, проповедуя в синагогах (Деян. 13, 5). В г. Китионе они обратили в христианство известного Гераклита, ставшего впоследствии епископом, а в Пафосе крестили проконсула Сергия Павла, после чего Кипр стал первой страной с правителем-христианином во главе. В Пафосе до сих пор сохранился мраморный «столб апостола Павла», к которому, по преданию, был привязан святой апостол, перенесший 39 палочных ударов, возможно, за то, что обратил в христианство римского наместника.

Несомненно, Кипр сыграл определенную роль в жизни автора наиболее древнего и краткого Евангелия — святого апостола Марка, который приходился племянником апостолу Варнаве (Кол. 4, 10). Апостол Петр говорит о Марке как сыне, вероятно имея в виду, что тот принял веру Христову вследствие доброты отношений апостола Петра с семьей Марка в Иерусалиме (Деян. 12, 12).

Четвертое лицо, о котором свидетельствует Новый Завет в связи с Кипром, — некто *Мнасон с Кипра, давний ученик* (Деян. 21, 16), у которого апостол Павел жил в Иерусалиме. Предание говорит, что Мнасон был епископом после Гераклита.

С Кипром связана и судьба святого праведного Лазаря, воскресшего Иисусом Христом. По преданию, из-за преследований Синагориона святой Лазарь бежал из Вифании. Сестры Лазаря, Марфа и Мария, снарядили для брата ладью и отправили его из Яффы морем в неизвестном направлении. Он высадился в г. Ларнака на Кипре. Там

был рукоположен во епископа и похоронен. В 890 году найден гроб с надписью «Лазарь, друг Христов». Его тело позже было выкрадено и чудесным образом обнаружено в кафедральном соборе в Марселе (Франция). 15 лет назад гроб с упомянутой надписью открыт в катакомбах церкви святого Лазаря в Ларнаке.

Первые христиане появились на Кипре в 37 году. Первым епископом кипрским стал апостол Варнава, когда вернулся из миссионерского путешествия. Он мученически закончил свою жизнь в г. Саламине во времена императора Нерона. Несмотря на гонения, Церковь на Кипре успешно развивалась. В Первом Вселенском Соборе участвовали уже три кипрских епископа из Саламина, Пафоса и Тримифуса (известный святой Спиридон Тримифунтский). Святая Елена, мать царя Константина Великого, посетила Кипр в 326 году и основала монастыри Ставровуни и Омоδος.

В 313 году положение Православной Церкви на Кипре, как и во всей Византийской империи, значительно упрочилось. Третий Вселенский Собор в 431 году своим восьмым канонам признал автокефалию Кипрской Церкви. Здесь в чистоте сохранялось Православие. Ни одна ересь на Кипре не укрепилась. Расцвет продолжался до нашествия арабов, захвативших остров в 649 году. Города Констанция (бывший Саламин), Кирион и Пафос были уничтожены. Так как византийский царь Юстиниан II (685—695) был не в силах защитить киприотов, он убедил архиепископа Иоанна с большей частью паствы переселиться на берега Гелеспонта. Там была основана Новая Юстиниана.

Собор 691 года дал архиепископу титул «Архиепископ Новой Юстинианы и всего Кипра», который сохранился и по возвращении гре-

ков на родину после победы над арабами при императоре Тиверии II (698—705). Император Никифор Фока (963—969) нанес арабам тяжелый удар в 965 году, создав киприотам условия для спокойного существования, но оно продлилось недолго. Православная Церковь на Кипре много пострадала сперва от франкской (1191—1489), а затем от венецианской (1489—1571) тираний. Были поставлены четыре латинских епископа, а число православных епархий уменьшилось с четырнадцати до четырех. По декрету Папы Иннокентия III (1198—1216) православные епископы подчинились латинским. При турках положение еще более ухудшилось, правда, привилегии, дарованные султаном Мехмедом II, завоевателем Константинопольского Патриархата, были распространены и на Кипрского Архиепископа, который стал этнархом, то есть национальным вождем, ответственным за сбор податей и поддержание порядка на острове.

В период владычества османов на острове появились турецкие поселения, состоявшие отчасти из воинов османской армии, отчасти из потурченцев — греков. Бывало, и не раз, что киприоты, и христиане, и мусульмане, сообща боролись против османской власти. Архиепископ Кипрский Киприан был в контакте с вождями греческого восстания 1821 года. Было признано нецелесообразным втягивать в восстание киприотов. Однако турки казнили и Архиепископа Киприана, и епископов Пафоса, Китиона и Кириinei, а также 486 священников из опа-

сения, что восстание может расширяться. Османская власть продержалась до 1878 года, когда на Берлинском конгрессе было решено отдать остров под защиту Англии. Народ был очень разочарован. Англичане немедленно стали вмешиваться в церковные дела, несмотря на активное противодействие Архиепископа Софрония. В 1925 году остров объявлен королевской Британской колонией. Началась кампания за соединение с Грецией. Дело дошло до восстания (1931 год), которое англичане подавили. Епископы Китиона и Кириinei, а также многие священнослужители и гражданские лица были депортированы. Благодаря дальнейшей упорной борьбе народа, душой которого была Кипрская Православная Церковь во главе с Архиепископом Макарием III, 6 августа 1960 года Кипр стал независимым. Для Кипрской Церкви наступила новая эра. Обладая огромным авторитетом среди киприотов, Архиепископ Макарий избран первым президентом Республики Кипр. После его смерти 13 ноября 1977 года новым Предстоятелем Кипрской Церкви стал Блаженнейший Архиепископ Хризостом. С этого времени Архиепископ более не является главой государства.

82 % населения Кипра составляют православные. Значение Церкви на острове весьма велико. Веками наряду со своими прямыми задачами Церковь выполняла функции социально-политического и просветительского характера. После турецкого вторжения в 1974 году около 200 тысяч греков-киприотов были

вынуждены оставить свои жилища и переселиться из оккупированной зоны. Судьба их — первостепенная забота Церкви.

В Кипрской Церкви Архиепископа выбирают духовенство и представители верующего народа, который собирается по призыву Синода, а Синод созывается митрополитом Пафоса, вторым архиереем Кипра. С 1980 года действует новый Церковный Устав. Церковь имеет отделы религиозного образования, молодежный, попечения о детях беженцев и другие.

Кипрская Православная Церковь поддерживает тесные контакты со всей Православной Полнотой, является деятельным участником Всеправославных совещаний. Как член Всемирного Совета Церквей, активно принимает участие в экуменической деятельности.

Велик и славен сонм кипрских святых. Имеется много монастырей. Есть Семинария имени апостола Варнавы в Никозии. Для получения высшего богословского образования студенты посылаются в Грецию. Церковный журнал также называется «Апостол Варнава». Кипрская Церковь имеет 6 епархий, 454 прихода, 455 монахов и белых священников. Две епархии находятся на территории, оккупированной турками. Епископ Киринейский и беженцы проживают в Никозии.

После путча 1974 года и последовавшей за ним турецкой оккупации два народа — 532 тыс. греков и 124 тыс. турок (данные 1986 года) разделены демаркационной линией длиной 217 км, протянувшейся с запада на восток и проходящей через столицу — Никозию. На оккупированной турками территории осталась лишь 1 тыс. греков (в 1974 году было 2 тыс.). Всячески ущемляются их гражданские права. Религиозные потребности греков удовлетворяет один священник. Многие храмы уничтожены или превращены в мечети, а также используются в хозяйственных целях. Бесценные иконы и утварь частью попорчены, частью уничтожены.

Всемирный Совет Церквей оказал материальную помощь православным грекам-беженцам, осудил турецкую оккупацию и создал специальную комиссию для исследования состояния религиозных объектов на оккупированной территории. Обнаружены факты вандализма и над-



Благовещенский собор в Никозии



Панихида у гроба блаженнопочившего Архиепископа Макария в Благовещенском соборе в Никозии 8 августа 1977 года. В центре — митрополит Пафский Хризостом (ныне Архиепископ Кипрский)

ругательства над православными святынями. Всемирный Совет Церквей поддержал резолюцию ООН по Кипру.

Когда северная часть острова была объявлена Турецкой Республикой Северного Кипра, Архиепископ Хризостом обратился с призывом ко всем Церквам защитить братьев-христиан на Кипре, так как очевидно, что цель турок — аннексия всего острова — вытеснение православных с исконно христианского предела. Политическая ситуация на Кипре до сих пор остается напряженной.

Географическое положение Кипра — близость к Святой Земле — способствовало укреплению и процветанию религиозных традиций, в том числе распространению аскетизма и росту монастырей, которые известны на острове с VII века. В 1788 году на Кипре было 20 монастырей с 10—15, а в двух — с 40 монахами, один — Кикко — с 100 монахами и 56 — с 3—10 насельниками. В настоящее время большая часть их в плачевном состоянии, это особенно касается монастырей на оккупированной территории. В Республике же Кипр наиболее значительны монастырь Богородицы Милостивой (Кикко), основанный в 1100 году, монастырь Богородицы Махер (XII век), монастырь Ставровуни (Гора Креста), посвященный Святому Кресту и основанный, по преданию, святой царицей Еленой на пути из Иерусалима, где она об-

рела Честной Крест Господень. Гора, где стоит этот монастырь, называлась Олимп, и на ее вершине находился храм Афродиты (Кипр имел еще и название «Остров Афродиты»). Святая Елена принесла частицу Честного Креста, которая хранится в одном большом Кресте, окованном серебром. Предание сохранило многочисленные свидетель-

Иеромонах Дионисий, митрополит Минский и Белорусский Филарет (ныне митрополит Минский и Гродненский, Патриарший Экзарх всея Белоруссии), архиепископ Волоколамский Питирим (ныне митрополит) перед крестом с частицей Животворящего Древа в монастыре Ставровуни. Август 1977 года



ства чудес, связанных с этой святыней. На Кипре 6 женских монастырей. Некоторые из них были открыты благодаря поддержке блаженнопочившего Архиепископа Макария.

На острове имеется ряд мест, связанных с житием и подвигами величайшего подвижника, отшельника и церковного историка преподобного Неофита, автора знаменитого «Типика» — монашеского Устава. В пещерах, где жил святой Неофит, хорошо сохранились фрески XII века. Мощи преподобного почивают в основанном им монастыре в десяти километрах от г. Пафоса. Следует сказать особо несколько слов о монастыре Кикко. Интересно, что до октября 1917 года он имел владения в России. Это один из самых старых и знаменитых кипрских монастырей. Главная монастырская церковь сооружена при императоре Алексее Комнине в 1100 году на высоте 1160 м над уровнем моря. Здесь хранится особенно чтимая икона Богородицы Елеуса (Милостивая), написанная, по преданию, святым евангелистом Лукой. По своему желанию здесь похоронен первый президент Республики Кипр Архиепископ Макарий, который привел народ к государственной самостоятельности и отечески руководил им в столь трудные времена.

Материал подготовлен по публикациям зарубежной прессы

По приглашению Высокопреосвященнейшего митрополита Кипрского Хризостома с 16 по 24 октября 1990 года на Кипре находилась делегация Русской Православной Церкви в составе: митрополит Воронежский и Липецкий Мефодий и Г. Н. Скобей, член Отдела внешних церковных сношений Московского Патриархата, которая приняла участие в праздновании 1100-летия основания храма святого Лазаря в Ларнаке.

В праздновании приняли участие Блаженнейшие Предстоятели Александрийской, Антиохийской, Иерусалимской и Кипрской Поместных Православных Церквей, а также делегации Сербской, Румынской, Болгарской, Элладской Православных Церквей, представители инославных Церквей, государственных и общественных организаций.

Город Ларнака — древний Кипр. Один из самых красивых и древних храмов Кипра — храм святого Лазаря, *друга* Христов (Ин. 11, 11), построенный на могиле святого, который, по преданию, был первым епископом Кипрским.

Святой Лазарь (по-еврейски Елеазар) был евреем из Вифании — города, расположенного в трех километрах от Иерусалима. Святой известен как *четверодневный* в связи с событием его воскресения Иисусом Христом спустя четыре дня после кончины и погребения.

По своему воскресении Лазарь вынужден был просить прибежища в Киприи кипрском, избегая покушений на жизнь со стороны синедрионской знати и фарисеев, потому что многие из-за него уверовали во Иисуса.

Согласно преданию Церкви, Лазарю было 30 лет в 33 году по Р. Х., когда Христос воскресил его из мертвых. Еще 30 лет он жил в Киприи и умер примерно в 63 году в шестидесятилетнем возрасте. Именно здесь его встретили святые апостолы Павел и Варнава, когда прибыли на Кипр в 45 году и рукоположили его во епископа на Кипрскую кафедру.

Неизвестны подробности его жизни как епископа Кипрского, потому что не сохранились письменные источники. О житии святого Лазаря повествуют различные предания.

Храм святого Лазаря в Ларнаке был искони известен христианскому миру и до первых лет нашего столетия привлекал многочисленных паломников.

Его значение как святого места паломничества возросло в наши дни после обретения 23 ноября 1972 года (во время реставрационных работ) части мощей святого глубоко под святым престолом, в мраморной раке.

Впервые мощи святого Лазаря были обретены в 890 году в небольшом храме в мраморной раке с надписью: «Лазарь четверодневный и друг Христов».

Византийский император Лев Мудрый перенес святые мощи в Константинополь, оставив малую частицу в Ларнаке, прислав деньги и мастеров для строительства в Ларнаке храма, сохранившегося до наших дней. Помимо этого храма в Киприи император Лев Мудрый построил в Константинополе второй храм во имя святого Лазаря.

После взятия Константинополя франками в 1204 году крестоносцы вместе с прочими сокровищами перевезли и мощи святого Лазаря в Массалию (Марсель), где позже они пропали, и судьба их неизвестна.

Знаменитый древний храм святого Лазаря, сооруженный на его могиле, является самым великим сокровищем Ларнаки. Он настолько связан с жизнью города, что его история является и историей самого города. В последние века он был религиозным, национальным, благотворительным и воспитательным центром города. Сегодня, когда государство взяло на себя все социальные заботы, значение храма ограничивается религиозной жизнью города.

Празднование 1100-летия основания храма святого Лазаря состояло из совершения богослужений, проведения научного симпозиума и различных праздничных мероприятий.

16 октября митрополит Кипрский Хризостом встретил прибывших к этому времени гостей — Блаженнейших Папу и Патриарха Александрийского и всей Африки Парфений III, Патриарха Великой Антиохии и всей Востока Игнатия IV, Патриарха Иерусалимского и всей Палестины Диодора I, а также

епископа Нишского Иринея (Сербская Церковь), митрополита Олтенийского Нестора (Румынская Церковь), митрополита Варнинского и Преславского Кирилла (Болгарская Церковь), митрополита Неапольского и Ставрупольского Дионисия (Элладская Церковь), председателя Всекипрского Союза греческих богословов Ставроса Олимбиу, президента Кипрской Республики г-на Георгия Василиу, министра образования Христофора Христофиди.

В тот же день Блаженнейший Архиепископ Новой Юстинианы и всего Кипра Хризостом открыл работу богословского симпозиума, который рассмотрел темы: «Одиннадцать веков храма святого Лазаря в Ларнаке», «Святой Лазарь: история и богословие», «Святой Лазарь в истории и предании Православных Церквей», «Святой Лазарь и современный мир».

На четвертом заседании симпозиума митрополит Воронежский и Липецкий Мефодий огласил приветствие Святейшего Патриарха Московского и всея Руси Алексия II.

17 октября, в праздник Перенесения мощей святого Лазаря, Блаженнейший Патриарх Иерусалимский Диодор в сослужении клириков и диаконов совершил утреню и Божественную литургию в храме святого Лазаря и произнес проповедь.

После литургии Блаженнейший Патриарх Александрийский Парфений открыл мемориальные доски Византийскому императору Льву VI Мудрому, ктитору храма святого Лазаря, жертвователям празднования 1100-летия храма и освятил музей храма.

В день храмового праздника Церкви во имя святого апостола и евангелиста Луки в деревне Арадиппу епископ Банатский Амфилохий (Сербская Церковь) совершил Великую вечерню и произнес слово назидания. После вечерни церковная комиссия храма устроила официальный ужин. Исполнялись кипрские песни, выступали поэты.

На следующий день утреню и Божественную литургию в храме святого апостола Луки совершил митрополит Воронежский и Липецкий Мефодий в сослужении пяти архиереев, священников и диаконов. Митрополит Неапольский и Ставрупольский Дионисий произнес проповедь. После литургии митрополит Кипрский Хризостом совершил освящение дома для престарелых «Святой Георгий». Старческий дом открыл министр труда и социального обеспечения г-н Иаков Аристиду. В его выступлении и слове митрополита Кипрского Хризостома говорилось о социальном служении Церкви в современном обществе. После церемонии открытия и освящения старческого дома учащимися лицея святого Георгия в Ларнаке был дан прекрасный концерт, во время которого исполнялись песни, читались стихотворения.

Затем участники торжеств осмотрели народный музей и посетили храм святого Георгия, в котором его настоятель архимандрит Афанасий рассказал о деятельности прихода.

После закрытия научного симпозиума по любезному приглашению митрополита Хризостома участники торжеств посетили Кипрскую митрополию, где Высокопреосвященнейший устроитель торжеств в Ларнаке вручил гостям памятные подарки.

Вечером мэрия города Ларнаки в честь Предстоятелей и представителей Православных Церквей и всех приглашенных на торжества архиереев и участников симпозиума устроила праздничный ужин в центре «Арго». Димарх города Ларнаки г-н Георгий Христулулис, Блаженнейший Патриарх Александрийский Парфений и митрополит Кипрский Хризостом обменялись приветствиями.

19 октября участники торжеств 1100-летия основания храма святого Лазаря посетили мужской монастырь Ставрувунни и столицу Кипра город Левкосию (Никозию). В столице гости осмотрели так называемую зеленую линию* и кладбище геро-

* Зеленая линия.— Здесь: пограничная демаркационная линия, разделяющая жителей турецкой и греческой национальности, на которой расположены войска ООН, носящие зеленые головные уборы (Прим. ред.).

ев сопротивления при английском правлении, где Предстоятели Александрийской и Иерусалимской Православных Церквей совершили заупокойную литию.

В Никозии гости нанесли визит Его Превосходительству президенту Кипрской Республики г-ну Георгию Василиу. На состоявшейся встрече Патриарх Парфений, митрополит Кипрский Хризостом и президент обменялись речами, в которых была подчеркнута роль Церкви в политической и социальной жизни Кипра и общее стремление к урегулированию кипрского вопроса.

От президента Кипрской Республики участники торжеств направились в Кипрскую Архиепископию, где после осмотра церковного музея были приглашены на обед, устроенный Архиепископом Кипрским Хризостомом.

В тот же день гости Кипрской митрополии побывали в народном амфитеатре Ларнаки, где смотрели представления «Воскрешение Лазаря», «То Траун ту Диени» и слушали концерт византийской музыки.

В субботу 20 октября гости совершили поездку в деревню Кити и посетили музей Пиериди в Ларнаке. Вечером они молились на вечерне, которую возглавил Блаженнейший Архиепископ Хризостом. После вечерни состоялся торжественный крестный ход из храма святого Лазаря по улицам города Ларнаки, в котором приняли участие все члены делегаций, а также представители муниципалитета города Ларнаки и множество народа.

21 октября Папа и Патриарх Александрийский Парфений в сослужении представителей Православных Церквей, в том числе и митрополита Воронежского и Липецкого Мефодия, в храме святого Лазаря совершил Божественную литургию и произнес проповедь.

Как и во все предшествовавшие дни празднования, пел византийский хор под руководством архонта протопсалтиса храма святой Софии в Фессалониках г-на Хариллау Талиадору.

Во время официального обеда митрополит Кипрский Хризостом вручил ордена и медали жертвователям и особо потрудившимся на праздновании.

После большой художественной программы на новом стади-

оне города Ларнаки митрополитом Кипрским Хризостомом был устроен торжественный прием в митрополии, на котором присутствовали гости Кипрской митрополии, официальные лица и представители общественности.

Этим приемом программа празднования 1100-летия основания храма святого Лазаря в г. Ларнаке была завершена.

Делегация Русской Православной Церкви пробыла еще два дня на Кипре. По приглашению митрополита Хрисанфа она совершила поездку в его кафедральный город Лимасол, посетив по пути женский монастырь святого Георгия.

В последний день пребывания на Кипре митрополит Воронежский и Липецкий Мефодий и Г. Н. Скобей совершили поездку в Киккский монастырь и на могилу приснопамятного Архиепископа Кипрского Макариоса, где Владыка Мефодий совершил заупокойную литию. По пути в монастырь они посетили подворье Киккского монастыря в Никозии, где состоялась встреча с игуменом монастыря архимандритом Никифором.

В Киккском монастыре паломники осмотрели храм, музей, поклонились чудотворному образу Божией Матери Елеуса, увидели иконы, паникадила, колокола и другие церковные предметы русского происхождения.

Митрополита Мефодия сопровождал в этой поездке митрополит Кипрский Хризостом.

По случаю отбытия делегации Московского Патриархата из Ларнаки митрополит Кипрский Хризостом устроил ужин, на котором, кроме русских гостей, находились митрополит Олтенский Нестор, митрополит Варнинский и Преславский Кирилл и ответственные сотрудники Кипрской митрополии.

Покидая Кипр, участники торжеств молились святому Лазарю, другу Христову, чтобы покровитель города Ларнаки хранил от всякого зла свой город и предстательствовал пред Господом за верующих и народы, представители которых имели радость участвовать в торжественном праздновании 1100-летия основания знаменитого храма.

Григорий СКОБЕЙ

О церковно-общественной ситуации в Хорватии

Священный Синод Сербской Православной Церкви 17 сентября 1990 года рассмотрел на своем заседании «Сообщение для общественности», сделанное епископами и духовенством Сербской Православной Церкви в Республике Хорватии на заседании, состоявшемся в Пакраце 13 сентября 1990 года, в котором изложены факты ущемления прав православных верующих в этой республике. Митрополит Загребско-Люблянский Иоанн обратился от имени Святейшего Патриарха Сербского Германа и Священного Синода к Его Святейшеству Патриарху Московскому и всея Руси Алексию II с просьбой ознакомить с «Сообщением» верующих Русской Православной Церкви и широкую общественность. Ниже публикуется полный текст этого документа.

Мы, нижеподписавшиеся, епископы и духовенство из епархий Сербской Православной Церкви в границах Республики Хорватии (полностью епархий Далматийской и Славонской, частично митрополии Загребско-Люблянской, регионов епархий Сремской и Захум-Герцеговинской, а также Бараньинского благочиния и Бачковской епархии), 13 сентября 1990 года провели заседание в резиденции сербского православного епископа Славонского в Пакраце в целях братского обсуждения проблем, возникших в результате нынешнего опасного положения сербского народа, нашего духовенства, монашествующих и мирян в Хорватии, и в стремлении определить наше отношение в духе соборной православной церковной традиции, а также предложить пути понимания и прежде всего христианского разрешения нынешней трагической ситуации.

1. С великой болью и горечью мы сообщаем, что Сербская Православная Церковь в Хорватии живет и действует в весьма серьезных, почти оккупационных условиях и что сербский народ в Хорватии, верующие люди подвергаются своего рода политико-милицийскому нажиму. Они по праву обеспокоены своим будущим, и поэтому все они призывают к духовной и культурной автономии, к самоорганизации в этой борьбе за свое выживание на общенациональном и внепартийном уровне.

Мы рассмотрели сообщения о невероятных и все учащающихся, буквально повседневных случаях запугивания, угроз, оскорблений, увольнений с работы, разрушения домов и квартир, поджогов, нападений и всякого рода насилия, а также об удостоверенных случаях изнасилований

и убийств в Далмации. Правонарушители, ни в какой мере не случайно, вымещают свой гнев в самых жестоких формах на православном духовенстве и членах их семей, и особенно на детях.

На основании неопровержимых фактов мы считаем главными виновниками сложившегося положения государственные власти Хорватии, в том числе и правительство.

2. Мы с сожалением заявляем, что компетентные инстанции и власти Римско-Католической Церкви в Хорватии за редким исключением поддерживают курс правящей партии в отношении Православной Церкви и сербского народа в Хорватии. Ведущую роль играет римско-католический еженедельник «Глас Консила», разглагольствующий в духе усташей и не по-христиански.

С другой стороны, епископ Далматийский Николай по приглашению римско-католического епископа города Шибеника д-ра Сречко Бадурини обратился к сербскому народу в Далмации с призывом жить в мире и согласии с хорватским народом.

3. В связи со всем вышеизложенным мы решительно протестуем против запугивания и угнетения сербского православного народа в Хорватии и просим Хорватское государство и все его власти в духе подлинно демократической и европейской традиции на деле, а не только на словах уважать неотъемлемые права сербского народа в Хорватии, его церковное и национальное лицо, его духовное и культурное самосознание.

4. Одновременно мы обращаемся и к евангельскому сознанию и христианской совести верующих римо-католиков в Хорватии, и в первую очередь к их епископату и духовенству, с призывом внести решающий вклад своим отношением и примером в установлении духа мира и любви между верующими наших Церквей и народов, ибо, согласно Евангелию Христову, любовь — это тот признак, по которому можно отличить христианина.

5. Мы обращаемся также и к нашим братьям и сестрам по вере и крови, сербским православным верующим в Хорватии. Хотя их очень часто заставляют защищать свое право на жизнь у своих древних очагов в Хорватии вооруженными ночными патрулями и баррикадами, они не ставят при этом под вопрос суверенитет и целостность Хорватии, да сохраняют они свое христианское сербское православное достоинство, свою человеческую и национальную гордость, не воздавая злом за зло, а противопоставляя злу добро, бесчеловечности — человечность, преступлению — добродетель, террору — самооборону, ненависти — любовь.

Только таким образом мы можем стать органичной частью великого народа Божия во всем мире, к которому принадлежат, без сомнения, многие преданные Христу Богу нашему сыны и дочери хорватского народа.

Полностью осознавая нашу ответственность перед Богом и историей, мы подписываемся:

Митрополит Загребско-Люблянский ИОАНН;
Митрополит Дабар-Боснийский ВЛАДИСЛАВ, управляющий Захум-Герцеговинской епархии;
Епископ Горни-Карловацкий СИМЕОН;
Епископ Далматийский НИКОЛАЙ;
Епископ Сремский ВАСИЛИЙ;
Епископ Нишский ИРИНЕЙ, управляющий Бачской епархией;
Епископ Славонский ЛУКИАН;
Ставрофорный протоиерей Божидар БОСАНАЦ, Пакрац;
Протоиерей Сречко ЛЕСКОВАЦ, Осиек;
Протоиерей Зарко АНИЧИЧ, Задар;
Протоиерей Николай ШКРБИЧ, Книн;
Иеромонах ГАВРИИЛ (Вучкович), Лепавинский монастырь;
Протоиерей Миленко ПОПОВИЧ, Загреб;
Протоиерей Добривой ФИЛИПОВИЧ, Маркушица;
Священник Михаил МАРЬЯНАЧ, Дарда;
Диакон Джуро ДЖУРДЖЕВИЧ, Шибеник.

Хроника Православных Церквей

Польская Православная Церковь. Православная Церковь Португалии перешла под омофор Польской Православной Церкви. Это решение принято Синодом 26—27 августа 1990 года. До этого Португальская Церковь входила в юрисдикцию Греческой старостильной Церкви, а еще раньше подчинялась Русской Зарубежной Церкви.

Православная Церковь Португалии управляется тремя иерархами: митрополитом Гавриилом, португальцем по происхождению, епископами Иаковом и Феодором. Церковь составляют 20 приходов, пять миссионерских станций. Численность пастыри — около 12 тысяч верующих. Священнослужителей — около 30 человек. Церковь содержит сиротские приюты и дома для престарелых. В пяти монастырях проживают 40 инокинь и пять монахов. Богослужение совершается на португальском языке.

Грузинский Патриархат. По благословению Святейшего и Блаженнейшего Католикоса-Патриарха всей Грузии Илии II 15 апреля 1990 года в исправительно-трудовой колонии № 123/3 города Рустави Грузинской ССР был освящен первый в системе ИТК СССР православный храм.

МВД Грузии и администрация колонии пошли навстречу просьбам заключенных и выделили территорию и материалы для строительства храма. Церковь была построена самими заключенными.

В июне 1990 года Святейший Илия II посетил новый храм и встретился с заключенными и администрацией колонии.

Новый приход уже скоро принес первые плоды. 21 июня 1990 года Крещение приняли 15 человек. Таинство совершил инспектор Тбилисских Духовных Академии и Семинарии отец Георгий. Из пятнадцати заключенных, принявших Православие, восемь ранее были мусульманами. Просвещенные светом Христовым, эти люди, неся наказание за совершенное ими зло, стараются обрести себя в делах милосердия.

Верующий — продолжатель дел Христовых в мире

К 500-летию со дня рождения Томаса Мюнцера

Вера же есть осуществление ожидаемого и уверенность в невидимом (Евр. 11, 1)

Еще при жизни об этом человеке ходили легенды: одни называли его «пророком», другие — «дьяволом во плоти». Время, в которое он жил, было действительно легендарным — эпоха Реформации, ее начало. Толчок ей дал Мартин Лютер (1483—1546), когда он выступил со своими 95 тезисами против практики продажи индульгенций в Германии и тем самым вызвал взрыв такой мощной силы, который будет сотрясать Европу весь XVI век. Сам Лютер едва ли мог предположить, что своими богословскими диспутами и реформами существующей Церкви станет родоначальником новой ветви в христианстве — протестантизма, что это движение охватит вскоре всю Западную Европу, вовлечет в себя самые различные социальные силы, слои и группы, что этот процесс породит новые духовные и социально-политические структуры, действие которых будет ощутимо и через столетия после его смерти. И всего меньше Лютер ожидал, что начатый им процесс религиозно-церковных реформ может перерасти в религиозно-общественное движение, в Крестьянскую войну в Германии, во главе которой встанет Томас Мюнцер (1490—1525).

Но в жизни всегда так бывает: часто в итоге получается не совсем то, чего хочешь. И реформа, проводимая Лютером «сверху», вызвала в Германии встречную реформу «снизу», так называемую народную Реформацию, которую возглавил Томас Мюнцер. Бывший союзник Лютера становится его заклятым врагом, «воплощением дьявола». Сегодня, когда ожесточенные споры о Мюнцере не стихают, словно рождены только вчера, когда каждый, как одеяло, тянет его на свою сторону, мы не имеем права руководствоваться преданиями или «партийными» интересами и должны попытаться не судить, а понять «феномен» Мюнцера.

Томас Мюнцер родился около 1490 года в немецком городе Штольберге (Гарц) в семье ремесленника. Он вырос и учился в Кведлинбурге, Лейпциге и Франкфурте-на-Одере. Молодой магистр богословия, хорошо знавший древние языки, античную и современную ему литературу, Священную и современную историю, богословие и философию, обладал редким даром проповедника, умевшего сочетать содержание Священного Писания с текущими вопросами жизни. Особенное влияние на его духовное развитие имели учения И. Флорского, И. Таулера, И. Экхарта и других. Глядя на его портреты, сделанные К. ван Зихемом, как-то не верится, что этот задумчивый человек с несколько скорбным выражением лица, настороженно ушедший в себя, есть именно тот Мюнцер, чье слово поднимало тысячи людей, готовых идти за ним на смерть.

В 1519 году в Лейпциге состоялось знакомство Мюнцера с Лютером и Андреасом Боденштейном (Карлштад-

том). Лютер приехал на диспут с И. Экком. Впервые на лейпцигском богословском диспуте виттенбержец открыто выступил против непогрешимости римского престола, выдвинув девиз: «Только Писание!» Тем самым на первый план выдвигался авторитет Библии. Взгляды Лютера заинтересовали Мюнцера. Между ними возникла взаимная симпатия. По рекомендации Лютера Мюнцер получает место священника в церкви святой Марии в городе Цвиккау. Лютер сразу оценивает духовные возможности своего молодого друга, которые могут быть использованы в общем деле евангелического обновления. В 1520 году Мюнцер начинает свою проповедническую деятельность.

Общественно-политическая ситуация в этом южне-немецком городе была весьма напряженной и острой. Евангелическое обновление городским ремесленным людом мыслилось как обновление социальное, основывающееся на идеях христианской справедливости и братства. Это придавало движению сильную антиклерикальную, критически-социальную окраску. Томас Мюнцер, как и «пророки из Цвиккау» (Н. Шторх, М. Штюбнер), быстро нашли общий язык. Здесь как нельзя более кстати пришелся мюнцеровский темперамент проповедника, его радикально-реформаторские устремления и чувство глубочайшего сострадания к проблемам городской бедноты.

Надо сказать, что граничащий с Чехией Цвиккау давно находился под влиянием идей Яна Гуса и таборитов, и потому слова Мюнцера падали не на каменистую почву. Сам он все более подходил к мысли не только о реформе Христианской Церкви как таковой, реформе в богослужении и вероисповедании, но и о необходимости проведения радикальных реформ в обществе.

Проповеди Мюнцера еще больше накаляют страсти в городе, и магистрат переводит его в церковь святой Екатерины. Но как раз в этом храме собирались беднейшие из горожан, выразителем чьих интересов ощущал себя Мюнцер. С еще большим энтузиазмом и вдохновением он призывает христиан к избранию крестного пути, которым надо пройти, чтобы быть достойными искупительной Крови Христа, пролитой Им на Голгофе. Мюнцер проповедует, что страдание и смерть Христа не были пассивным умиранием, но по самой своей сути являли действительное и активное жертвоприношение во имя спасения людей и мира. Ради их спасения Он умер, любя их, Он взшел на Крест.

Мюнцер проповедовал не самоуспокоенность и самоустранение людей в вере, которая уводила бы их от нужд мира, но звал их к активной духовно-преобразовательной деятельности внутри себя и в миру.

Верующий человек должен быть продолжателем дел Христовых в мире, его деятельная, жертвенная работа

и служение должны быть соучастием в строительстве Царства Божиего на земле, начатом Христом.

Воззрения Мюнцера вызвали острое недовольство городских властей, и он был вынужден покинуть Цвиккау, Германия, не пробыв проповедником и года. В апреле 1521 года он бежит в Богемию, в Прагу. В том же году, когда Лютер в Вормсе перед рейхстагом отстаивал свои убеждения, отказываясь признать их ложными, Мюнцер публикует свой «Пражский манифест».

В своем «Манифесте» Мюнцер выступает с новым пониманием Библии и сущности слова Божиего. В отличие от Лютера он не отождествляет их и потому идет дальше Лютера. Слово для Мюнцера не «мертвый текст», не «буква», не «пергамент», но живое слово Господне, которое слышит и безграмотный простолоудин. Оно есть внутренний голос, видение Бога в религиозном опыте верующего, а не только зафиксированный текст Священного Писания. Для Мюнцера слово Божие есть руководство к действию, есть само «свершающееся Слово». Он протестует против буквалистского понимания Слова и Библии, против «книжного» прочтения и «филологической» веры. Слово Божие есть источник и соответствующего действия, иначе верующий вообще не понимает его и похож, по остроумному замечанию С. Кьеркегора, на человека, который, вместо того чтобы читать направленное именно ему послание, считает в нем буквы.

Иными словами, Мюнцер требует неформального отношения к Библии, к слову, в ней сказанному, то есть требует понимания смысла слова, который раскрывается в претворении его в дела.

Прав ли Мюнцер, и было ли его слово о слове действительно новым? Дело в том, что почти все представители Реформации в Германии полностью отождествляли Библию и слово Божие, наследуя подход великих гуманистов, их призыв «назад к источнику!». Они идентифицировали тексты Священного Писания, Библию со словом Божиим. Такой подход, конечно, был оправдан, когда велась борьба против подмены авторитета Библии непогрешимостью Папы, претендовавшего на абсолютный авторитет в делах веры. Но все дело в том, что для христианина слово есть не предмет для отвлеченного богословствования, а живой источник жизни. Дух Господень *дышит, где хочет* (Ин. 3, 8), и в Писании, и вне его. Поэтому верующий ощущает его присутствие везде и всегда, а не только в «Книге книг», то есть верит не по-книжному, не в книгу, но в Бога Отца, Бога Сына и Бога Духа Святого.

Самому Мюнцеру казалось, что он опровергает «филологов». На самом деле он их только корректировал, ибо в пылу полемики не обошелся без преувеличений. Конечно, Лютер букву Писания понимал не буквалистски, и тем не менее опасность эта сохранялась, как и для тех христиан, кто истинно исповедует слово Божие, но только... на словах или, как говорил Мюнцер, лишь «шевелением уст», хотя и сам он зачастую впадал в другую крайность, чрезмерно вольно порой толкуя Библию.

В 1523 году Мюнцер возвращается после долгих скитаний в Германию, хотя существует предположение, что он посещал ее и до этого, служа в монастыре города Галле. Как бы там ни было, именно на Пасху 1523 года он получает место священника в церкви святого Иоанна в тюрингском городе Альштедте. Начинается самый плодотворный и бурный период в его жизни. В Альштедте он продолжает проповедовать, пишет сочинения о реформе богослужения в Немецко-Евангелической Церкви, занимается переводом псалмов

на немецкий язык. И если Лютер — первый, кто перевел Библию на литературный немецкий язык, понятный народу, то Мюнцер задолго до Лютера начал бороться за то, чтобы богослужение проводилось на немецком народном языке, а не на латыни. И здесь он продолжал последовательно проводить принципы, изложенные в «Пражском манифесте». Слово Божие должно быть услышано и петься простым народом на родном языке, ибо только так оно может быть воспринято и по-настоящему понято. Оно должно стать ему родным и близким. В переводе текстов псалмов Мюнцер отличался от Лютера. Если последний пытался быть ближе к тексту подлинника, то Мюнцер исходил из требования наиболее адекватного и точного перевода, передачи смысла псалмов. Для Мюнцера это были не просто «тексты», но суть, содержание литургических песнопений, то есть молитвы, которые были бы доступны сердцу простого человека.

Слово Божие обращено не к отдельному человеку только, но к общине верующих, и потому, по Мюнцеру, подлинное преобразование и спасение могут свершиться только соборно. И потому в молитвенной жизни человек должен не отделяться от других, а максимально быть близким братьям по вере.

Служение Богу, как и вера, по Мюнцеру, есть непрерывное в пространстве и времени исповедание Христа. Сам Мюнцер становился все больше не только, так сказать, церковным, но и политическим проповедником.

В 20-х годах Мюнцер открыто порывает с умеренной позицией Лютера и его сторонников. В отличие от Лютера он формулирует свои идеи в духе пантеизма и христианских мистических традиций. Мюнцер поддерживал наиболее радикальное движение в протестантской среде, получившее название «анабаптизм». Анабаптисты не признавали крещения младенцев и потому перекрещивали взрослых. Мюнцер использовал анабаптистов как главную силу в период Крестьянской войны.

Мюнцер возвращал «украденную веру» народу Германии. И его христианская вера превращалась в веру и надежду на построение справедливого общественного устройства на земле.

Следуя своим убеждениям полной открытости миру, Мюнцер обращается ко всем христианам, к немецкой знати в том числе. Он призывает князей к христианскому служению Богу и народу, а не собственному карману. Так, в споре с графом Эрнстом I Мансфельдским он упрекает его в нехристианском отношении к подданным, потому что тот не отпускает своих крестьян на богослужения и проповеди, которые проводит Мюнцер. Мюнцер напоминает ему, что он поставлен на место проповедника не князем, а Богом, что сами князья, графы и крестьяне имеют одного господина — Господа Бога, Которому они и должны служить, а значит, обязаны относиться друг к другу по-христиански. В этом споре Мюнцер заявил о себе как о первом поборнике принципов христианской демократии, заявил о той ответственности, которую все христиане несут за себя и за мир перед Богом.

В этом споре аргументы Мюнцера были настолько неоспоримы, что он получил даже некоторую поддержку со стороны курфюрста Фридриха, что значительно укрепило его позиции в начале 1524 года.

Дальнейшее развитие идеи Мюнцера нашли в его работе «О сочиненной вере». Он обобщает и конкретизирует положения о своем понимании веры. Мюнцер считает, что путь «на небо очень узок» и требует от человека гораздо большего, чем «сочиненная вера». Бог требует и

открывается человеку в вере как жертвенной готовности принять на себя зло и грехи мира, страдания и кровь, как это сделал Христос: «Кто не умирает со Христом, не может воскреснуть!» (1, 54). Книжная же вера уводит человека от жертвенного служения Богу на земле.

Как известно, Лютер выдвигает тезис об абсолютном авторитете только веры, которой человек как свободный христианин оправдывается перед Богом и спасается. В своем невольном увлечении этим тезисом Лютер превратил саму веру в дело, оттеснив на второй план сакральную деятельность, то есть дела веры. Для Мюнцера это было неприемлемо, ибо смысл веры он видел в ее действительности, считая, что вера впервые открывается человеку только как деятельная вера: будет вера — будут и добрые дела! Мюнцер просто радикализирует учение Лютера о вере, требуя ее пресуществления в делах, требует активного вероисповедания. Если можно так выразиться, Лютер — это теоретик веры, а Мюнцер — ее практик, хотя внутри протестантизма их расхождения очень велики, если не сказать противоположны. Это же относится и к взгляду на учение о Царстве Божием.

В отличие от Лютера Мюнцер — убежденный сторонник и проповедник построения Царства Божиего на земле. Если для Лютера существуют два Царства — Небесное и земное, то Мюнцер считает, что «царство этого мира должно быть полностью подчинено Христу». Небо начинается на земле так же, как и земля существует для неба. С установлением этого Царства человек воистину обретает образ и подобие Божие. Ключи этого Царства вручены народу Богом, Который стоит на стороне этого народа, заключив с ним союз. Люди лишь участвуют в построении этого Царства на земле, начатом Христом, человек уже на земле общается небесной благодати. Народ — вот представитель и носитель Божией справедливости, которую он должен установить на земле. Мюнцер отождествляет Божественную и социальную справедливость, настаивает на соблюдении всеми людьми, как простым народом, так и знатью, заповедей Ветхого и Нового Завета. И кто нарушает их, становится «безбожником». Власть имущие своей жадностью и рабовладельческим отношением к подданным делают последних своими врагами. Не народное стремление к справедливости есть причина протеста, а угнетение и грабеж со стороны богачей. Поэтому Мюнцер призывает князей жить по-христиански, иначе «меч Гедеона», переданный в руки народа Богом, может обрушиться на их головы. И это будет меч гнева Господня.

Эрнст Блох, один из серьезных исследователей биографии и воззрений Т. Мюнцера, назвал его «богословом революции». Однако не следовало бы злоупотреблять и этим определением, так как оно из позднего лексикона человечества и, кроме того, искажает историческую и фактическую правду, ведет к обоюстороннему революционному, что не соответствует взглядам самого Мюнцера. Революция, насильственное преобразование общественного устройства, не была для него самоцелью. Целью было преображение мира, приближение торжества христианских идей и духовных ценностей на земле. Мюнцер был далек от коммунизма и революции. В своих исканиях он в первую очередь подражал пророкам и Христу: Царство Небесное и Царство земное — одно, ибо первое начинается со второго и жизнь каждого христианина на земле есть начало его вхождения в Царство Небесное. Небо и земля находятся в неразрывной взаимосвязи, поэтому построение Царства Божиего на земле есть свидетельство и знак союза Бога с людьми и людей с Богом. Только тот будет принят на Небе, кто принял Бога на земле, продолжал дело, нача-

тое Христом во искупление и спасение людей и мира. Для Мюнцера важно примирить всех людей христианской любовью и добром. Кто противится, тот понесет наказание не только на Небе, но и на земле. Конечно, насилие — вынужденная мера, и потому Мюнцер не переставал в своих проповедях призывать христиан к воздержанию, к обузданию эгоистических, земных страстей, призывал делиться с ближними. И если князья не желают этого, не повинуются заповедям Христа и Моисея, то они грешат не только перед Богом, но и перед людьми.

В 1524—1525 годах на юге Германии вспыхивает Крестьянская война, вдохновителем и непосредственным руководителем которой был Мюнцер. Он пытается усюветить князей, обратившись к курфюрсту Саксонскому и герцогу Иоганну с проповедью. Но последние остались глухи к его словам. Положение Мюнцера становится критическим, в нем верхушка видит подстрекателя и бунтовщика. Мюнцер тайно покидает Альтштедт и отправляется в имперский город Мюльхаузен. Затем вместе со своим соратником Генрихом Пфайффером он совершает поездку по южнонемецким областям, где встречается с восставшими крестьянами Шварцвальда, а также с Балтазаром Хубмайером и Йоханнесом Окёлампадом. В битве у г. Франкенхаузена в Тюрингии восставшие крестьяне потерпели поражение от объединенных войск князей, а сам Томас Мюнцер был взят в плен и после мучительных пыток казнен в 1525 году.

К открытому, активному претерпеванию человеком страданий в борьбе со злом, к установлению на земле Царства Божиего и справедливости призывал крестьян Томас Мюнцер. Человек связан с Богом и всеми людьми, и если бы он был связан только с Богом лично, то не о каком братстве, о котором говорил Христос людям, не было бы и речи. Эту взаимозависимость отношений к Богу и людям и ставил на первый план Мюнцер в своих проповедях и действиях.

Вера, по Мюнцеру, как и Бог, впервые открывается верующему не в книге, а в жертвенной готовности следовать за Христом здесь, на земле, в истории раскрывается как действенная вера и Живой Бог. Он призывал к тому, чтобы верующий человек был продолжателем Христова дела на земле и способствовал нравственному возрождению, восстановлению в человеке человека, то есть личности — образа и подобия Божиего.

ЛИТЕРАТУРА

1. Gerhard Wehr. Thomas Müntzer. Hamburg, 1972.
2. Hans Lilje. Luther. Hamburg, 1988.
3. Ernst Bloch. Thomas Müntzer als Theologe der Revolution. Feipzig, 1989.
4. Источники по истории Реформации. Вып. 1. М., 1906.
5. Wörterbuch der Kirchengeschichte. München, 1984.

А. СТАРОБЕЛЬЦЕВ

Кирио-Пасха

В 1991 году два великих церковных торжества приходятся на 25 марта (7 апреля по н. ст.): Пасха — Светлое Христово Воскресение и Благовещение Пресвятой Богородицы.

В день Светлого Христова Воскресения мы радостно воспоминаем восстание из мертвых Христа Спасителя, воплотившегося от Пресвятой Девы Марии. Воплощение Господа, начавшееся с момента Благовещения Архангелом Гавриилом Пресвятой Деве, есть великая и непостижимая тайна, перед которой мы можем только благоговеть и прославлять неизреченную любовь Божию, явленную нам в ней. Благовещение, по свидетельству Церкви, есть главизна нашего спасения, и то, начало чему положено было в Благовещении, получило полное свое завершение в Воскресении. Два великих праздника, ныне совпадающие, различны по времени и месту, в которых они имели совершиться, но едины своею силою и своим таинством. Эти два праздника суть только две стадии одной тайны, одного дела спасения нашего во Христе Иисусе.

Праздник Воскресения Христова называется Пасхой (от еврейского слова «песах», что значит проходить мимо, или, согласно другому древнему толкованию, от греческого слова «πάσχειν» — страдать) по наименованию ветхозаветного праздника, установленного в память исхода древних евреев из Египта и избавления их от египетского рабства (Исх. 12, 24). Название Пасха в Церкви христианской получило особый смысл и стало обозначать переход от смерти к жизни в знамение того, что Сам Сын Божий чрез Свое чудесное Воскресение из мертвых перешел от мира сего к Отцу Небесному.

В ряду всех христианских праздников в Православной Церкви праздник Пасхи занимает центральное место; он — *праздников Праздник и Торжество из торжеств*, поется в пасхальном каноне, и *столько превосходит все торжества, сколько солнце превосходит звезды*.

Пасха — это древнейший праздник христианской Церкви. Он был установлен и праздновался уже в апостольское время. Древняя Церковь под именем Пасхи соединяла два воспоминания: о страстях и о Воскресении Иисуса Христа — и посвящала ее празднованию дни, предшествовавшие Воскресению и последующие за ним, что выразилось в наименованиях: Пасха Крестная, или Пасха страданий, и Пасха Воскресения. Сообразно с характером воспоминаний первые из этих дней отмечались постом, а вторые — торжественной радостью. Впоследствии эти дни получили название Страстной и Светлой седмиц.

В первые века христианства Пасху праздновали не везде в одно время. На Востоке, в малоазийских Церквах, ее отмечали в 14-й день весеннего месяца нисана, на какой бы день седмицы это число ни приходилось. А западные христиане совершали ее в первый воскресный день после весеннего полнолуния.

На I Вселенском Соборе 325 года было наконец установлено праздновать Пасху повсеместно в одно время во всех Церквах. Согласно александрийской пасхалии, все Православные Церкви до сего дня придерживаются следующего порядка определения даты празднования Пасхи:

праздновать Пасху всегда в первое воскресенье после того весеннего полнолуния, которое случится в самый день весеннего равноденствия, или непосредственно за ним.

В силу определения I Вселенского Собора Святая Пасха не должна праздноваться ни вместе с иудеями, ни ранее их, но всегда позднее, по крайней мере на один день. В григорианском календаре, которого в настоящее время придерживаются Западные Церкви, это правило празднования христианской Пасхи после иудейской не соблюдается: иногда Пасха христианская совпадает с иудейской, а иногда бывает и раньше.

Праздник Благовещения Пресвятой Богородицы — также древнейший и величайший праздник христианской Церкви, известный уже в III веке. Он посвящен воспоминанию и прославлению события Благовещения, описанного в Евангелии от Луки (1, 26—38). Архангел Гавриил, посланный Богом к Деве Марии в галилейский город Назарет, приветствует Ее словами: *Радуйся, Благодатная! Господь с Тобою* — и благовествует о Воплощении Сына Божия для спасения людей. Дева Мария со смирением и верою принимает небесные глаголы; в простоте смирения и веры Своей Она соделалась Чистейшим Сосудом Воплощения Невместимого: «Сын Божий Сын Девы бывает».

Праздник Благовещения Пресвятой Богородицы отмечался с первых веков христианской Церкви 25 марта. У древних христиан он носил различные названия: «Зачатие Христа», «Благовещение о Христе», «Начало искупления», «Благовещение Ангела Марии» — и только в VII веке ему было навсегда усвоено наименование «Благовещение Пресвятыя Богородицы».

Существовал среди христиан трогательный обычай: в день Благовещения, как день возведения свободы всему миру, выпускать из клеток птиц на волю.

* * *

Совпадение Светлого Христова Воскресения с Благовещением случается очень редко. В последний раз первый день Пасхи приходился на день Благовещения в 1912 году, а до этого такое совпадение было в 1828, 1817, 1744, 1733, 1722, 1627, 1554, 1549, 1543, 1459... годах.

Числа Пасхи и других подвижных праздников повторяются в одном и том же порядке через 532 года, которые составляют «великий пасхальный круг, или индиктион». В общем за 532 года, то есть за

весь индиктион, Пасха приходится на 25 марта только 12 раз (новый великий индиктион начался в 1941 году). Согласно богослужебному Уставу, при таком совпадении указанных праздников служба Благовещению не отменяется и не переносится на другой день, а справляется вместе с пасхальной. Таким образом, торжество богослужения в первый день Пасхи посвящается воспоминанию Христова Воскресения и Благовещения Пресвятой Богородицы.

Пасха, совпадающая с днем Благовещения, называется КИРИО-ПАСХОЙ. Если слово «Кирио-Пасха» переводить как «Пасха Господня», то это название следовало бы относить ко всякой Пасхе, в какой бы день она ни случилась. Но в действительности слово «Кирио-Пасха» употребляется только в одном случае — при совпадении Пасхи с днем Благовещения 25 марта, а следовательно, это слово правильное переводить не «Господня Пасха», а «Пасха господственная», истинная, настоящая. Но, хотя совпадение дня Святой Пасхи с днем Благовещения весьма знаменательно, на самом деле название «Кирио-Пасха» никакого отношения к празднику Благовещения не имеет! Истинная, настоящая «господственная» Пасха, то есть «Кирио-Пасха», есть та, которая совпадает с действительным, исторически известным днем Воскресения Господа нашего Иисуса Христа. Пасха 25 марта называлась в Византии «господственной» не потому, что на это число приходится великий праздник Благовещения Пресвятой Богородицы, а потому, что почти все древние восточные хронологи (начиная с египетского монаха-хронолога начала V века Анниана) были убеждены, что Иисус Христос пострадал 23 и воскрес 25 марта 31 года по Рождестве Христовом (в 31 году иудейская пасха приходилась действительно на субботу 24 марта, а Пасха христианская, по александрийской пасхалии, — на 25 марта). И следовательно, когда Пасха, вычисленная по александрийской пасхалии, приходилась на 25 марта, то, по мнению восточных хронологов, она совпадает с историческим днем Воскресения Господа. Поэтому название «Кирио-Пасха» могло прилагаться к Пасхе 25 марта и в то время, когда Восточная Церковь еще не праздновала в этот день Благовещения.

Следует заметить, что до V века, по древнему преданию Церкви, днем исторического Воскресения Иисуса Христа считалось 27 марта. Сначала именно к Пасхе, приходившейся на это число, прилагалось название «Кирио-Пасха», но так как этот день не согласовывался с принятой к концу IV века на всем Востоке александрийской пасхалией, согласно которой Пасха 27 марта могла быть в 1, 12 и затем

только в 91 году по Рождестве Христовом, то александрийский хронолог Анниан принял за исторический день Воскресения Христова 25 марта, и на это число было перенесено название «Кирио-Пасха», относившееся первоначально к Пасхе 27 марта.

Между тем, согласно византийскому писателю XIV века Матфею Властарю, не всякая Пасха 25 марта есть «Кирио-Пасха». Для этого требуется, чтобы и луна в этот день была та же самая, что и в год крестной смерти Иисуса Христа. Таких совпадений за 532 года, то есть за период одного индиктиона, бывает четыре (из 12 раз, когда Пасха падает на 25 марта, в 1912 году был именно такой случай). Однако позднее перестали делать такие различия, связанные с днями луны, и даже вовсе стали забывать, что 25 марта — день исторического Воскресения Христова; в дне 25 марта видели прежде всего праздник Благовещения, что отразилось в соответствующих заметках Триоди Цветной. Впоследствии, ввиду того что, по расчетам позднейших пасхалистов, днем исторического Воскресения Иисуса Христа стали считать уже не 25 марта, а 1 апреля, сложилось мнение, будто Пасха, случившаяся 25 марта, называется «Кирио-Пасхой» именно потому, что совпадает с днем Благовещения Пресвятой Богородицы.

Вопрос же об истинном историческом дне (а также и годе) Воскресения Христова остается открытым; в разных источниках можно встретить различные даты, например 27 марта 30 года; кроме 31, указывается также и 29 год.

Празднуемые в один день Благовещение и Пасха имеют великое значение в деле нашего спасения. Поэтому Святая Церковь в своих песнопениях выражает всеобщую радость: «Днесь радость Благовещения, девственное торжество...», «Ныне вся исполнишася света небо же, и земля, и преисподняя; да празднует убо вся тварь востание Христово...»

Святая Церковь всех без исключения призывает к участию в своем торжестве, всех одинаково объемлет своей любовью, и все, как послушные дети одной любящей Матери, забыв всякую вражду, приветствуют друг друга словами «Христос воскрес!» и «Воистину воскрес!» Троекратное взаимное лобзание означает выражение взаимной любви и примирения в память всеобщего прощения и примирения нашего с Богом Воплощением, смертью и Воскресением Христа Спасителя.

С. НОСЕНКО

Как читать Библию

8. Десять Заповедей (Декалог) (Исх. 20, 1—21).

а) Декалог трактует об отношении человека к Богу и ближнему. В этом заключена самая суть Моисеева учения, раскрытая далее пророками и утвержденная Христом (Мф. 5, 18; 22,

36—40); в первой заповеди подчеркивается, что Ягве — это Бог, не далекий от мира и человечества, а Бог — Владыка истории, Бог — Избавитель, Ревнитель и Спаситель; б) 20, 3—11. Заповеди I—IV говорят об отношении человека к Богу. Бог истинный — один. Он не должен быть изображаем, ибо Он превыше всего тварного. Это не относится к иконе, ибо она либо изображает Бога воплотившегося, либо иллюстри-

рует священную историю (Троица в виде трех Ангелов, явившихся Аврааму). Изображение Бога Отца лишь иллюстрирует видение Даниила (Дан. 7, 9), где Сущий явился мудрецу в виде Старца (*Ветхого днями*). Его имя (и все относящееся к святине) должно быть окружено благоговением. Субботний день посвящен Богу, чтобы человек помнил о Творце, Которому принадлежит вся Его жизнь; в) 2, 12—17. Вторая часть Декалога, заповеди V—X, посвящены отношениям между людьми. Это означает, что не ритуал, а *человечность* и отказ от зла суть первейшие религиозные обязанности верующего. Для Нового Завета Декалог — основа Моисеева учения — имеет непреходящее значение. Поэтому Христос говорит о том, что он пришел не разрушить Закон, но исполнить его (Мф. 5, 17); г) 20, 21. «Мрак» символизирует священную тайну Божественного, невыразимую словом и образом. Этот символ часто встречается в писаниях христианских мистиков.

9. Законы Моисеевы.

Вероятно, большинство этих изречений было произнесено пророком устно, а впоследствии священники приспособили их к новым условиям жизни и богослужения в земледельческой стране. Но религиозно-нравственный дух Моисеева учения пронизывает и эти постановления и заветы. В них нравственное служение ставится очень высоко.

Большинство обрядовых уставов (в Книге Левит) записано позднее духовенством Иерусалимского храма. Но и в этом сборнике ощутим дух Моисея. Исх. 23; Лев, 19, 17—18; Числ, 15, 1—16.

10. Заключение Завета (Исх. 24).

«Слава» есть зримый символ присутствия Божия. Библия обычно описывает ее как огонь, сияние, светлое облако (ср.: Мк. 9, 2—7).

11. Золотой телец (Исх. 32).

а) 32, 18. Скрижали представляли собой две каменные доски, на которых был высечен текст Декалога. Подобные надписи на камне были в широком употреблении на Древнем Востоке. Моисей, вероятно, пользовался так называемым синайским алфавитом, который употребляли семиты, жившие в соседстве с Египтом; б) 32, 1. Речь идет не о новой религии; народ лишь требует дать ему зримый образ Божества. Между тем Декалог категорически это запрещает. Священный бык, или телец, издревле считался символом плодородия (Египет, Месопотамия, Сирия, Греция). По-видимому, израильтяне захотели иметь именно такое изображение Ягве; в) 32, 10. Бог, испытывая Моисея, предлагает произвести от него новый народ, который будет верен Завету. Но Моисей отказывается, ибо слово Господне для него свято, обетование непреложно; г) 32, 4—5. То, что Аарон без возражений пошел навстречу просьбе народа, показывает его в невыгодном свете. Возможно, он искал популярности. Преда-

ние сохранило и другие намеки на стремление Аарона отеснить брата (Числ. 16); д) избиение, описанное в стихах 25—28, означает, вероятно, то, что люди оказали сопротивление Моисею, когда он разрушал идола. Суровая расправа свидетельствует о жестоких нравах того времени.

12. Ковчег Завета (Исх. 25, 10—22; Числ. 10, 35—36).

Ковчег представлял собой ларец, или ящик, похожий на египетские хранилища для реликвий. Херувимы (Керубы) в Древнем Израиле олицетворяли стихийные силы, в частности ветер и бурю. Раскопки показали, что изваяния этих существ имели человеческие лица, птичьи крылья и львиные тела.

13. Скиния и Божественное Присутствие (Исх. 33, 1—34, 35).

а) 33, 18—23. Человек не может созерцать Бога, но для пророка открыт путь к частичному Богопознанию. Только став человеком, Бог явил Свой лик миру (Ин. 1, 18); б) 34, 6—8. Бог открывает Себя и Свое отношение к человеку. Угроза наказания детей за родителей здесь — лишь воспитательная мера, которая впоследствии отменяется (Иез. 18, 20). Для стадии духовного развития народа были необходимы строгие и грозные предупреждения, чтобы пересоздать его необузданную и варварскую природу; в) 34, 13. Повеление это дано для того, чтобы исключить возможность языческого соблазна. Как показало будущее, этот соблазн был очень велик. Даже покинутые хананеями идольские алтари привлекали суеверные массы; г) 34, 10—26. Начало так называемого Культурного Декалога. В нем десять заповедей дополняются предписаниями, относящимися к культуре. Культурный Декалог был скорее всего записан раньше Книги Завета (Исх. 20, 22—23, 33) и, может быть, относится к Моисееву времени. Толкователи полагают, что Моисей ввел культовые предписания после того, как убедился в их необходимости для народа, столь легко впадающего в идолопоклонство. «Как увидел Бог, что евреи беснуются, скачуют, хотя жертвы, готовы, если им не позволят этого, обратиться к идолам, или даже не только готовы обратиться, но уже и обратились, то позволил им жертвы» (Святитель Иоанн Златоуст. Творения. 1850, т. III, с. 535).

14. Посвящение левитов (Числ. 3, 5—13).

Левиты — потомки Левия, сына Патриарха Иакова. К левитам принадлежали сам Моисей, Аарон и их ближайшие сподвижники. Колена левитов посвящаются на служение при Ковчеге и скинии.

15. Благословение народа (Числ. 6, 22—27).

16. Израильтяне покидают Синай (Числ. 10, 11—13, 28—36).

Стих 32 указывает на то, что часть мадианитян была принята в союз колен израилевых.

17. Ропот народа (Числ. 11).

18. Грех Аарона и Мариам (Числ. 12).

Рассказ свидетельствует о соперничестве между вождями народа. «Кротость» Моисея следует понимать не в христианском смысле, а на фоне нравов того времени. Бог подает знак, что Он верил Откровение преимущественно Моисею. *Ефиоплянка* в данном случае общее название иноземки. Ефиопией (Куш) называли страны южнее Египта.

19. Лазутчики отправляются в Ханаан.

В это время опорным пунктом Израиля становится оазис Кадес (Кадеш, от слова «кадош» — святость) в области Негев. Оттуда Моисей отправляет в Ханаан лазутчиков. Ханаан уже был свободен от египетского господства. Он представлял собой непрочный союз городов-государств.

Числ. 13, 1—4, 18—24; 14, 1—45.

Поколение, выросшее в рабстве, не способно завоевать землю обетованную и обречено кончить жизнь в пустыне.

20. Возмущение левитов (Числ. 16).

Оазис Кадес (Кадеш). Вода из скалы (Числ. 20).

21. Медный змей (Числ. 21, 4—9).

Это одно из наиболее темных мест Пятикнижия. Некоторые исследователи Библии предполагают, что змей был геральдической эмблемой левитов. Сказание говорит о великой исцеляющей силе веры. Поэтому и Христос сравнивал Свой Крест с медным змеем, вознесенным в пустыне подобно знамени спасения (Ин. 3, 14). Медный змей почитался в Израиле как реликвия вплоть до VIII века до Р. Х. (4 Цар. 18, 4).

22. Израильтяне и царь Моава. Прорицатель Валаам.

Сказание о Валааме (евр. Билеам) повествует о подчинении воле Ягве языческого пророка. Подобные пророки были известны и в Ханаане, и в Финикии, и в Вавилоне. Библия не отрицает, что эти люди могли иметь подлинный мистический дар. И именно в силу этого дара Валаам вместо проклятий произносит благословение на израильтян.

Числ. 22, 10—24, 9.

23. Соблазн идолопоклонства (Числ. 25, 1—3).

24. Моисей смотрит на землю обетованную (Числ. 27, 12—23).

25. Завещание Моисея (Втор. 1, 1—4, 40).

26. Главная заповедь Ветхого Завета (Втор. 6, 4—25; 10, 12—21).

27. Смерть Моисея (Втор. 34).

Буквальный текст еврейской Библии может быть понят так: «Ягве похоронил его». Это окружает таинственностью смерть Моисея, человека, чья жизнь была исполнена необычайных знамений и великих событий.

ВСЕЛЕНИЕ В ЗЕМЛЮ ОБЕТОВАННУЮ (XIII—XII ВЕКА ДО Р. Х.)

О переселении в Ханаан повествует Книга Иисуса Навина. Она открывает собой триптих «Исторические книги Ветхого Завета» (Книга Иисуса Навина, Книга Судей, Книги Царств). Этот сборник в еврейской традиции называется «Первые пророки». И действительно, он составлен не с целью просто рассказать о ходе событий, а прежде всего имеет в виду задачу назидательную. В исторических книгах мы находим обличение и призыв к покаянию. Сборник был завершён около 562 года до Р. Х. в вавилонском плену и был призван объяснить израильтянам причины их бедствий. Основная идея «Первых пророков» заключается в том, что нарушение Завета с Богом влечёт неизбежное возмездие. Составитель этих книг пользовался древними преданиями, эпосом, а также подлинными летописями Израильского и Иудейского царств. Прологом к циклу некогда служила Книга Второзакония, поэтому этот сборник иногда называют «Второзаконнической историей».

2. Книга Иисуса Навина построена на основе эпических сказаний о покорении Ханаана. Археологи подтвердили историческую достоверность главных событий, описываемых в ней. Однако, стремясь показать, как строго в эпоху Иисуса Навина народ Ягве отделялся от язычников, автор преувеличивает непримиримость израильтян к хананеям. Из Книги Судей, основанной на более древних источниках, явствует, что и после Иисуса Навина значительная часть страны осталась населённой хананеями.

3. *Ханаан* (евр. Кена'ан) расположен на стыке 3-х материков между Сирией и Синайской пустыней. Библия именует его просто «Эрец Израэль», Земля Израиля. (В общей сложности израильтяне жили в ней от времен Авраама около 17-ти столетий.) Греки впоследствии дали этой стране название *Палестина* (от «пелесет», филистимлян, живших на западном побережье страны). Территория Палестины — около 26 тыс. кв. км. Река *Иордан*, стекая с Ливанских гор, пролагает свой путь по глубокому ущелью, расширяется, образуя *Галилейское море* — озеро, и впадает в *Мертвое море*. Море это лежит в самой глубокой на земном шаре впадине. Из-за высокого содержания соли никакая жизнь в этом море невозможна. Иордан несудоходен. На берегах его не строили городов. Русло его делит страну на две половины. Западная — Заиорданское плоскогорье (или Галаа) — сильно пересечённая местность, издавна славившаяся своими пастбищами. Область на северо-запад от реки называлась *Галилеей*. Это — плодородная цветущая земля, где равнины сменяются холмами и небольшими горами. Галилея примыкает к горе Кармел — границе Финикии. По берегам Иордана растут платаны, тростники, папи-

рус. В Галилее произрастают дубы, тамариски, пальмы, смоковницы, гранаты. Юго-западный район (названный впоследствии Иудеей) отличается более суровым климатом. Здесь много безводных пустынь и гористых областей. В период дождей горные луга местами покрываются травой, а во время засушливого сезона растительность выгорает. Для Палестины характерны климатические контрасты. В одних районах климат почти тропический, в других — более холодный. Это отразилось и на флоре, которая представлена растениями южных и средних широт. Главными занятиями населения издревле были скотоводство (разводили преимущественно мелкий рогатый скот), земледелие, виноградарство и садоводство. Ко времени прихода израильтян Ханаан в культурном отношении составлял одно целое с Финикией. В политическом отношении судьба страны была тесно связана с Египтом, который подчинил себе Ханаан около 1500 года. Но в конце XIII века власть фараонов была ослаблена.

Религия страны была родственна финикийской. Главой пантеона считался Эль, которому были подвластны его сыны, или младшие боги. Наиболее популярными среди них являлись бог грозы и плодородия Ваал-Хадад и богиня растительности и любви Астарты. В Финикии Ваала звали Молохом, то есть царем. Почиталась хананеями также богиня войны Анат. Богов обычно изображали в человеческом облике. На местах поклонения ставили колонны, или каменные столбы («высоты»), и сажали священные деревья. Богослужение сопровождалось пышными обрядами. Многие из них имели изуверский характер (культульная проституция, человеческие жертвы, ритуальные убийства детей, фаллические оргии). Этими особенностями хананской религии, сохранившимися вплоть до эллинистическо-римского времени, объясняются суровые слова Христа, обращенные к финикиянке (Мк. 7, 24—30).

1. Вступление в Ханаан (Нав. 1).

а) Смысл рассказа: дар Божий невозможно получить без веры, мужества и борьбы (ср.: Мф. 11, 12); б) свою войну Иисус Навин понимал как «брань Господню», как орудие Божьей кары.

2. Лазутчики в Иерихоне (Нав. 2).

Блудница Раав — представительница тех хананеев, которые приняли веру Израиля и остались впоследствии жить вместе с народом Ягве (Евр. 11, 31). Раав вышла замуж за израильтянина, и из ее рода произошел царь Давид (Мф. 1, 5).

3. Переход через Иордан (Нав. 3).

Знамение при переходе через Иордан означало, что поход Израиля совершается с помощью Божией. Перекрытие русла реки — не просто символ, а действительное событие. Впоследствии оно несколько раз повторялось (два раза уже в XX веке). Под воздействием тектонических сил

образовались завалы, создававшие естественную плотину.

4. Стан и жертвенник в Галгале (Нав. 4).

Чудесный переход через Иордан создал Иисусу Навину авторитет, подобный авторитету Моисея.

5. Возобновление Завета и Богоявление у Иерихона (Нав. 5, 2—6, 4).

а) В последние годы жизни в пустыне народ пренебрегал Заветом. В знак его возобновления совершается обрезание всех, кто не прошел через этот обряд; б) 5, 13—15. Сказание о явлении *вождя воинства Господня* означает, что взятие Иерихона будет исключительно делом Промысла. «Воинством Господним» именовались Ангелы (см.: Быт. 32, 1—2; Пс. 102, 21). Отсюда наименование Бога — Ягве Сабаот (*Саваоф*), что означает Ягве Воинства, или Ягве Сил.

6. Падение Иерихона (Нав. 6, 5—26).

По данным археологов, Иерихон в то время находился в упадке и число его жителей было незначительным. «Заключение» города означало, что победители не оставляют себе ничего из добычи (в том числе и рабов), уничтожая ее в знак того, что победа принадлежит не им. Это — «херем», старый языческий обычай, известный у многих народов. Следование ему указывает на неразрывность нравственных понятий израильтян того времени. «В действительности, — пишет французский библиист П. Сандеуа, — применение такого заклатья было, вероятно, довольно редким. Большая часть хананских городов была просто занята Израилем (Нав. 24, 13; Суд. 1, 27—35), например Газер (Нав. 16, 10; 3 Цар. 9, 16), Иерусалим (Суд. 1, 21; 2 Цар. 5, 6—9). Некоторые из них заключали даже союз с иудеями, например Гаваон (Нав. 9) и Сихем (Быт. 34). Авторы Второзаконнической истории знали, что во время завоевания заклятие не применялось (Суд. 3, 1—6; 3 Цар. 9, 21). Однако они его утвердили как общий закон, чтобы противостоять искушениям, которые представляла для Израиля хананская религия... Отсюда определенный схематизм в истории завоеваний: религиозная установка, утверждавшая абсолютную власть Ягве над святой землей и ее обителями, переносилась на прошлое». Впоследствии в Библии заклятие получило смысл безоговорочного отделения от язычников. Однако закон херема противоречит учению пророков. То, что заклятие якобы предписывается Богом, не следует понимать буквально: представление это отражает примитивную ступень религиозного сознания.

7. Возобновление Завета в Сихеме (Нав. 8, 30—34).

У гор Гевал и Гаризим находился город Сихем, который, очевидно, добровольно открыл ворота Иисусу Навину. По предположению историков, основная часть его населения состояла из израильтян, не уходивших в Египет или вернувшихся на два века раньше (намек на это

есть в 8, 33). Теперь они принимают Завет и становятся членами Израиля. Впоследствии обряд возобновления Завета будет совершаться каждые 7 лет (Втор. 31, 10).

8. Союз с Гаваоном (Нав. 9, 1—10, 19).

10, 12—14. Здесь приводится цитата из сборника эпических поэм — Книги Праведного, или Доблестного (евр. «Сефер ха-Яшар»), или, по другим переводам, Книги Песен. По мнению одних толкователей, песнь Иисуса Навина означала призыв к светилам «остановиться», взирая на подвиги воинов Ягве (ср.: Авв. 3, 11). По мнению других экзегетов, здесь налицо поэтическая гипербола, образ, родственный словам из Песни Деворы (звезды путей своих сражались; Суд. 5, 20). Могло ли быть здесь какое-то чудо? Естественно, что все силы природы в руках Божиих, но в данном случае израильтяне, начавшие бой в предрассветном сумраке, едва ли нуждались в продлении дня.

9. Последние годы Иисуса Навина (Нав. 23, 1—24, 36).

СУДЬИ И ОСНОВАНИЕ МОНАРХИИ (XII—XI ВЕКА ДО Р. Х.)

Книги Судей и Царств — это рассказ об искушениях и падениях народа Божьего.

Утвердившись в Ханаане, израильтяне быстро перешли к оседлому образу жизни. Единой власти у них еще не существовало; Израиль представлял собой союз племен, объединенных на основе общей религии. Пришельцы восприняли у хананеев материальную цивилизацию, а вместе с ней и туземные суеверия. Религиозный упадок привел к ослаблению уз между коленами и тем самым сделал их беззащитными перед лицом противника. Военные неудачи явились следствием религиозного отступничества.

Время от времени в том или ином колене двигались вдохновленные Богом вожди — судьи, которые стремились возродить веру и брали на себя предводительство в борьбе с врагами (ср.: Евр. 11, 32—34).

1. Израильтяне и хананеи (Суд. 1).

а) Ст. 8. Иерусалим был занят лишь частично. Центральная крепость города оставалась в руках ханаанского племени иевусеев до эпохи Давида; б) ст. 12. Халев (евр. Калев) — глава Мидианитского (Кенитского) клана.

2. Духовное состояние Израиля. Песнь Моисея (Втор. 32).

Эта песнь (в устной форме она могла быть сложена самим Моисеем) записана в эпоху Судей. В ней обличается Израиль, изменивший Богу.

3. Посланник Божий обличает Израиля (Суд. 2, 1—4, 8—23).

а) Ваал буквально означает «господин», «владыка». Так именовали многих ханаанских богов, но главным образом Халада, бога грозы. В честь

ханаанских богов совершались изуверские обряды; б) Ангел Господень — буквально вестник Ягве. В данном случае речь, вероятно, идет о пророке, который пришел из Галгала обличить народ.

4. Последняя борьба с хананеями. Девора (Суд. 4, 4—5, 31).

К XII веку основная масса хананеев уже примирилась с тем, что израильтяне будут жить вместе с ними. Только царь северного города Асора сделал попытку установить свою гегемонию над всей Палестиной. В эти дни Бог воздвиг пророчицу Девору, которая возглавила борьбу за национальное и религиозное сплочение народа.

5. Гедеон — освободитель от нашествия кочевников (Суд. 6, 1—8, 35).

В сказании Ангел Господень — образ Богоявления.

6. Первая попытка установления монархии в Израиле (Суд. 9).

В древних цивилизациях монархия считалась священной, царь объявлялся божественным существом. Моисеева религия отрицала и божественность царской власти, и вообще принцип самодержавия. Перед Законом Божиим все люди равны, и общество должно быть построено на его основе. Попытку установления монархии многие израильтяне встретили враждебно. Об этом свидетельствует притча ст. 9, 8—15.

7. Вторжение филистимлян. Конец XII века (Суд. 13, 1).

Филистимляне — народ, пришедший с запада, с островов Эгейского моря. Они владели секретом выплавки железа и поэтому имели военное преимущество над всеми обитателями Палестины (см.: Всемирная история. Т. I. М., 1956, с. 486—487).

8. Юность Самуила.

В эпоху филистимского господства Ковчег находился в городе Силоме, где правила семья священника Илия (евр. Эли).

1 Цар. 1—7, 1.

Раскопки в Силоме свидетельствуют о том, что город был разрушен и сожжен филистимлянами около 1060 года.

9. Самуил — судья. Восстание против филистимлян (1 Цар. 7, 2—15).

10. Основание монархии около 1040 года. Саул (1 Цар. 8—12).

В библейском рассказе явственно прослеживаются две линии предания: 1. Монарх послан Богом как избавитель народа от врагов. Он помазывается пророком (елей на Востоке был символом сохранности, помазание означало пребывание на помазаннике благословения Божия). После помазания на царя нисходит Дух Господень, и только тогда он становится истинным «предводителем народа». 2. Самуил упрекает народ в желании быть «как другие народы» и говорит о злоупотреблениях, которыми чревата

царская власть, тяготеющая к самодержавию. Составитель Книги Царств принимает оба эти предания, чтобы одновременно и подтвердить законность монархии в принципе, и указать на ее несовершенный характер.

11. Царь пытается узурпировать духовные права (1 Цар. 13, 1—23; 15, 10—35).

Сказание изобличает постоянную тенденцию монархов сосредоточивать в своих руках и «Божие» и «кесарево». Пророк Самуил указывает на то, что послушание воле Божией выше жертвоприношений. Поэтому сохранение добычи вопреки запрету пророка, пусть даже для жертвы, являлось грехом (казнь Агага — одна из черт варварских нравов эпохи).

ДАВИД (ОКОЛО 1005—961 ГОДОВ ДО Р. Х.)

История Давида составлена автором Второзаконнического цикла из отрывков летописи, написанной при Давиде и Соломоне. Цель автора — показать Давида избранником Божиим и в то же время, подчеркнув его слабости, объяснить, что и он — величайший царь Израиля — не был идеальным помазанником. Он греховен, как и все люди, и должен нести ответственность за свои поступки.

1. Помазание Давида.

Вместо Саула Бог избирает себе другого «помазанника», человека, исполненного веры (*Господь смотрит на сердце*). Падение Саула (1 Цар. 16, 1—20) послужило сюжетом нескольких стихотворений Байрона («Еврейские мелодии») и трагедии В. Альфьери «Саул».

2. Давид и Голиаф. Побеждает не сила, а вера (1 Цар. 17, 1—58; 18, 1—4).

3. Давид и Саул (1 Цар. 16, 15—23; 18, 5—27, 12).

Молитва Давида.

Пс. 22, 1—6; 27, 1—9.

4. Смерть Саула. Около 1005 года. (1 Цар. 28, 4—31, 13; 2 Цар. 1—27).

5. Воцарение Давида около 1000 года до Р. Х. (2 Цар. 2, 1—5, 25).

Иерусалим был захвачен Давидом около 998 года. Упование Давида — в Боге.

6. Ковчег на Сионе (2 Цар. 6; Пс. 23, 7—10).

7. Пророчество Нафана. Обетование дому Давиду (2 Цар. 7, 8). Молитва Давида. 2 Цар. 23, 2—7.

Пророчество Нафана исполнилось через явление истинного Помазанника из рода Давидова, Основателя Царства Божия — Иисуса Христа (Лк. 1, 32, 33).

8. Грех Давида (2 Цар. 11, 2—12, 25).

9. Плоды греха Давида. Распри в его семье. Авессалом (2 Цар. 14, 25—27; 15, 2—18; 19, 5—43; 20, 1—23).

Протоиерей Александр МЕНЬ († 1990)

(Продолжение следует)

«Богословие святого Дионисия Ареопагита и античная философия»

I. Учение об именах Божиих

Метод богословствования автора «Ареопагитик» восходит к платоновскому диалогу «Парменид». В «Пармениде» критикуется метафизический дуализм идеального и материального мира и дается диалектика связи Единого и «иного». Единое, взятое в абсолюте, вне связи с материальным миром (т. е. «иным»), совершенно непостижимо: «нельзя ни назвать его, ни высказаться о нем, ни составить себе о нем мнения, ни познать его, и ничто из существующего не может чувственно воспринять его» (142a). Другое дело — Единое, присутствующее в мире множественности (в инобытии) как принцип единства: «есть для него имя и слово, оно именуется и о нем

высказываются, и все, что относится к «иному» (то есть материальному миру), относится и к Единому» (155e). В этих платоновских текстах — истоки апофатического и катафатического методов богопознания, блестяще разработанных псевдо-Дионисием Ареопагитом.

Бог, говорит Дионисий, «будучи всем во всем и ничем в чем-либо, всеми познается из всего и никем из чего-либо»¹. Бог есть «неизреченная и неизменная многоимянность»², ибо Он есть «все, что существует, и опять-таки ничего из того, что существует»³. «Бог сверхсущностно отрешен от всего сущего»⁴ (ср. у Платона: «само Благо не есть существование, Оно за пределами существования»⁵). Но в качестве Всепричины «Он есть все»⁶, Ему присуща «инаковость», поскольку «Он над всем промышлен... и всем во всем

становится»⁷ (ср. у Плотина: «Бог нигде и везде... Он не находится везде, но Сам есть это «везде», так как Он дает бытие всему существующему и так как все существующее в Нем содержится»⁸).

«Инаковость» осуществляется Божеством через «исхождение» или «выступления» в божественных энергиях или силах. Здесь Дионисий пользуется платоновским разделением божественной сущности и энергий. У Плотина это разделение представлено так: «Субстанция Первоединого одна, энергии же множественны. Возможно ли это? Лишь в том случае, если энергии отличны от субстанции, в противном случае в Единое вносится множественность» (V эннеада, кн. III, гл. 12). Божественные «исхождения» (энергии) не нарушают, по Дионисию, неизменного самотождества Бога: «Исходя на все, (Бог) пребывает в Самом Себе; пребывая в покое, движется, не будучи ни покоем, ни движением»⁹. Только в этих энергиях мы, по Дионисию, и способны познать Бога. «Мы познаем своим умом не что иное, как из Него к нам исходящие силы, осуществляющие, животворящие, обоживающие, умудряющие»¹⁰.

Представляя отношение Бога и творения в качестве причины и следствия, Дионисий дает следующее обоснование положительных и отрицательных имен Божиих: «Если следствия и содержат в себе образы причин, то причины превосходят следствия и за пределами по отношению к ним»¹¹. Поэтому, отправляясь от всего сущего, мы можем восходить к Богу как Всепрочине либо путем «аналогии» (утверждения), либо путем «превосходства» (отрицания в Боге тварных признаков). Характерная для Дионисия черта: отрицание у него выражается через приставку «сверх». Так, если мы возьмем в качестве положительных имен (утвердительных) «благо», «красота», «сущее», «жизнезарождение», «мудрость», то именами, «через превосходство» выражающими отрицание, будут «Сверхблаго», «Сверхкрасота», «Сверхсущность», «Сверхжизнь», «Сверхмудрость»¹².

Отметим при этом, что, именуя Бога Красотой или Сверхкрасотой, Дионисий излагает мысли Платона о Боге, как «Прекрасном по природе», или «Прекрасном самом по себе». «Благо,— пишет Дионисий,— прославляется священными богословами и как Прекрасное, и Красота... Сверхсущностное Прекрасное называется Красотой, потому что соответственно уделает красоту каждому существу, являясь причиной всякой гармонии и великолепия»¹³. Далее у Дионисия следует почти буквальное заимствование из платоновского диалога «Пир»:

«О божественных именах»

Прекрасным называется «никогда не начинающееся, и никогда не престающее, и не убывающее. И не такое, что оно то прекрасно, то безобразно; то такое, то не такое; и не относительно красивое, относительно же безобразное; ни в одном месте прекрасное, в другом же нет; ни красивое для одних, некрасивое же для других»¹⁴.

«Пир»

Прекрасное по природе, «во-первых, вечное, то есть не знающее ни рождения, ни гибели, ни роста, ни оскудения, а во-вторых, ни в чем-то прекрасное, а в чем-то безобразное, ни когда-то, где-то, для кого-то

и сравнительно с чем-то прекрасное, а в другое время, в другом месте, для другого и сравнительно с другим безобразное»¹⁵.

Положительные имена выражают присутствие Божие в мире, Его Откровение в качестве Творца и Промыслителя. Тварный мир есть отражение божественных первообразов, ибо «явления суть видимые образы вещей невидимых»¹⁶. Но как причины «превосходят» следствия, так и Творец превосходит творение, не исчерпывается им, поскольку «в Нем Бытие, но Он не в бытии»¹⁷. Являя Себя в исхождениях, в энергиях, Бог в Самом Себе пребывает непостижимым и неизменным. Непостижимость присуща Ему даже в Боговоплощении: «Иисус преисполнен пресущественности»¹⁸; «таинство Иисуса сокровенно и само по себе никаким словом, ни разумом неизъяснимо»¹⁹.

Поэтому предпочтительнее, говорит Дионисий, путь апофатики, отрицающий в Боге тварные признаки, ибо он «уводит душу от привычной обстановки... чтобы в конце концов соприкоснуться ее с Тем, кто превыше всякого имени, слова и ведения»²⁰. Однако и положительные, и отрицательные имена одинаково условны: Бог «выше всякого отрицания и утверждения»²¹, «нельзя о Нем ничего совершенно ни утвердить, ни отринуть»²², Он «Неизреченность, Многоимянность, Неведение, Всеумопостижимость, Всеутверждение, Всеотрицание»²³.

Итак, Бог — и носитель всякого имени, и безымянный. Ссылаясь на Книгу Судей (XIII, 18), Дионисий пишет, что Бог как бы Сам отводит от познания Себя посредством наименований, говоря через Ангела «в символической теофании»: «Что ты спрашиваешь о имени Моем? Оно чудно»²⁴.

(Ср. у Плотина: «Никакое наименование неприложимо к Нему, так как выражает всегда не то, что Оно (Первоединое) есть, а то, что Оно не есть» (V эннеада, кн. III, гл. 13).

Вышесказанное приложимо и к именам Ипостасным. И они являются лишь аналогиями, взятыми из тварного мира: «Богочаальный Дух пребывает превыше всякой умостагаемой нематериальности, а Отец и Сын превосходят всякое богоподобное отчество и сыновство сверхъестественным образом»²⁵. Особое внимание Дионисий уделяет рассмотрению божественной «троичности» и «единства». И эти имена имеют «тварное» происхождение: «Никакая единица или троица не в состоянии выразить превосходящую всякий ум тайну запредельного Сверхбожества»²⁶. Три Ипостаси святой Дионисий уподобляет светам светильников, взаимопроникающим, но не слитным, соединенным в различии и различенным в единстве²⁷. Поэтому Сверхименуемый и прославляется Единым и Троицей. Дионисий более склонен называть Его Сверхъединым. «Богословие прославляет Богочаалие,— пишет он,— как Причину всего под именем Единого: един Бог Отец, един Господь Иисус Христос и един Святой Дух в запредельной нераздельности всецелого божественного единства, в котором все сведено воедино и сверхсущностно, предсуществует превыше всякого единения»²⁸. Замечательно, что и в службе святому Дионисию Ареопагиту он прославляется прежде всего как богослов Божественного единства: «В пучине премудрости уча, Троицы едино Божество проповедал еси преподобне»²⁹; «Струи твоего богословия, богоприятне, цветники напаяют словесныя... единство бо существа в Трех Лицех, честное единоначалие проповедал еси»³⁰.

Чтобы «соприкоснуться» с Единым, душа должна уподобиться Его простоте, освободиться «от разнообразной пестроты восприятий»³¹ (ср. у Плотина: «Когда душа уподобится Ему, она узрит Его явление в самой себе» (VI эннеада, кн. V, гл. 34). Ум должен оставить все существующее и, «исключив все познавательные действия»³², вступить в «божественный мрак», в котором «преянейшим образом» сияет свет божественных энергий, исполняя своим сиянием «слепящие умы»³³ (ср. у Плотина: «Кто еще не привел себя в чистое, полное единство, тому не дается созерцание сияния Божия» (VI эннеада, кн. 9, гл. 4). В созерцании «посредством невидения и неведения душа видит и познает то, что существует выше видения и познания»³⁴. «В ослепленном порыве окунаясь в лучи «неприступного света» (ср.: 1 Тим. 6,16), душа становится богоподобной»³⁵.

Созерцание — это как бы результат апофатики. Созерцающий «осиявается неизведанной бездной Премудрости»³⁶, поэтому познание Бога здесь наиболее адекватно или, по слову Дионисия, «наиболее божественно».

Полнота же богопознания будет дарована лишь в будущей Жизни: «Тогда в пречистых созерцаниях мы преисполнимся видения Богоявления, которое облистает нас сверканием лучей, коими некогда ученики были озарены при божественном Преображении. Умом же бесстрастным и отрешенным от материального мы причастимся умопостигаемого просвещения и превышающего ум единения (с Богом)... ибо, согласно истинному свидетельству Писания (Лк. 20, 36), сделаемся равноангельными и сынами Божиими, будучи сынами Воскресения»³⁷.

II. Ангелология

Посредником между Сверхсущим Богом и видимым миром является невидимый ангельский мир. Он разделен у святого Дионисия на три триады. Первую, наиболее близкую к Богу триаду составляют Херувимы, Серафимы и Престолы, наиболее полно причастные Божественному Свету, Красоте и Единству. Вторая триада — Господства, Силы, Власти, которые причастны Божеству уже через посредство первой триады. Наконец, Начала, Архангелы и Ангелы составляют третью триаду, наиболее близкую к земному миру и причастную Божеству через посредство первой и второй триад. Все имена ангельских чинов взяты Дионисием из Библии, но в структуре ангельского мира, равно как и в описании его деятельности, чувствуется большое влияние неоплатонизма. Известный современный исследователь богословия святого Дионисия Рене Року пишет по этому поводу следующее: «В структуре ангельского мира у святого Дионисия чувствуется влияние поздних неоплатоников, особенно Ямвлиха и Прокла. С Ямвлихом неоплатонизм теряет чисто философскую направленность, открывая двери элементам, которые у Плотина отсутствуют: мистагогии, теургии, оракулам. Умопостигаемый мир поздних неоплатоников остается платоновским в том смысле, что он существует в троичной форме и тем самым соотносится с Тремя Ипостасями: Единым, Умом и Душой. Но Ипостаси Плотина соотносились непосредственно с человеческим разумом. Последующие же неоплатоники пошли по иному пути, размножив промежуточные элементы до бесконечности и

придя к выводу, что каждый промежуточный элемент троичен: «Разум Отца сказал, что все разделяется на три» (Прокл). Умножение триад образовало порядок уменьшаемой универсальности, в котором каждая последующая триада является частным выражением более универсальной триады, которая ей предшествует. Каждая из этих триад является тройным членом «исхождения», «пребывания» и «возвращения».

«Книга мистерий» Ямвлиха и «Теология Платона» Прокла пытаются доказать, что иерархия божественных Умов, являющаяся причиной всеобщей гармонии, существует в виде триад. В этой иерархии нижние порядки подчиняются высшим порядкам, которые им передают, в меру возможного, присущее им ведение и благодать. Прокл до предела систематизировал иерархию умопостигаемых существ. Всякая реальность, как и само движение умов, существует в трех видах. Ангельский мир имеет три иерархии, каждая из которых состоит из трех членов. Они соответствуют ипостасям Ума, Души и Космоса и, подобно им, выстраиваются в иерархию в соответствии с уменьшаемой универсальностью.

Особенно существенны у неоплатоников и святого Дионисия понятия «постигаемый» и «постигающий». Умственный акт постижения является не чем иным, как «возвращением» данного иерархического порядка к предшествующему порядку. Этот высший порядок передает нижеследующим Умам богоначальное озарение, знание, умопостигаемый свет. Высший порядок для низшего — это то, что должно быть познано; для низшего же порядка познать Бога означает не более чем познать предыдущий порядок. Таким образом, умопостигаемый мир представляется в виде двойного ряда познаваемых и познающих Умов; один ряд постепенно затемняющихся по мере удаления от Богоначалия и обратный ряд становящихся все более ясновидящими по мере приближения к Богоначалию. Эти два ряда могут противопоставляться лишь функционально. Данный «порядок» будет познаваемым, если он рассматривается как объект созерцания последующего «порядка», начальства, власти (Кол. 1,16). Таким образом, и тот же порядок является познающим по отношению к предшествующему «порядку».

Умопостигаемый мир Прокла во многом соответствует миру святого Дионисия, использовавшего и данные философии, и данные Откровения. Схема трех триад из трех порядков есть результат обращения святого Дионисия к неоплатонизму, но в эту схему помещены наименования Небесных Сил, упоминаемые в Библии. И Прокл, и святой Дионисий приписывают ангельскому миру передачу божественных таин, или посвящение, тайноводство. Три вида иерархической деятельности: очищение, озарение, единение — отмечены и у Прокла, и у святого Дионисия. Передача Умами небесных повелений оправдывает их наименование «вестников» (Ангелов) и носителей откровения. Святой Дионисий, конечно, хотел представить умопостигаемый мир таким же стройным, упорядоченным, богатым, как у неоплатоников, поэтому он и включил в свое богословие концепцию тройственного движения, деятельности и разделения Небесных Сил, упоминаемых в Писании и Предании Церкви»³⁸.

Святой Дионисий говорит, что «премирные Умы» бесчисленны и принцип иерархичности создает среди них благопорядок, благочиние. И, согласно Писанию, ангельский мир неисчислим. Пророк Даниил говорит о «тысячах тысяч» и «тьмах тем»; то же подтверж-

дает Апокалипсис (Откр. 5, 11); Послание к Евреям говорит о «тме Ангелов» (Евр. 12, 22); Спаситель говорит, что Отец мог бы послать Ему на помощь более 12 легионов Ангелов (Мф. 26, 53). Но нигде в Священном Писании ангельские силы не перечисляются в строгой иерархической последовательности. Вряд ли можно усмотреть строгую иерархичность и в двух перечислениях у апостола Павла: *начальства, власти, силы и господства* (Еф. 1, 21) и *престолы, господства* девятичинная иерархическая структура у святого Дионисия не имеет достаточных библейских оснований. Протоиерей Иоанн Мейендорф дает ей следующую оценку: «Упоминания об ангельских чинах встречаются в Книге Даниила, в других ветхозаветных книгах, о них говорит также святой Григорий Назианзин; однако лишь Дионисий классифицировал их со свойственной ему одному точностью. Для христианской традиции эта классификация представляет большое неудобство, ибо ветхозаветная ангелология сложна и никак не укладывается в иерархию Дионисия. Так, например, серафим в Книге Исаии является непосредственным посланником Бога. Церковь чтит Архангела Михаила как главу Небесного воинства (в Послании Иуды (1,9) он спорит с дьяволом о Моисеевом теле), и в некоторых апокрифических сочинениях он едва ли не приравнен Богу, однако в системе Дионисия архангельский чин — один из низших в небесной иерархии. В общем можно сказать, что Дионисиева классификация Небесных Сил не соответствует библейскому представлению о них»³⁹.

Следует добавить, что святой Григорий Богослов, хотя перечисляет ангельские чины, далек от последовательности Дионисия. Святой Григорий Богослов пишет: «Ангелы, Архангелы, Престолы, Господства, Начала, Власти, Светлости, Восхождения — умные Силы или Умы, природы чистые, непрестанно ликовствующие окрест Первопричины. Они так впечатлели в себе Благо, что соделались вторичными Светами и посредством изливания и передачи первого Света могут просвещать других»⁴⁰. По мнению святого Григория Нисского и святого Иоанна Златоустого, Престолы и Херувимы — одно и то же, поскольку в Библии сказано, что Бог восседает на херувимах. Зато преподобный Иоанн Дамаскин полностью признает классификацию святого Дионисия: «Как говорит святейший, и священнейший, и превосходнейший в богословии Дионисий Ареопагит, все богословие, то есть Божественное Писание, назвало 9 небесных сущностей; божественный священнонаставник разграничивает их на 3 тройственных класса»⁴¹. По-видимому, именно авторитет преподобного Иоанна Дамаскина и способствовал широкому признанию ангелологии святого Дионисия.

III. Христология

Характерная черта христологии святого Дионисия — утверждение единства воплощенного Слова: «Простое и таинственное единство Иисуса, Богоначальнейшего Слова, стало благодаря вочеловечению сложным и видимым, но без изменения»⁴². Вочеловечение не умаляет Божественных признаков Слова: «Иисус, сверхсущая Причина сверхнебесных сущностей, сойдя на наш уровень, не утратил своего бессмертия»⁴³. Для Христа характерно «Богомужное действие»⁴⁴.

Рене Року так характеризует христологию Дионисия: «Христос «Ареопагитик» имеет все характеристики Бога: Он — Ипостась Пресвятой Троицы, всеобщая Причина, Промыслитель и Спаситель. В то же время Он — истинный Человек, причастный всем особенностям человеческого существования, кроме греха. Боговоплощение святой Дионисий именует вочеловечением, или кенозисом Слова. Но святой Дионисий никогда не говорит о человеческой природе Христа. Понятие природы святой Дионисий относит лишь к Божеству, воплотившемуся без ущерба и изменения. Эта божественная природа так высоко поднимает человечество Иисуса Христа, что святой Дионисий иногда даже не осмеливается говорить о Нем как о человеке (4-е письмо к Гайю).

Святой Дионисий говорит о единстве воплощенного Слова, не поясняя, однако, как он понимает это единство. Поэтому христологию святого Дионисия интерпретировали то в православном, то в монофизитском смысле. Но в его сочинениях нет ни формулы святого Кирилла Александрийского, ни формулы халкидонской, ни формулы Севира Антиохийского. Святой Дионисий избегает термина «лицо», а термины «природа» и «ипостась» у него не уточнены и не противопоставлены. Иногда они даже взаимозаменяются. Святой Дионисий нигде не говорит о двух природах, но в отличие от Севира нигде и не отрицает двух природ, нигде не выступает против дефизитства. Поэтому христологию Ареопагита нельзя называть монофизитством, поскольку этим понятием обычно обозначают учение Севира.

Христологическая позиция святого Дионисия («единство воплощенного Слова») находит некоторое объяснение в неоплатонической схеме исхождения Ипостаси Ума от Единого. Единый (Благо) снисходит во множество, чтобы составить иерархию существ. Ум, исходя из Единого и Неизменного, но будучи синтезом многих идей, уже несет в себе признаки раздельности, не переставая, однако, быть единым. Как Ипостась, Ум является единым, а для тварного, множественного мира предстает как фактор единства. Единство Ума обусловлено тем, что движение Божественного Ума к миру множества по нисходящей как бы компенсируется Его постоянным возвращением к Единому. Эта неоплатоническая схема, по-видимому, проясняет, почему Ареопагит так настаивал на строгом единстве Воплощенного Слова, то есть неизменяемости Его Божественной природы после Воплощения.

Неоплатонические схемы позволяют также понять то двойное действие, которое, по святому Дионисию, соответствует двум стадиям нисхождения Слова. На первой стадии Богочалия Слово есть Принцип единства, Причина и Совершенство всякой небесной и земной иерархии. На второй стадии Воплотившееся Слово в качестве представителя рода человеческого является Светом наших умов. В той и другой стадии Слово совершает одновременно нисходящее движение, которое должно просветить все уровни, и, аналогично, восходящее движение, которое их совершенствует и объединяет»⁴⁵.

* * *

Давая общую оценку «Ареопагитик», русский богослов В. Н. Лосский признает наиболее плодотвор-

ной разработку Дионисием учения о разделении в Боге сущности и энергий: «Неизвестный автор «Ареопагитских творений», живший на грани V—VI столетий, завершает искания великих каппадокийцев и одновременно учения гностиков и неоплатоников. Различая Сущность и Силы, он утверждает реальность божественных имен и возможность Богопознания, не нарушая тем непознаваемости Сущности, к чему лишь приближались великие каппадокийцы в учениях о теофании. С другой стороны, учением о «нераздельности Божественного разделения», о том, что Бог пребывает всецелым и нераздельным в каждой Силе, исходящей вовне, Дионисий обезвреживает неоплатонические учения об эманациях — частичных и умаленных исхождении из Божественного Первоначала. Завершив и сомкнув воедино обе традиции, святой Дионисий Ареопагит открывает новую эпоху в богословствовании и в этом смысле может назваться отцом византийского богословия»⁴⁶.

Однако многих исследователей смущает слишком тесная связь «Ареопагитик» и вообще византийского богословия с неоплатонизмом. Увлекаясь крайними оценками, некоторые несправедливо приписывают святому Дионисию «пантеизм», «эманатизм» (Siebert), считают его лишь неудачным подражателем Плотина (Miller, Koch) или же, наоборот, высказывают странные предположения (например, von Iwanaka), что «автор V века, чтобы снизить влияние неоплатонизма, изложил христианские догмы в терминах этой философии, исправляя некоторые вещи, например эманатизм»⁴⁷.

Думается, что наиболее верную позицию в этом вопросе занимает Э. Жильсон, который пишет: «Влияние Платона и Плотина на святоотеческую литературу настолько очевидно, что иногда говорят о «платонизме отцов», представляя их богословские взгляды как простые адаптации платонизма. Однако для отцов Церкви главными были истины веры. Формула «платонизм отцов» является абсурдной, если этим хотят сказать, что отцы были платониками. Они были по своей сути христианами, верными религии спасения через Иисуса Христа. Тем не менее эта формула может быть законной в ином смысле. Несомненным является факт, что отцы Церкви заняли определенную позицию по отношению к различным философским учениям, различая их как чуждые или близкие христианству. Трудно оспаривать и то, что наиболее близким они сочли именно платонизм. Платонизм был близок христианству во многих пунктах: в учении об Устроителе Вселенной, о Божественном Промысле, о существовании сверхчувственного мира, образом которого является чувственный мир, о нематериальности души и ее превосходстве над телом, о бессмертии души и воздаянии в загробной жизни. Перечень можно продолжить, ведь у Платона и неоплатоников есть и предчувствие христианской Троицы: Благо соответствует Отцу, Ум — Логосу, а Миротворная Душа — Духу Святому.

Трудно себе представить иную философию, которая, не являясь религией, была бы так близка к ней. Блаженный Августин это глубоко чувствовал, когда говорил, что, если бы платоники познали христианство, им оставалось бы немного изменить в своих доктринах. И греческим отцам именно платонизм представлялся наиболее легко ассимилируемым с христианством. Поэтому он и стал для них основным стимулом к поиску философской интерпретации христианских истин»⁴⁸.

1. Ареопагит, псевдо-Дионисий. О божественных именах. Буэнос-Айрес, 1957, гл. VII, § 3.
2. Там же, гл. I, § 8.
3. Там же, § 6.
4. Там же, § 5.
5. Платон. Государство, 509в.— Соч.: В 3 т. М., 1968—1972, т. 3 (I), с. 317.
6. О божественных именах, гл. V, § 8.
7. Там же, гл. IX, § 5.
8. Плотин. Эннеады, VI, 8, 16. В журнале «Вера и разум», 1898—1900 гг.
9. О божественных именах, гл. V, § 10.
10. Там же, гл. II, § 7.
11. Там же, § 8.
12. Там же, § 3.
13. Там же, гл. IV, § 7.
14. Там же.
15. Платон. Пир, 211а.— Соч., т. 2, с. 142.
16. Святой Дионисий Ареопагит. Письмо Иоанну Богослову.— Христианское чтение, 1838, ч. 4, с. 282.
17. О божественных именах, гл. V, § 8.
18. Святой Дионисий Ареопагит. Письмо к Гайю, 4-е.— Христианское чтение, 1839, ч. 1, с. 242.
19. Там же, с. 241.
20. О божественных именах, гл. V, § 8.
21. Святой Дионисий Ареопагит. О таинственном богословии.— Христианское чтение, 1825, с. 1.
22. Там же, с. 13—14.
23. О божественных именах, гл. II, § 4.
24. Там же, гл. II, § 5.
25. Там же, § 8.
26. Там же, гл. XIII, § 3.
27. Там же, гл. II, § 4.
28. Там же, гл. XIII, § 3.
29. Минее-Октябрь. М., 1980, с. 93, седален 3 песни.
30. Там же, с. 94, тропарь 4 песни.
31. О божественных именах, гл. VII, § 2.
32. О таинственном богословии, с. 7.
33. Там же, с. 3.
34. Там же, с. 8.
35. О божественных именах, гл. IV, § 11.
36. Там же, гл. VII, § 3.
37. Там же, гл. I, § 4.
38. Denys l'Aréopagite. La Hierarchie Céleste P., 1958, p. LXIV—LXXI.
39. Мейендорф Иоанн, протоиерей. Введение в святоотеческое богословие. Нью-Йорк, 1982, с. 291.
40. Святой Григорий Богослов. Слово 28, о богословии второе: Творения в 2 т. СПб., 1911, т. 2, с. 412—413.
41. Святой Иоанн Дамаскин. Точное изложение православной веры. СПб., 1894, с. 48.
42. Святой Дионисий Ареопагит. О церковной иерархии. СПб., 1855, гл. III, 12.
43. Святой Дионисий Ареопагит. О небесной иерархии. М., 1898, гл. IV, 4.
44. Святой Дионисий Ареопагит. О церковной иерархии, I, 3.
45. René Roques. Denys l'Aréopagite.— In.: Dictionnaire de spiritualité. P., 1958, vol. III, p. 280—283.
46. Лосский В. Апофатическое богословие в учении святого Дионисия Ареопагита.— Богословские труды, 1986, сб. 26, с. 165.
47. Polycarpe Sherwood. Denys et Maxime.— Dictionnaire de spiritualité, vol. III, p. 280—283.
48. Gilson Etienne. La philosophie au Moyen Âge. P., 1976, vol. 1 p. 93—94.

Диакон Георгий ЗЯБЛИЦЕВ,
кандидат богословия

Завершение проекта «Репринт Толковой Библии»

Обращение Святейшего Патриарха АЛЕКСИЯ II

к участникам церемонии завершения проекта «Репринт Толковой Библии»

Досточтимый господин епископ Орфлот, многоуважаемые гости, руководители Библейских обществ северных стран и представители института перевода Библии, всечестные собратья, пастыри, дорогие отцы и братья!

Хорошо помню, как в конце 1988 года в Ленинграде, в митрополичьей резиденции на Каменном острове, мне в ознаменование начала проекта «Репринт Толковой Библии» был вручен памятный комплект этого издания. Как и все, кому были вручены тогда три красиво переплетенные тома, я был полон чувства глубокой благодарности к христианам северных стран; собравшим большие деньги, чтобы сделать братский подарок верующим нашей страны в связи с великим событием христианской истории — Тысячелетием Крещения Руси.

Но к чувству радости и благодарности примешивалось у меня тогда и чувство скрытой печали: Толковая Библия была выпущена не нами и без нашего участия. Кроме того, с начала XX века, мы практически не сделали ничего нового в области изучения Священного Писания и значительно отстали от западных стран, обладающих в настоящее время богатейшей библейской литературой. Я воспринял осуществление на Западе репринтного издания Толковой Библии как событие, обязывающее нас, не откладывая далее, начать первые шаги, пусть самые малые, но реальные, на пути совершенствования существующего русского библейского текста и создания более совершенных отечественных библейских изданий. Условия библейской работы, которая началась под моим руководством в Ленинграде в 1988 году, были очень неблагоприятными: не было компьютерной техники, необходимой для нового набора библейского текста, а новый набор всегда несравненно сложнее репринтирования или стереотипного воспроизведения текста. Ленинградские типографии не могли предоставить нам большого разнообразия шрифтов. В условиях всевозрастающей инфляции день за днем росли трудности, связанные с приобретением бумаги и переплетных материалов. Вам трудно даже представить, сколько организационных препятствий возникало у нас в связи с тем, что наши библейские комиссии не имели, как и сейчас не имеют, собственной полиграфической базы для печатания Священного Писания. Вокруг было немало сочувствующих нашим начинаниям, но слишком часто напоминали они благопожелателей, о которых писал святой апостол Иаков в том знаменитом месте своего соборного послания, где говорится о вере и делах. Трудно

сказать, как справились бы мы одни со всеми этими проблемами, если бы на помощь к нам не пришло «Духовное просвещение» — научно-издательский центр, далеко не процветающий и не богатый. Несмотря на наши скромные возможности, мы все же смогли сделать шаг вперед, и сегодня всем участникам этой церемонии будет от моего имени вручен на молитвенную память выпущенный нами совместно с «Духовным просвещением» первый том первого издания двухтомной русской Библии с улучшенным текстом.

Мы понимаем, что это издание имеет много несовершенств, вероятно, многих не удовлетворит шрифт, и все же мы сдвинулись с мертвой точки. Мы знаем, что впереди нас ждет очень тяжелая работа, но, уповая на помощь Божию, мы готовы к ней. Я бы хотел, чтобы вы восприняли это издание как свидетельство того, что, невзирая ни на какие трудности, мы будем вести библейскую работу в нашей стране и что мы стремимся сами делать что-то, пусть пока еще очень малое, но не сидим сложа руки в ожидании ваших даров. Вместе с тем я хотел бы, чтобы вы, наши добрые друзья, восприняли это издание и как призыв помочь нам в нашем библейском деле, как призыв к осуществлению совместных проектов в области изучения и издания Библии. Хочу при этом отметить, что принципы, по которым велась и будет вестись наша работа над русским библейским текстом, нашли понимание и поддержку у других христианских Церквей нашей страны, пользующихся этими текстами, и мы верим, что Святая Библия поможет нам утвердить мир и любовь между всеми нашими соотечественниками и всеми народами.

Я глубоко сожалею, что из-за болезни не могу лично встретиться с вами на этой церемонии. По моей просьбе Высокопреосвященнейший митрополит Крутицкий и Коломенский Ювеналий взял на себя миссию выразить нашим дорогим зарубежным гостям и в их лице Библейским обществам северных стран и Институту перевода Библии сердечную признательность и любовь от лица нашей Церкви и ее Священноначалия.

Примите еще раз, дорогие братья, в этот знаменательный день, когда завершается передача христианам нашей страны 150 тыс. комплектов Толковой Библии, нашу глубокую благодарность за ваш щедрый дар. Это издание нашло свое достойное место в наших Духовных школах, приходских библиотеках, а также в домах наших верующих, которые всегда будут помнить о том, как ради них христиане северных стран предприняли огромный труд по сбору средств для печати и доставки сюда издания Толковой Библии, выпущенного в честь 1000-летия юбилея обращения Руси к слову Божию и свету Христову.

Да хранит вас Бог и да воздаст вам за любовь вашу сторицею.

За два с лишним года, прошедшие после празднования 1000-летия Крещения Руси, библиотеки наших духовных школ, возрождаемые приходские библиотеки, частные собрания многих наших соотечественников пополнились репринтным трехтомником Толковой Библии — уникального издания по полноте справочного и вспомогательного материала. Выпущенное тиражом 150 тыс. экземпляров, оно содержит более 6 тыс. страниц и является воспроизведением первого двенадцатитомного издания Толковой Библии, которое вышло в Санкт-Петербурге с 1904 по 1913 год под редакцией профессора А. М. Лопухина в виде бесплатного приложения к журналу «Странник».

Этот трехтомный фолиант, появление которого несомненно стало крупным событием в духовной жизни последних лет, является даром верующим нашей страны от христиан стран Северной Европы: Дании, Норвегии, Финляндии, Швеции, Гренландии, Исландии и Фарерских островов. На деньги, собранные в этих странах, Стокгольмский институт перевода Библии и организовал переиздание Толковой Библии.

Книги поступали в Советский Союз партиями, причем не только для Русской Православной Церкви, но и для других конфессий. В связи с ожидающимся прибытием последней партии в 25 тыс. экземпляров в Патриаршей резиденции в Даниловом монастыре 19 декабря 1990 года состоялась торжественная церемония завершения проекта. По благословению Святейшего Патриарха Московского и всея Руси Алексия II ее провел митрополит Крутицкий и Коломенский Ювеналий. На церемонию прибыла делегация Библейских обществ северных стран, которую возглавил епископ Осло Андреас Орфлот. В ее состав вошел и директор Института переводов Библии в Стокгольме инициатор проекта «Репринт Толковой Библии» д-р Борис Арапович. На церемонии присутствовали послы Швеции, Финляндии и Норвегии.

Обратившись к собравшимся, епископ Андреас Орфлот, в частности, сказал:

— С глубоким удовлетворением мы, представители Библейских обществ стран Северной Европы и сотрудничающих с ними агентств, оглядываемся на двухлетние труды по исполнению нашего проекта передачи 150 тыс. комплектов Толковой Библии населению Советского Союза. Во время работы над этим проектом мы испытали теплые и дружеские чувства сотрудничества с вашей страной. Сегодня мы с благодарностью вспоминаем инициатора проекта д-ра Бориса Араповича, всех участвовавших в этом начинании, представителей и членов наших правительств, которые выразили желание и смогли осуществить спонсорскую поддержку данного проекта.

С глубокой признательностью мы передаем вам приветствие и пожелание Церквей стран Севера. Мы будем надеяться и молиться о том, чтобы свет Божественной Премудрости воссиял со страниц этих книг населению вашей страны, переживающему беспокойное время. Мы верим в то, что Триединый Бог и впредь будет благословлять ваш народ.

Помимо распространения Толковой Библии, мы достигли еще некоторых успехов. В ходе осуществления этого проекта развились дополнительные контакты между северными библейскими обществами и Церквами и группами в вашей стране, которые заинтересованы в распространении слова Божиего. Мы стали свидетелями создания Патриаршей и Синодальной библейской комиссии, Северо-Западной библейской комиссии и других организаций. Мы с радостью наблюдали, как руководители различных конфессий сотрудничали в процессе получения и распространения библейских материалов.

Еще одним положительным моментом, связанным с проектом издания Толковой Библии, является разработка плана широкомасштабного производства и распространения в СССР Детской Библии.

Мы все более и более убеждаемся, что вы возьмете инициативу в свои руки. Важно не просто создать и отпечатать книгу, важно донести свет Библии, слова Божиего

до сердец множества людей. Мы радуемся духовному возрождению, возрождению нравственных ценностей в вашем обществе, и мы с радостью видим растущую возможность религиозного образования. Приближаясь к празднику Рождества, мы думаем о том, что настало время, когда слово должно стать плотью и в вашем обществе.

Митрополит Крутицкий и Коломенский Ювеналий огласил обращение Святейшего Патриарха Московского и всея Руси Алексия II, после чего подчеркнул, что дар христиан стран Северной Европы является не только вкладом в развитие библиистики и духовного просвещения нашей Родины, но и вкладом в восстановление поруганных в былые годы святынь нашего православного народа: «Период духовного возрождения нашей страны начался с возвращения Церкви храмов и монастырей, но эти дома Божии не оказались в своем подавляющем большинстве пригодными для того, чтобы в них сразу начать богослужения. Потребовалось и требуются десятки миллионов рублей для их реставрации. Толковые Библии мы не только распространяли бесплатно в наши Духовные школы и приходские библиотеки, но и распространяли их за плату. Полученные средства шли как жертва на восстановление наших святынь».

Далее митрополит Ювеналий напомнил собравшимся, что в память 1000-летия Крещения Руси в Москве начинается возведение Троицкого храма-памятника. Часть средств, потребных для строительства, составят те 16 млн руб., которые поступили в Московскую Патриархию как выручка от продажи Толковых Библий.

Участники церемонии преподнесли в дар митрополиту Ювеналию древний норвежский молитвослов, а также миниатюрный экземпляр Евангелия от Иоанна, уместающийся на ладони. Такие издания слова Божиего, отметили представители библейских обществ, направлялись в Советский Союз даже в те годы, когда это несправедливо запрещалось, и хранение, провоз через границу крупноформатных изданий были крайне затруднены.

На церемонии состоялась также презентация издания Библии, осуществляемого Северо-Западным библейским обществом по благословению Святейшего Патриарха Московского и всея Руси Алексия II. Это издание, осуществляемое тиражом 50 тыс. экземпляров, состоит из двух томов. Экземпляры вышедшего из печати первого тома были преподнесены митрополитом Ювеналием участникам и гостям церемонии на молитвенную память.

Как сообщалось в пресс-релизе, выпущенном к церемонии, по данным на конец 1986 года, количество языков, на которые переведена Библия, достигло 1848, из них на 301 переведена полная Библия, на 633 — Новый Завет, на 914 языков — по меньшей мере одна из книг Библии. В настоящее время всего лишь около 2 % населения земного шара не имеют ни одной книги Библии на родном языке, однако идет работа по переводу Библии еще более чем на тысячу языков малых народностей, из них большая часть — языки, на которых говорят лишь несколько тысяч, сотен или даже десятков людей. По тиражу Библия занимает первое место в мире. Если в 1900 году было напечатано 5 млн Библий и 7 млн Новых Заветов, то в 1980 году — около 36 млн Библий, 57 млн Новых Заветов и несколько сот миллионов отдельных книг Библии.

Свой вклад в библейскую работу, несмотря на объективные трудности прошлых лет, стремится вносить и Русская Православная Церковь.

Е. КОМАРОВ

Таинство Елеосвящения

Чинопоследование Таинства

Пробудив в душе болящего человека покаянное настроение, священники переходят к пению и чтению канона, написанного еще в IX веке святителем Арсением Корфским (Керкирским, память 19 января). В нем они просят Господа елеем благоутробия утешить души... и телеса человеческая и подать люте страждущему благодать свыше. «Неизреченною любовью, Препланий Господи, ущедри раба Твоего, покровом славы Твоея подай здравие ему и недугов избавление, — молятся они в этой молитве елеа. — Страждущего раба Твоего от всякого избави озлобления. Страсти душевные и телесные сокрушения Сам, исцеляя, уврачуй, да славит Тя спасся благодарственно». И припевы к тропарям вторят основной мысли канона: *Многомилостиве Господи, услыши нас, грешных, молящихся Тебе. Или: Владыко Многомилостиве, Господи, помилуй и исцели раба Твоего* (Требник митрополита Петра Могилы).

И так священники молятся у одра болящего человека.

Песнь 1

Ирмос: *Моря чермную пучину, невлажными стопами, древний пешешествовав Израиль, крестообразными моисеовыма рукама, амаликову силу в пустыни победил есть.* (Дно Красного моря, не замочив своих стоп, прошел пешком древний Израиль, и (с помощью) воздетых Моисеем крестообразно рук он победил в пустыни воинов Амалика.)

И обращается предстоятель к Господу словами припева: *Многомилостиве Господи, услыши нас, грешных, молящихся Тебе.* И читает первый тропарь.

Елеем благоутробия, Владыко, утешаяй присно души, купно и телеса человеческая, и храняй елеем верных: Сам и ныне ущедри елеем приступающыя к Тебе.

И второй припев: *Владыко Многомилостиве Господи, помилуй и исцели раба Твоего.* И тропарь второй.

Твоя милости, Владыко, полна есть вся земля: тем же елеем Божественным Твоим честным помазуеми днесь, еже паче ума Твоей милости, верно просим Тя, податися нам.

(Твоей милости, Владыко, исполнена вся земля. Поэтому сегодня в помазании Божественным Твоим и честным елеем просим Тебя подать нам, верным, Твою милость, превосходящую наше разумение.)

Слава Отцу и Сыну и Святому Духу.

Помазание священное Твое, Человеколюбче, апостолом Твоим на немощствующыя рабы Твоя совершаги милостивно заповедавый: тех мольбами вся печатию Твоею помилуй.

(Ты, Человеколюбче, священное помазание не-

мощствующих рабов Твоих заповедал, как знак милости, Твоим апостолам. Поэтому их мольбами через печать помазания всех нас помилуй.)

И ныне и присно и во веки веков. Аминь.

Едина миру пучину Чистая рождающая, яже к Богу молитвами Твоими присно, недугов и скорбей Твоего раба избави, яко да непрестанно возвеличит Тя.

(Ты, единая Чистая Дева, родившая миру бездну милости — Христа, Твоими всегдашними к Богу молитвами избави Твоего раба недугов и скорбей, чтобы он мог непрестанно величать Тебя.)

Песнь 3

Ирмос: *Веселится о Тебе Церковь Твоя, Христе, зовущи: Ты моя Крепость, Господи, и Прибежище и Утверждение.*

Ты един Сый дивный в человецех верных, Милостивый, болящему люте, даждь, Христе, благодать Твою свыше.

(Ты, Господи, един Сущий. Ты удивляешь людей верных Своей милостью! Подай, Христе, жестоко страдающему от болезни Твою свыше нисходящую благодать.)

Елейный сучец иногда, ко умалению потопа, Божественным Твоим показавый мановением, Господи, спаси милостию страждущаго.

(Ты, Господи, некогда показал Ною в масличной ветке прекращение потопа как знак Божественной милости. Спаси Твоею милостию и страдающего ныне.)

Слава: Свещю Божественного света в милости Твоей, Христе, просвети помазанием, и ныне верю к милости Твоей тщащагося.

(Свечой Божественного света, Христе, в милости Твоей просвети чрез помазание и ныне к милости Твоей тщаательно стремящегося.)

И ныне: Призри Материю Мати всех Творца свыше, и горькое озлобление разреши недугующаго, молитвами Твоими.

(Призри свыше, принявшая благо быть Матерью Творца всех, и Твоими молитвами прекрати горькое ожесточение от болезни недугующему рабу.)

Седален, глас 8

Яко Божественная река милости Сый, яко бездна многого милосердия, Щедре, покажи Твоя милости Божественныя струи, и всех исцели: источи чудес источники независтно, и омий всех: к Тебе бо присно притекающе, тепле благодать испрошаем.

(Ты, Щедрый Господи, есть Божественная река милости и бездна многого милосердия! Покажи Твоей милости Божественные струи и исцели всех, излей источники чудес свободно и омой всех, ибо к Тебе всегда притекаем, испрашивая благодать в теплых молитвах.)

Врачу и Помощнице сущих в болезнях, Избавителю же и Спасе сущих в недугех: Сам всех, Владыко и Господи, даруй исцеление недугующему рабу Твоему, ущедрь, помилуй многопрегрешившего, и прегрешений избави Христе, яко да славит Божественную силу Твою.

Протоиерей Геннадий НЕФЕДОВ,
преподаватель МДС

(Продолжение следует)

Спрашивают — отвечаем

Мы слышим, что у каждого верующего, церковного человека должен быть духовный отец — священник. Если мы имеем такового, какие обязанности возлагаются на нас в этом случае?

На Руси духовниками мирских людей часто бывали игумены монастырей, среди которых известны такие подвижники, как преподобные Феодосий Печерский, Сергей Радонежский, Пафнутий Боровский и другие. Но главным образом это послушание исполняли приходские священники. Выбор духовника слагался из двух моментов: из наречения верующим человеком себе духовника, которому он мог бы полностью открывать свою душу, и из усвоения духовником этого верующего через посредство словес. В письменности Древней Руси встречаются наставления верующим о том, что нужно проявлять осторожность в выборе духовника, который должен быть священником добродетельным и рассудительным, умеющим *управить* чадо своих. Положение духовника в этом случае было ответственным, требовало от него осмотрительности, прежде чем он решал взять на себя духовное руководство над приходящим к нему. Он рисковал погибнуть с чужими грехами или вследствие нераскаянности грешника, или по своей духовной неопытности.

Когда же подобное «избрание и утверждение» происходило, тогда церковные уставы требовали от духовных детей следующее.

Духовный сын, желающий получить от Бога спасение и вразумляемый своей совестью, сам знает, что должен по Богу иметь к своему духовному отцу *любовь*. Эта сыновья любовь должна быть равной, не изменяемой благорасположением или неблагоприятным к нему духовника. В основание этой любви полагается отвержение самолюбия, своенравия и самочиния. На этом основании душа духовного сына избегает зазорных мыслей осуждения, недоверия и отдаления, хотя и видит в своем наставнике человеческие недостатки, ибо *любовь не ищет своего, не раздражается, не мыслит зла. Она всему верит, всего надеется, все переносит. Любовь никогда не перестает* (1 Кор. 13, 4—8).

Духовный сын, расположенный к своему духовному отцу любовью, повинуется ему и почитает его (ср.: Евр. 13, 17). Повинуется же ради духовной пользы, как ученик своему учителю, отвергая свой разум и свою волю, во всем следуя воле отца, если она согласна с волей Божией. По своей воле послушник не должен не только совершать что-либо, но и начинать дело. Всякое дело, хотя и доброе по своей сути, нуждается в отеческом рассуждении, установлении и благословении. Например, домашнее молитвенное правило, чтение книг, пост, рукоделие следует прежде объявить духовнику, прося его совета, и, получив благословение, со смирением его совершать. Беспрекословное повиновение умножает в нас смирение и располагает душу принять благодать Божию. Кроме этого, послушание освобождает от злых страстей чрез отвержение от своей греховной воли.

Послушание духовному отцу выказывается добровольным и чистосердечным открытием помыслов, желаний,

намерений и дел как добрых, так и порочных. Очень часто прельщаются, заблуждаются и падают те, у кого нет путеводаителя ко спасению. Обличения отца, его смиренные и жестокие исправления прилагаются из сострадания, как врачебные лекарства. Если сын принимает их с любовью, то они идут на пользу души. Премудрость небесная советует: *Обличай мудрого, и он возлюбит тебя; дай наставление мудрому, и он будет еще мудрее; научи правдивого, и он приумножит знание* (Притч. 9, 8—9). *Человек грешный уклоняется от обличения и находит извинение, согласно желанию своему* (Сир. 32, 19). Чтобы приобрести послушание, человеку необходимо искоренить в себе пять страстей, этому препятствующих: преслушание, прекословие, самоутodie, оправдание и высокое о себе мнение.

У духовного сына с отцом своим духовным устанавливается неразрывный, сердечный, духовный союз, по которому отец в сыне и сын в отце пребывают растворены духом. И это не только на время воспитания, но и навеки.

Духовное чадо призвано иметь полную и несомненную веру в том, что его руководитель и наставник знает путь Божий и может вести по нему к совершенству. Оно верит, что Бог через духовного наставника укажет ему верный и прямой путь. Поэтому все наставления его он принимает как истинные, спасительные и богоугодные с решимостью выполнять их. В этом случае создается истинная преданность, светлой становится вера, чистой, неомраченной облаком сомнений совесть.

Руководствуясь этими наставлениями, и сами отцы убеждаются в доверии к себе тех, кого принимают под духовное окормление. Святой Иоанн Лествичник пишет: «Тем, которые восприняли о Господе попечение о нашем спасении, мы без всякого любопытства должны верить, хотя бы нам казалось, что они и противное что-нибудь нашему спасению устанавливают. Тогда-то наше к ним доверие, как в горниле смирения, искушается» (Слово 4).

Когда сделан выбор и человек вступил на путь благочестия и управления, то всякие суждения о духовнике не должны иметь места, хотя бы в нем, как в человеке, может быть, увидим некие маловажные погрешения. Иначе не получим никакой пользы от своего послушания. Тем же, кто желает навсегда соблюсти несомненное доверие к своему наставнику, необходимо неизгладимо хранить в своем сердце его добрые дела, чтобы воспоминанием о них возрадовать уста бесам, когда они станут всевать в наше сердце недоверие к духовнику.

Если мысль понуждает тебя к тому, чтобы ты осудил или похулил своего наставника, то отскочи от нее как от блудодеяния и не давай этой змее ни надежды, ни места, ни входа, ни какого-либо пристанища, а, напротив, воскликни: «О, прелестник! Не я принял суд над моим наставником, но он надо мной поставлен судьей» (Слово 4).

Таким образом, главным и основным законом жизни под руководством духовника должно быть: все открывать ему, и доброе, и худое, ничего не скрывая. И хорошее теряет красоту и силу, коль совершается по хотению и разумению духовного чада. Руководствуясь этим, духовный сын непрестанно попирает самость — змия, гнездящегося в его сердце. А поскольку на самости держатся все страсти, то по мере угасания самости стихают страсти. Душа светлеет и приближается к чистоте и бесстрастию.

Прежде чем идти к духовнику, следует хорошенько поразмыслить, обдумать, осознать свои грехи и помыслы, может быть, даже записать их, чтобы чего-либо не пропустить. Потом, перед выходом, встать и помолиться в простоте сердца: «Господи! Благослови меня, грешного, идти к духовнику. И его, Господи, вразуми научить меня открыть ему душу!» Придя к духовному отцу, не поспешь говорить: «Я то-то и то-то думаю делать», а сообщи ему: «У меня такой-то помысл, как мне посоветуешь поступить?» Потом открой ему твое душевное состояние: помыслы, недоумения, смущения, искушения, погрешности и случаи неблагоприятного отношения к другим.

Получив от него разрешение всех недоумений, разрешение от грехов и наставление, как вести себя в будущем, прими с твердой верой его слова как выражение воли Божией для дальнейшего успеха в жизни духовной.

ИЗ ПОЭМЫ «ХРИСТОС ВОСКРЕС!»

* * *

В глухих
Судьбинах,
В земных
Глубинах,
В веках,
В народах,
В сплошных
Синеродах
Небес
 Да пребудет
 Весть:
 — Христос
 Воскрес!
Есть.
Было.
Будет.

* * *

А весть
Прогремела Осанной.

Есть
Странный
Пламень
В пещере безверия,

Когда озаряется
Мгла
И от нас
Отваливаются
Тела

Как падающий камень.

* * *

Россия,
Страна моя,

Ты — та самая,
Облеченная солнцем Жена,
К которой
Возносятся
Взоры...

Вижу явственно я:

Россия
Моя —
Богоносица,
Побеждающая Змия...

Народы,
Населяющие тебя,
Из дыма
Простерли
Длани

В твои пространства,
Преисполненные пения
И огня
Слетающего Серафима,

И что-то в горле
У меня
Сжимается от умиления.

* * *

Я знаю: огромная атмосфера
Сиянием
Опускается
На каждого из нас,

Перегорающим страданием
Века
Омолнится
Голова
Каждого человека.
И Слово,
Стоящее ныне
Посередине

Сердца,
Бурями вострубленной
Весны
Простерло
Гласящие глубины
Из огненного горла:

— Сыны Возлюбленные,
Христос воскрес!

Апрель 1918,
Москва

Требник
Кишинев: Издание
Кишиневско-Молдавской
епархии, 1989. 456 с.

Вышла в свет первая часть Требника на румынском языке, напечатанная гражданской кириллицей. Это первая богослужебная книга, увидевшая свет в Кишиневе после более чем 70-летнего перерыва.

Вопрос о публикации богослужебных книг на румынском языке в Молдавии впервые был поставлен приснопамятным архиепископом Кишиневским и Молдавским Ионафаном († 1990). Переговоры с аппаратом Уполномоченного Совета по делам религий при Совете Министров СССР по Молдавской ССР длились около трех лет и были не из легких. Разрешение на печать двух богослужебных книг — Требника и Служебника — получено лишь в 1980 году. Первым было решено напечатать Требник, книгу, которая стала редкой в храмах епархии, тем более что имеющиеся экземпляры оказались в непригодном состоянии. (Храню для будущего музея древней церковной книги отреставрированный любителем экземпляр Требника, в котором некоторые листы до половины переписаны на клеенной бумаге.) Были поставлены условия: тираж издания Требника не должен превышать 500 экземпляров, а печатать его можно где угодно, кроме Молдавии.

Указом от 8 мая 1980 года № 33 архиепископ Ионафан образовал «Комиссию по переизданию богослужебных книг на молдавском языке». В состав комиссии вошли: председатель — протоиерей Георгий Армаш, секретарь — протоиерей Петр Бубуруз и пять членов (см. предисловие издания).

Необходимо отметить, что работа в Комиссии была для всех ее членов совсем новой, никто из них не был знаком ранее с редактированием или издательским делом. Часть текста по неопытности была пересмотрена или перепечатана несколько раз. Вновь изучали родной язык по учебникам V—X классов (других пособий просто не существовало). Большую помощь

нам оказали выходящие тогда впервые на румынском языке словари: толковый, этимологический и др. Спасибо составителям этих ценных пособий. Пользовались, конечно, и румынскими богослужебными книгами и словарями. Было естественно делать подобную текстологическую работу и пользоваться необходимыми источниками, будь то греческие, церковнославянские или другие тексты, тем более старые румынские переводы и печатные издания.

На первоначальной стадии дискуссии в Комиссии длились по 2—3 дня, но потом пришел опыт. Необходимо особо подчеркнуть, что самую большую работу выполнял председатель Комиссии протоиерей Георгий Армаш, он координировал всю работу, печатал отредактированный текст, причем делал это весьма скрупулезно, вникая в мельчайшие детали. Он один из самых компетентных специалистов, хорошо знающих древнегреческий, церковнославянский, французский, немецкий и русский языки. В меру своих возможностей и со всей ответственностью потрудились и остальные члены Комиссии.

Переиздание осуществлено на базе Требника, изданного в Кишиневе в 1908 году кириллицей. Не говоря уже об устаревшей орфографии, необходимо было заменить или унифицировать отдельные термины и слова, в серьезной ревизии нуждался синтаксис, например: в прежнем тексте в различных чинопоследованиях и молитвах сосуществовали слова: «благословит» и «бинекувынтат» (то есть «благословен»), «Троица» и «Тремме» и т. д. Были оставлены вторые варианты. Некоторые слова устарели, некоторые главы повторялись. Очевидно, что над Требником 1908 года (более 1200 страниц) работали несколько редакторов, поэтому одна и та же молитва в различных чинах могла иметь различные редакции. Было решено: Требник напечатать в двух частях, а чинопоследования и молитвы сгруппировать по тематике.

Требник (первая часть) — книга в тесном коленкором переплете. Открывается она цветной иконой Спа-

сителя, теперь хорошо известной жителям Молдовы благодаря нескольким настенным календарям, напечатанным в Кишиневе в 1990 году. В начале тома помещено предисловие, подписанное Высокопреосвященным архиепископом Ионафаном 14 марта 1987 года. Затем следуют: Молитва жене родительнице и другие чины, связанные с рождением ребенка; чины Крещения, Исповеди и Венчания; молитвы и чинопоследования на различные случаи из жизни христианина (освящение воды, освящение дома, колодца, молебны, моления о больных, последования погребений и другие). Требник заканчивается рядом поучений, Месяцесловом и (краткой) Пасхалией.

По старой традиции Требник напечатан двумя красками: черной и красной. Страницы обрамлены красной рамкой. Заглавия, буквицы, заставки, концовки и пояснительный текст воспроизведены также в красном цвете. Начало каждой молитвы, евангельских и апостольских чтений украшено буквицами. Некоторые страницы в начале и конце разделов имеют заставки, медалионы с иконами, концовки. Все это, вместе взятое, делает книгу привлекательной.

Считаю необходимым закончить эти заметки отрывком из Предисловия в Бозе почившего архиепископа Ионафана: «Что же касается языка книги, члены Комиссии постарались, в силу своих возможностей, приблизиться к языку, на котором говорит ныне наш народ, чтобы чтение или пение по этой книге было ясным и понятным для всех верующих нашей епархии, сохраняя одновременно и благоухание древних переводов.

Убежден, что клирики Кишиневско-Молдавской епархии примут новое издание Требника с чувством духовной радости».

Да будет так!

Протоиерей Петр БУБУРУЗ,
магистр богословия

ПРАВИЛА ПРИЕМА в Духовные школы на 1991/92 учебный год

1. ДУХОВНАЯ СЕМИНАРИЯ — учебное заведение Московской Патриархии, готовящее священнослужителей Русской Православной Церкви.

2. Срок обучения — от 4 до 5 лет. В Духовной Семинарии изучают следующие предметы:

1) Священное Писание Ветхого Завета; 2) Священное Писание Нового Завета; 3) Катихизис; 4) Догматическое богословие; 5) Нравственное богословие; 6) Основное богословие; 7) Сравнительное богословие; 8) Практическое руководство для пастырей; 9) Гомилетика;

10) Общая церковная история; 11) История Русской Церкви; 12) Сектоведение; 13) Русский язык; 14) Церковнославянский язык; 15) Греческий и латинский языки; 16) Один из новых иностранных языков; 17) Церковное пение; 18) Конституция СССР; 19) История СССР.

3. В Семинарию принимаются лица мужского пола в возрасте от 18 до 35 лет, имеющие среднее или высшее образование, холостые или женатые (первым браком).

4. Поступающие в Семинарию подвергаются приемным испытаниям. От них требуется осмысленное знание следующих молитв:

А. Начальных — «Слава Тебе, Боже наш, слава Тебе», «Царь Небесный», «Святой Боже», «Пресвятая Троице», «Отче наш», «Приидите, поклонимся».

Б. Утренних — «От сна встав», «Боже, очисти мя, грешнаго», Ангелу Хранителю.

В. Вечерних — «Боже Вечный», «Вседержителю, Слово Отчее», «Благога Царя Благая Мати», Ангелу Хранителю.

Г. Божией Матери — «Богородице Дево, радуйся», «Достойно есть», «Взбранной Воеводе», «Милосердия двери», «Не имамы иныя помощи».

Д. Символ веры. Молитва святого Ефрема Сирина. Молитва перед Святым Причащением. Десять Заповедей. Заповеди блаженства. Тропарь двенадцатых праздников. Тропарь своему святому. Псалмы 50-й и 90-й.

Поступающие должны иметь навык чтения богослужебных книг (на церковнославянском языке). Они сдают письменный экзамен по русскому языку (изложение).

5. Желающие поступить в Духовную Семинарию должны представить в ее канцелярию следующие документы: 1) прошение на имя ректора Семинарии; 2) рекомендацию правящего епископа или приходского священника, утвержденную епархиальным архиереем; 3) заполненную анкету (образец см. ниже) и две фотокарточки (6×8); 4) автобиографию; 5) свидетельство о рождении; 6) документ об образовании; 7) справку о семейном положении; 8) справку от врача о состоянии здоровья; 9) справку о крещении; 10) справку о венчании (для женатых).

Поступающие по прибытии в Семинарию должны предъявить в канцелярию паспорт и военный билет.

Всем учащимся предоставляется бесплатное питание, общежитие с бытовым обслуживанием, а также выдается стипендия. Книги и учебные пособия для поступающих не высылаются. Вызов на вступительные экзамены высылается после 1 августа (при наличии всех документов). Начало занятий — 1 сентября.

1. **ДУХОВНАЯ АКАДЕМИЯ** — высшее учебное заведение Московской Патриархии, готовящее священнослужителей, преподавателей Духовных школ, работников учреждений Московского Патриархата. Срок обучения — 4 года.

2. В Духовную Академию без вступительных экзаменов принимаются лица в возрасте до 50 лет, успешно окончившие Семинарию (на оценки «4» и «5»).

3. Желающие поступить в Духовную Академию из окончивших Семинарию, имеющие балл «3» (не более чем по трем дисциплинам), допускаются к переэкзаменовке.

4. Поступающие в Духовную Академию непосредственно после окончания Семинарии должны представить следующие документы: 1) прошение на имя ректора Академии; 2) рекомендацию Духовной Семинарии; 3) документ об окончании Семинарии.

5. Поступающие в Духовную Академию с места прохождения служения должны представить следующие документы: 1) прошение на имя ректора Академии; 2) ре-

комендацию епархиального епископа или приходского священника, утвержденную епархиальным архиереем; 3) заполненную анкету (образец см. ниже) и две фотокарточки (6×8); 4) автобиографию; 5) документ об окончании Семинарии; 6) справку о семейном положении: холост, женат (первым браком), разведен, количество детей; 7) справку от врача о состоянии здоровья.

6. Лица, не имеющие семинарского образования, при поступлении в Академию сдают экзамены за полный курс Семинарии. Они должны представить документы, указанные в Правилах приема в Духовные Семинарии.

7. Поступающие по прибытии в Академию должны предъявить в канцелярию паспорт и военный билет.

Всем студентам предоставляется бесплатное общежитие, питание и стипендия. Документы принимаются до 1 августа. Начало занятий — 1 сентября.

1. **ДУХОВНОЕ УЧИЛИЩЕ** — учебное заведение Московской Патриархии, готовящее церковнослужителей Русской Православной Церкви.

2. В училище принимаются лица в возрасте от 18 до 35 лет, имеющие среднее или высшее образование.

3. Поступающие в училище подвергаются приемным испытаниям (см. Правила приема в Духовные Семинарии).

4. Желающие поступить в Духовное училище должны представить в канцелярию следующие документы: 1) прошение на имя ректора училища; 2) рекомендацию правящего епископа или приходского священника, утвержденную епархиальным архиереем; 3) заполненную анкету и две фотокарточки (6×8); 4) автобиографию; 5) свидетельство о рождении; 6) документ об образовании; 7) справку о семейном положении; 8) справку от врача о состоянии здоровья; 9) справку о крещении; 10) справку о венчании (для женатых).

Поступающие по прибытии в училище должны предъявить в канцелярию паспорт и военный билет.

Вызов на вступительные экзамены высылается после 1 августа (при наличии всех документов). Начало занятий — 1 сентября.

О приеме в Регентскую школу при МДАиС

1. **РЕГЕНТСКАЯ ШКОЛА** при Московских Духовных Академии и Семинарии — специальное Духовное учебное заведение Московской Патриархии, готовящее регентов церковных хоров. Срок обучения — 4 года.

2. В Регентскую школу принимаются лица женского пола в возрасте от 18 до 35 лет, имеющие среднее или высшее образование, желательно с опытом клиросного послушания.

3. Поступающие в Регентскую школу сдают вступительные экзамены, указанные в Правилах приема в Духовные Семинарии.

4. Поступающие в Регентскую школу должны представить документы, указанные в Правилах приема в Духовные Семинарии. Всем учащимся предоставляется бесплатное питание и выдается стипендия.

Вызов на вступительные экзамены высылается после 1 августа (при наличии всех документов). Начало занятий — 1 сентября.

О приеме в Регентский класс при ЛДАиС

В **РЕГЕНТСКИЙ КЛАСС** при Ленинградских Духовных Академии и Семинарии принимаются лица мужского и женского пола, к ним на экзаменах предъявляются те же требования, что и к поступающим в Ду-

ховные Семинарии; они представляют те же документы, какие подают и поступающие в Духовные Семинарии. Срок обучения в Регентском классе — 3 года.

О приеме в Иконописную школу при МДАиС

1. ИКОНОПИСНАЯ ШКОЛА при Московских Духовных Академии и Семинарии — специальное Духовное учебное заведение Московской Патриархии, готовящее иконописцев и других специалистов церковного и прикладного искусства.

2. В Иконописную школу принимаются лица мужского и женского пола в возрасте от 18 до 35 лет, имеющие среднее или высшее образование (желательно художественное образование).

3. Поступающие в Иконописную школу сдают вступительные экзамены, указанные в Правилах приема в Духовные Семинарии, а также специальный экзамен по профилю Иконописной школы.

4. Поступающие в Иконописную школу должны представить документы, указанные в Правилах приема в Духовные Семинарии.

Всем учащимся предоставляется бесплатное питание и выдается стипендия. Вызов на вступительные экзамены высылается после 1 августа (при наличии всех документов). Начало занятий — 1 сентября.

Адреса Духовных Академий, Семинарий и училищ

1. Московские Духовные Академия и Семинария — 141300, Загорск Московской области, Троице-Сергиева Лавра. Духовная Академия.

2. Ленинградские Духовные Академия и Семинария — 193167, Ленинград, Обводный канал, 17. Духовная Академия.

3. Одесская Семинария — 270038, Одесса, Маячный пер., 4. Духовная Семинария.

4. Киевская Духовная Семинария — 252015, Киев, Лавра. Семинария.

5. Минская Духовная Семинария — 231822, Гродненская обл., Слонимский р-н, п/о Жировичи, ул. Советская, 57. Монастырь.

6. Тобольская Духовная Семинария — 626100, Тобольск-2 Тюменской области, ул. Челюскинцев, 20.

7. Ставропольская Духовная Семинария — 355105, Ставрополь, ул. Дзержинского, 155.

8. Московское Духовное училище — 140400, Коломна Московской области, ул. Лазарева, 11а.

9. Кишиневское Духовное училище — ССР Молдова, 278253, с. Каприяна Страшенского р-на. Свято-Георгиевский монастырь.

10. Новосибирское Духовное училище — 630021, Новосибирск, ул. Жуковского, 55—57.

11. Рязанское Духовное училище — 390046, Рязань, ул. Фрунзе, 26.

12. Смоленское Духовное училище — 214000, Смоленск, Соборный двор, 5.

13. Минское Духовное училище — 220004, Минск, ул. Освобождения, 10.

14. Черниговское Духовное училище — 250014, Чернигов, ул. Толстого, 92.

Правила приема на сектор заочного обучения

1. На заочное обучение в Духовные Семинарии и Академии принимаются священнослужители Русской Православной Церкви, состоящие на приходском служении, в возрасте до 50 лет.

2. В Семинарию принимаются священнослужители, имеющие среднее образование и сдавшие, согласно Правилам приема, вступительные экзамены, программа которых высылается поступающим сектором заочного обучения.

3. В Академию принимаются священнослужители, окончившие полный курс Семинарии по первому разряду.

П р и м е ч а н и е. Пересдавать экзамены для получения первого разряда разрешается не более чем по трем предметам.

4. Для зачисления в состав учащихся необходимо подать прошение на имя ректора Духовных Академий и Семинарий, заполнить соответствующие бланки, высылаемые сектором заочного обучения, иметь письменное согласие и благословение епархиального архиерея на заочное обучение священнослужителя, автобиографию, две фотокарточки (9×12) в одеянии священнослужителя.

5. Поступающие в Академию должны представить в подлиннике диплом об окончании Семинарии.

Прием прошений о зачислении на сектор заочного обучения производится до 1 августа.

Адреса Духовных Академий и Семинарий сектора заочного обучения

141300, Загорск Московской области, Троице-Сергиева Лавра. Духовные Академия и Семинария. Сектор заочного обучения.

193167, Ленинград, Обводный канал, 17. Духовные Академия и Семинария. Сектор заочного обучения.

270038, Одесса, Маячный пер., 4. Духовная Семинария. Сектор заочного обучения.

ОБРАЗЕЦ АНКЕТЫ ДЛЯ ПОСТУПАЮЩИХ В ДУХОВНЫЕ УЧЕБНЫЕ ЗАВЕДЕНИЯ МОСКОВСКОЙ ПАТРИАРХИИ

1. Фамилия, имя и отчество
2. Национальность
3. Год и место рождения
4. Социальное положение и происхождение
5. Образование
6. Отношение к военной службе (если освобожден, то по какой статье)
7. Семейное положение (холост, женат — первым или вторым браком, не был ли разведен)
8. Есть ли дети, их возраст
9. Был ли судим
10. Место работы
11. Должность
12. Епархия, из которой абитуриент поступает учиться
13. Домашний адрес
14. Дата заполнения анкеты и подпись

Учебный Комитет при Священном Синоде

Сдано в набор 01.02.91. Подписано в печать 27.02.91. Заказ 24

Ордена Трудового Красного Знамени Чеховский полиграфический комбинат
Государственного комитета СССР по печати
142300, г. Чехов Московской области

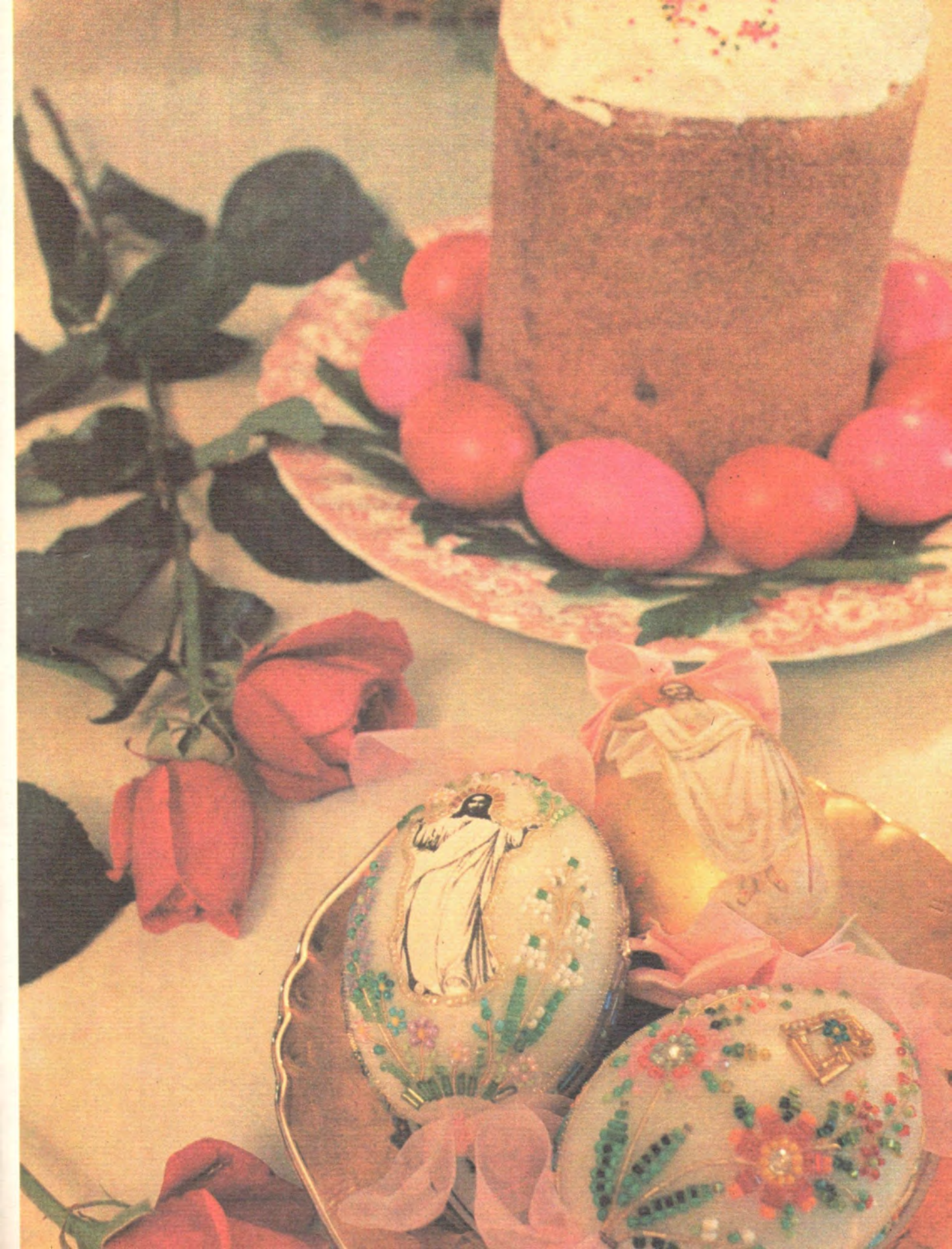



ИЗДАНИЕ
МОСКОВСКОЙ
ПАТРИАРХИИ